



**Moniteur couleur :
Habillage et
procédure
de dépannage**

**Sonnette
programmable**

**Gradateur
automatique**

Décibelmètre (fin)

**Synthétiseur
SSM 2 000 (suite)**

Préamplificateur pour mini-chaîne interconnexion générale





**DISTRIBUTEUR
SIEMENS**

343.31.65 +
11 bis, rue Chaligny 75012 PARIS

**SPECIALISTE CIRCUITS INTEGRES
ET OPTOELECTRONIQUE SIEMENS**



LED 3 mm	
ROUGE	
CQV 10.....	1,80
*CQV 31.....	3,70
JAUNE	
CQV 13.....	1,00
*CQV 33.....	3,70
VERTE	
CQV 15.....	1,90
*CQV 35.....	3,70
LED 5 mm	
ROUGE	
CQV 20.....	1,80
*CQV 51.....	4,40
JAUNE	
CQV 23.....	1,90
*CQV 53.....	4,00
VERTE	
CQV 25.....	1,90
*LD 57C.....	4,40
*CQV 55.....	4,40
LED 1 mm x 1,5 mm	
ROUGE	
LD 121.....	4,30
JAUNE	
LD 161.....	4,30
VERTE	
LD 171.....	4,30
LED CARREE	
2,54 mm	
ROUGE	
LD 461.....	2,60
JAUNE	
LD 491.....	2,60
VERTE	
LD 471.....	2,60
LED 5 mm 140°	
Diffus.	
ROUGE	
COX 33.....	3,50
JAUNE	
COX 23.....	3,50
VERTE	
COX 13.....	3,50
* Forte luminosité	

LED CARREE	
ROUGE (Promo)	
CQV 16.....	1,50
JAUNE (Promo)	
CQV 18.....	1,50
VERTE (Promo)	
CQV 19.....	1,50
LED	
RECTANGULAIRE	
ROUGE	
CQV 36.....	2,90
JAUNE	
CQV 38.....	2,90
VERTE	
CQV 39.....	2,90
LED TRIANGULAIRE	
ROUGE	
CQV 26.....	2,90
JAUNE	
CQV 28.....	2,90
VERTE	
CQV 29.....	2,90
INFRAROUGE	
PHOTODIODE	
BP 104.....	13,00
BPW 34.....	16,00
SFH 205.....	10,00
PHOTO-	
TRANSISTOR	
BP 103 B.....	6,00
BP 103.....	16,00
LED EMISSION IR	
LD 271.....	3,30
LD 274.....	8,00
PHOTOCOUPLEUR	
4N 25.....	7,50
SFH 601.....	20,00
LED IR Miniature	
carree 2,54 mm	
LD 261.....	9,00
PHOTO-	
TRANSISTOR	
miniature 2,54 mm	
BPX 81.....	7,20

AFFICHEUR A LED

	Pol	Rouge	Vert
7 mm			
HD 1075 chiffre	AC	13,50	15,50
HD 1076 signe	AC	14,50	16,50
HD 1077 chiffre	KC	13,50	15,50
HD 1078 signe	KC	14,50	16,50
10 mm			
HD 1105 chiffre	AC	13,50	15,50
HD 1106 signe	AC	14,50	16,50
HD 1107 chiffre	KC	13,50	15,50
HD 1108 signe	KC	14,50	16,50
13 mm			
HD 1131 chiffre	AC	13,50	15,50
HD 1132 signe	AC	14,50	16,50
HD 1133 chiffre	KC	13,50	15,50
HD 1134 signe	KC	14,50	16,50
20 mm **			
DL 3401 chiffre	AC	28,20	
DL 3403 chiffre	KC	28,20	
DL 3406 signe	AC + KC	29,20	

LED BICOLORE

ROUGE-VERTE	
Ø 5 mm	
LD 100.....	10,00
Rectangulaire	
LD 110.....	10,00
REFLECTEUR LED	
Ø 5 mm 60°.....	1,50
Ø 3 mm 60°.....	1,50

**BROCHAGE
SUR DEMANDE**

SUPPORT LED	
Ø 5 mm Plast.....	0,60
Ø 5 mm Métal.....	3,80
Ø 3 mm Plast.....	0,60

MKH

250 V	15 nF.....	1,30	330 nF.....	2,70	
832560	22.....	1,30	470.....	3,00	
1 nF.....	33.....	1,30	680.....	3,80	
1,5.....	1,20	47.....	1,40		
2,2.....	1,20	68.....	1,50	B 32561	
3,3.....	1,20	100.....	1,80	1 µF.....	3,90
4,7.....	1,20	100 V	B 32562		
6,8.....	1,20	150.....	1,80	1,5.....	4,80
10.....	1,20	220.....	2,00	2,2.....	6,40

MATERIEL UHF et TELEVISION

S 178 A.....	278,80	TAA 4761A.....	19,70 F
SDA 2006.....	70,30	TDA 2593.....	34,40 F
SDA 2008.....	45,00	TDA 4050B.....	28,70 F
SDA 2101.....	28,00	TEA 5620.....	56,00 F
SDA 2010-A1.....	106,50	TEA 5630.....	56,00 F
SDA 2112.....	55,90	TUA 2000.....	40,40 F
SDA 2124.....	44,00	CGY 21.....	360,50 F

S 576 B/C.....	33,00	SAS 231 W.....	52,20	TCA 4500 A.....	21,40
SAB 0529.....	36,60	SAS 251.....	41,20	TDA 1046/47.....	28,40
SAB 0600.....	33,70	SAS 5800.....	30,00	TDA 1048.....	29,90
SAB 3209.....	75,00	SO 41 P.....	15,50	TDA 4050 B.....	28,70
SAB 3210.....	54,30	SO 42 P.....	17,70	TDA 4290.....	33,50
SAB 3211.....	25,50	TCA 205 A.....	32,00	TDA 4700 A.....	102,50
SAB 3271.....	49,80	TCA 345 A.....	18,00	TDA 4718 A.....	65,00
SAB 4209.....	75,00	TCA 780.....	27,00	TDA 4920.....	24,00
SAJ 141.....	50,30	TCA 965.....	20,00	UAA 170/180.....	22,00

µA 741 CP.....	4,50	NE 555 CP.....	5,00	LM 324 N.....	6,00
----------------	------	----------------	------	---------------	------

QUARTZ 4,4336 MHz.....	40,00	FERRITE B65887 AO R27.....	50,00
------------------------	-------	----------------------------	-------

FORFAIT EXPEDITION PTT : 20,00 F

**EXTRAIT DE TARIF ET LISTE
TECHNIQUE SUR SIMPLE DEMANDE**

CATALOGUE N° 13
DISTRIBUTION
GRATUIT + PTT 14,00 F
EN TIMBRE

TOUT PRODUIT CLASSIQUE DISPONIBLE
Transistors, Diodes, Résistances, Selfs, Régulateurs.
Condensateurs, Transfos, Carte couleur pour ZX-81, etc.

RADIO PLANS

ELECTRONIQUE Loisirs

Société Parisienne d'Édition
Société anonyme au capital de 1 950 000 F. Siège social : 43, rue de Dunkerque, 75010 Paris. Direction-Rédaction-Administration-Ventes : 2 à 12, rue de Bellevue, 75940 Paris Cedex 19 - Tél. : 200.33.05.

Président-Directeur Général
Directeur de la Publication
Jean-Pierre VENTILLARD

Rédacteur en chef
Christian DUCHEMIN

Rédacteur en chef adjoint
Claude DUCROS

Courrier des lecteurs
Paulette GROZA

Publicité Société auxiliaire de publicité, 70, rue Compans, 75019 Paris. Tél. : 200.33.05 C.C.P. 37-93-60 Paris. Chef de publi-

Chef de publicité : **Mlle A. DEVAUTOUR**
Assistante : **L. BRESNU**
Service promotion : **S. GROS**
Direction des ventes : **J. PETAUTON**

Radio Plans décline toute responsabilité quant aux opinions formulées dans les articles, celles-ci n'engageant que leurs auteurs. Les manuscrits publiés ou non ne sont pas retournés.

« La loi du 11 mars 1957 n'autorisant aux termes des alinéas 2 et 3 de l'article 41, d'une part, que « copies ou reproductions strictement réservées à l'usage privé du copiste et non destinées à une utilisation collective » et, d'autre part, que les analyses et les courtes citations dans un but d'exemple et d'illustration, « toute représentation ou reproduction intégrale, ou partielle, faite sans le consentement de l'auteur ou de ses ayants-droits ou ayants-causes, est illicite » (alinéa premier de l'article 40) Cette représentation ou reproduction, par quelque procédé que ce soit, constituerait donc une contrefaçon sanctionnée par les articles 425 et suivants du Code Pénal »

Abonnements : 2 à 12, rue de Bellevue, 75019 Paris.
France : 1 an 112 F - Étranger : 1 an 180 F (12 numéros).
Pour tout changement d'adresse, envoyer la dernière bande accompagnée de 2 F en timbres.
IMPORTANT : ne pas mentionner notre numéro de compte pour les paiements par chèque postal.

Ce numéro a été tiré à 98000 exemplaires



Copyright ©1984

Dépôt légal mars 1984 - Editeur 1201 - Mensuel paraissant en fin de mois. Distribué par S.A.E.M. Transport-Press. Composition COMPOGRAPHIA - Imprimeries SNIL Aulnay-sous-Bois et REG Torcy.

COTATION DES MONTAGES

Les réalisations pratiques sont munies, en haut de la première page, d'un cartouche donnant des renseignements sur le montage et dont voici le code :

Temps		moins de deux heures de câblage
		entre deux et quatre heures de câblage
		plus de quatre heures de câblage.

Ce temps passé ne tient évidemment pas compte de la partie mécanique éventuelle ni du raccordement du montage à son environnement.

Difficulté		Montage à la portée d'un amateur sans expérience particulière.
		Montage nécessitant des soins attentifs.
		Une excellente connaissance de l'électronique est nécessaire (mesures, manipulations).
Dépense		Prix de revient inférieur à 200 francs.
		Prix de revient compris entre 200 et 400 francs.
		Prix supérieur à 400 francs.

Réalisation

23 | Commande variable d'intensité lumineuse

27 | Un testeur de câbles audio: le CT 3



31 | Le dBm: décibelmètre audio (fin)



47 | Habillage du moniteur couleur VCC 90

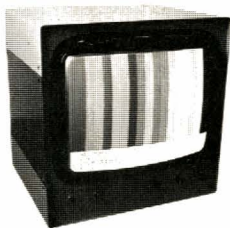

65 | Préampli pour mini-chaîne (fin)

87 | Synthétiseur SSM 2000 : interconnexion générale

93 | Une sonnette 10 tons programmable

97 | Gradateur automatique

Technique

57 | Télédiffusion par satellite (fin)

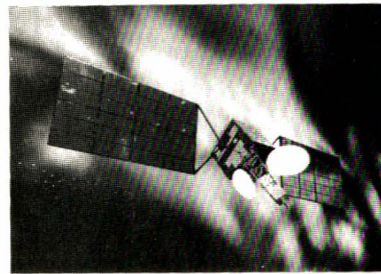

77 | Théorie et technologie des condensateurs

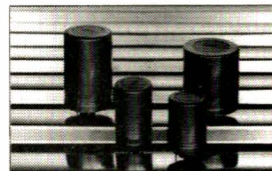

Micro-Informatique

19 | Comment sauvegarder des variables sur ORIC-1

83 | Résolution d'un système de n équations à n inconnues

Divers

25 | Fiche de commande circuits imprimés

91 | Page circuits imprimés

92 | Infos

Ont collaboré à ce numéro: J. Alary, P. Angot, Astrid, M. Barthou, J. Bresnu, J. Ceccaldi, C. Couillec, F. de Dieuleveult, G. Ginter, P. Gueulle, M.-A. de Jacquelot, F. Jongbloët, S. Nueffer, B. Odant, R. Rateau, J. Sabourin.

NEW ! A NOTRE RAYON ALARME

Conditions aux revendeurs pour quantités

LES RADARS VOLUMETRIQUES «LEXTRONIC» RV004 et RV005 A INFRAROUGE PASSIF

se caractérisent par leurs dimensions réduites ainsi que par une très faible consommation de veille (3 mA environ). Les portées opérationnelles (réglables) sont de 6 à 12 m maxi avec un angle de couverture de 70° environ. Le déclenchement de ces radars se fait par **détection de variation de température causée par la radiation du corps humain** (infrarouge passif). Ils utilisent un **détecteur spécial muni d'un filtre sélectif de longueur d'ondes** bien spécifique de la température du corps humain évitant ainsi tous les déclenchements intempestifs. De plus, ces radars ne traversent pas les cloisons ni les vitres. Ils possèdent également une très grande immunité contre la lumière, les bruits, etc. Ils sont équipés d'un contrôle visuel par Led réagissant dès le passage d'une personne (ou d'un animal) dans la zone couverte par le radar.

Nombreuses applications : Antivol, déclenchement automatique d'éclairages, d'appareil photo ou caméra, magnétophone, vidéo de surveillance, objet animé, guirlandes, spots, système de sécurité, etc.

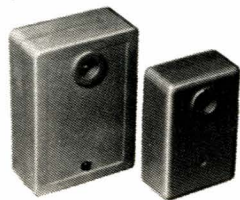

Documentation contre enveloppe timbrée

RADAR RV004 : Dimensions : 57 x 37 x 20 mm. Modèle spécialement étudié pour fonctionner avec la centrale d'alarme CAP 002. Alim. 12 V. Consommation en veille : 3 mA

En kit299 F Monté.....365 F

RADAR RV005 : mêmes caractéristiques que le RV004, mais dimensions : 72 x 50 x 24 mm, il comporte également les temporisations d'entrée (10s) de sortie (90s) et de durée d'alarme (redéclenchable) de 60s. Les sorties se font sur relais incorporé I RT 3A pouvant actionner directement une sirène ou tout autre appareil.

En kit352,80 F Monté.....436,60 F

LEXTRONIC

33-39, avenue des Pinsons, 93370 MONTFERMEIL
388.11.00 (lignes gr.) CCP La Source 30-576-22

Ouvert du mardi au samedi de 9 h à 12 h et de 13 h 45 à 18 h 30. Fermé dim. et lundi

CRÉDIT CETELEM • EXPORTATION : DETAXE SUR LES PRIX INDIQUES

Veillez m'adresser **VOTRE DERNIER CATALOGUE + LES NOUVEAUTES** (ci-joint 30 F en chèque) ou seulement vos **NOUVEAUTES** (ci-joint 10 F en chèque)

Nom..... Prénom.....

Adresse.....

R.P.

MINISTERE DES P.T.T.



L'INSTITUT NATIONAL DES TELECOMMUNICATIONS

assure une **FORMATION PROMOTIONNELLE** aux techniciens

STAGE AGREE PAR L'ETAT

CONDITIONS D'ACCES :

DUT Génie électrique, Mesures physiques, Informatique, BTS Electronique et 2 ans 1/2 d'expérience professionnelle

DUREE DES ETUDES : 3 ans

DEBOUCHES :

Ingénieurs de développement et d'exploitation des Techniques des Télécommunications

SANCTION DES ETUDES : Diplôme d'Ingénieur

Date limite d'inscription : 15 mai 1984

Renseignements : I.N.T. Les Epinettes
9, rue Charles Fourier
91011 EVRY CEDEX
Tél. (6) 077.94.11
Poste 41.31 ou 41.13.

Digimer 30

2000 pts de Mesure
Affichage par LCD
Polarité et Zéro Automatiques
200 mV à 1000 V =
200 mV à 650 V ≈
200 μA à 2A = et ≈
200 Ω à 20 M Ω
Précision 0,5 % ± 1 Digit.
Alim. : Bat. 9 V ref 6 BF 22
Accessoires :
Shunts 10 A et 30 A
Pincès Ampèremétriques
Sacoche de transport

845 F TTC

Unimer 4

Spécial Electricien
2200 Ω/V; 30 A
5 Cal = 3 V à 600 V
4 Cal ≈ 30 V à 600 V
4 Cal = 0,3 A à 30 A
5 Cal ≈ 60 mA à 30 A
1 Cal Ω 5 Ω à 5 k Ω
Protection fusible et semi-conducteur

441 F TTC

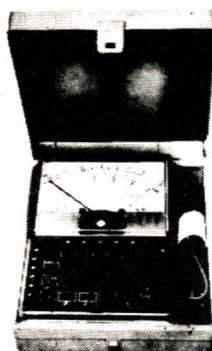

Us 6a

Complet avec boîtier et cordons de mesure
7 Cal = 0,1 V à 1000 V
5 Cal ≈ 2 à 1000 V
6 Cal ≈ 50 μA à 5 A
1 Cal ≈ 250 μA
5 Cal Ω 1 Ω à 50 M Ω
2 Cal μF 100 pF à 150 μF
2 Cal HZ 0 à 5000 HZ
1 Cal dB - 10 à + 22 dB
Protection par semi-conducteur

249 F TTC

Unimer 33

20000 Ω/V Continu
4000 Ω/V alternatif
9 Cal = 0,1 V à 2000 V
5 Cal ≈ 2,5 V à 1000 V
6 Cal = 50 μA à 5 A
5 Cal ≈ 250 μA à 2,5 A
5 Cal Ω 1 Ω à 50 M Ω
2 Cal μF 100 pF à 50 μF
A Cal dB - 10 à + 22 dB
Protection fusible et semi-conducteur

344 F TTC

Pincès ampèremétriques

MG 27
318 F TTC
3 Calibres ampèremètre ≈ 10-50-250 A
2 Calibres voltmètre ≈ 300-600 V
1 Calibre ohmmètre 300 Ω

MG 28 2 appareils en 1
454 F TTC

3 Calibres ampèremètre = 0,5, 10, 100 mA
3 Calibres voltmètre = 50 - 250 - 500 V
3 Calibres voltmètre ≈ 50 - 250 - 500 V
6 Calibres ampèremètre 5, 15, 50 ; 100 - 250 - 500 A
3 Calibres ohmmètre × 10 Ω × 100 Ω × 1 k Ω

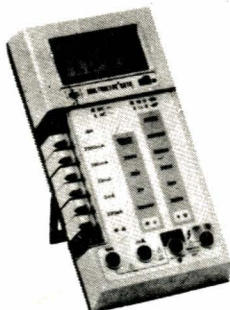

ISKRA 6010

2000 pts de mesure
Affichage par LCD
Polarité et Zéro Automatiques
Indicateur d'usure de batterie
200 mV à 1000 V =
200 mV à 750 V
200 μA à 10 A = et ≈
200 Ω à 20 M Ω
Précision 0,5 % ± 1 Digit.
Alim. : Bat 9 V ve F 6BF 22
Accessoires :
Sacoche de transport

642 F TTC

Unimer 31

200 K Ω/V Cont. Alt.
Amplificateur incorporé
Protection par fusible et semi-conducteur
9 Cal = et ≈ 0,1 à 1000 V
7 Cal = et ≈ 5 μA à 5 A
5 Cal Ω de 1 Ω à 20 M Ω
Cal dB - 10 à + 10 dB

546 F TTC

Transistor tester

Mesure : le gain du transistor PNP ou NPN (2 gammes), le courant résiduel collecteur émetteur, quel que soit le modèle

Teste : les diodes GE et SI.

380 F TTC

ISKRA France!
354 RUE LECOURBE 75015

Nom.....

Adresse :.....

.....

.....

Code postal :.....

Je désire recevoir une documentation, contre 4 F en timbres sur

Les contrôleurs universels

Les pincès ampèremétriques

Ainsi que la liste des distributeurs régionaux

Demandez à votre revendeur nos autres produits : coffrets - sirènes vu-mètres - coffrets radiateurs - relais potentiomètres, etc.

Comment sauvegarder des variables sur ORIC 1

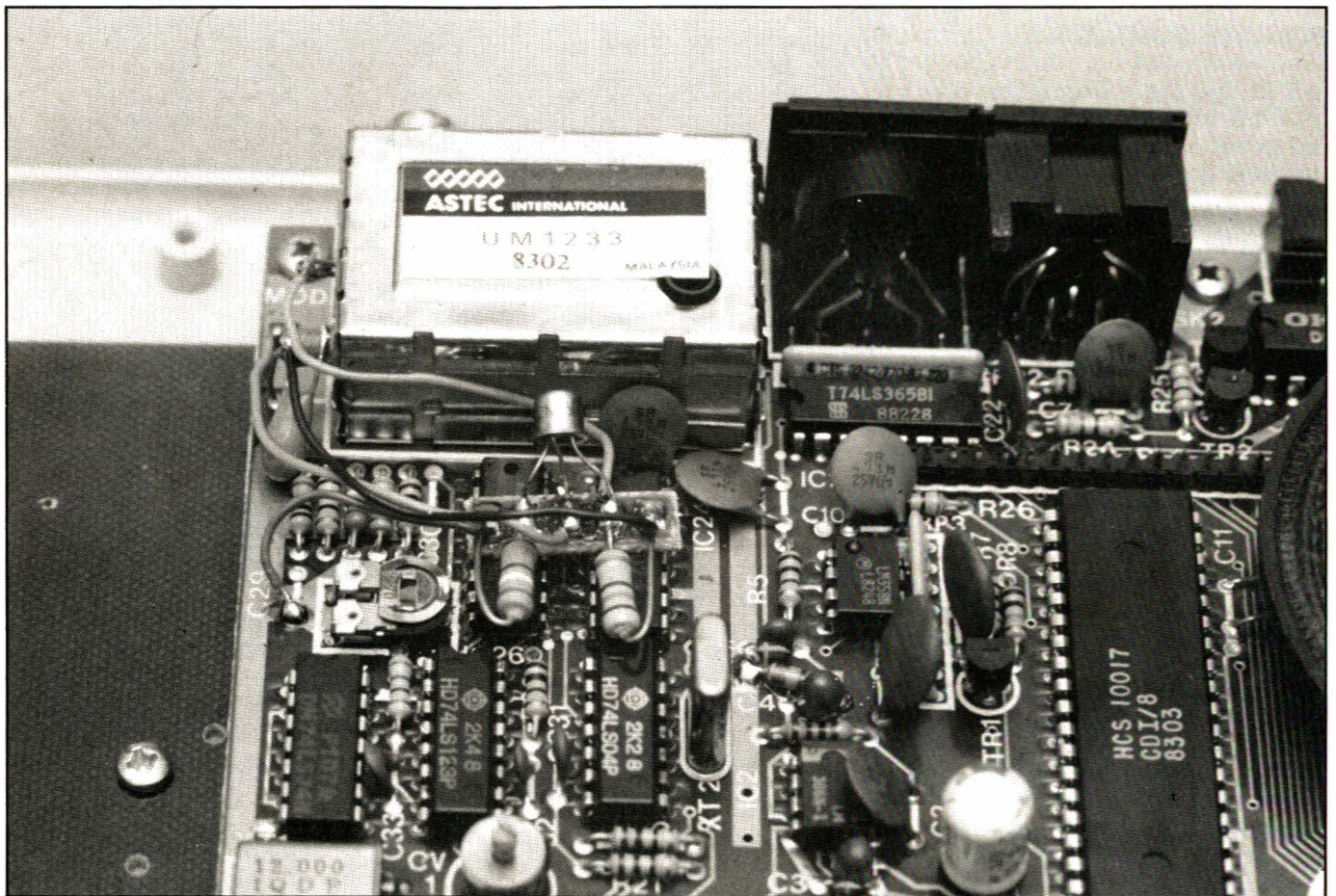

Les utilisateurs d'ordinateurs ORIC 1 sont souvent très déçus de constater que lorsqu'un programme est sauvegardé sur cassette, les variables qui devraient normalement l'accompagner «s'évanouissent» lors du transfert. Ce défaut passe généralement inaperçu, mais surgit immédiatement lorsque l'on aborde certaines applications spécifiques, telles que la comptabilité : toute «mise à jour» d'informations conservées sur cassette semble alors impossible. Il ne faut cependant pas désespérer, car des solutions de rechange sont heureusement envisageables !

Position du problème

Les fonctions CSAVE et CLOAD du BASIC de l'ORIC utilisent deux «organes» très différents :

— d'une part, des circuits d'interface destinés à transformer les informations numériques en tonalités audio-fréquences et vice-versa.

Cette partie matérielle est prati-

quement irréprochable, et c'est à elle que l'on doit l'excellente fiabilité des opérations d'enregistrement et de lecture.

— d'autre part, certaines routines de la ROM qui, rédigées en langage machine, sont appelées par le BASIC, au travers de l'interpréteur.

Si la prise en compte des variables n'a pas été prévue lors de l'écriture apparemment hâtive de ces routi-

nes, il ne faut pas s'étonner de buter sur le problème qui nous préoccupe. Ceci sera peut-être résolu sur l'ATMOS... Dès lors, il existe deux voies permettant de partir à la recherche de solutions :

— ré-écriture pure et simple de nouvelles routines de sauvegarde et de rechargement, que l'on incorporera aux programmes qui en ont besoin. Il s'agit là, cependant, de pro-

grammation en assembleur 6502, particulièrement indigeste.

— «hébergement» temporaire des variables à conserver dans une zone de la mémoire qui n'échappe normalement pas aux opérations de sauvegarde. Compte tenu des caractéristiques de l'ORIC, il ne peut guère s'agir que de la «mémoire programme».

Vers une solution :

Les adeptes des machines SINCLAIR (ZX 81 notamment) font largement appel à des instructions REM pour introduire des «passagers clandestins» dans la mémoire programme (généralement des routines machine). En effet, dans une telle ligne de programme, tous les caractères placés après le mot clé REM seront ignorés à l'exécution. Aucune règle syntaxique n'est donc à respecter.

Bien plus, si l'on s'arrange pour savoir à tout instant où se situe en mémoire chaque octet d'une ligne REM, on peut facilement y accéder grâce aux fonctions POKE et PEEK.

Dans la mémoire de l'ORIC, la première ligne de programme est toujours stockée à partir de l'adresse décimale 1280.

Chaque ligne BASIC débute par cinq octets «de service», et se termine par un code zéro. Si l'on prévoit, tout à fait en tête d'un programme, une série de lignes REM, il sera toujours facile d'y ranger des octets quelconques, qui seront sauvegardés sur cassette au même titre que toute autre ligne de programme. L'opération inverse permettra tout aussi simplement de les «délivrer» lors du rechargement en machine.

Reste à déterminer comment exploiter cette possibilité pour faire transiter des variables numériques fractionnaires (par exemple des sommes en francs et en centimes). Les variables numériques sont généralement traitées par les ordinateurs sous forme dite «en virgule flottante». Cette représentation facilite l'exécution des calculs en binaire, garantit la meilleure précision possible pour un encombrement mémoire donné mais n'est guère agréable à manier pour l'utilisateur.

Il existe fort heureusement des fonctions STR\$ et VAL permettant de transformer une valeur numérique en chaîne de caractères et inversement.

Oui mais voilà, si l'ORIC traite correctement l'ordre VAL, il prend avec

```

10 REM0000000000
20 REM0000000000
22 GOSUB 1000
25 PRINT"VALEUR A MEMORISER ?"
30 INPUT S
40 S$=MID$(STR$(S),2)+CHR$(46)
50 FOR F=1 TO LEN(S$)
60 POKE(1285+F),ASC(MID$(S$,F,1))
70 NEXT
90 REM COPYRIGHT 1984 P.GUEULLE
100 T$=""
110 FOR F=1 TO 10
120 T$=T$+CHR$(PEEK(1285+F))
130 NEXT
140 T=VAL(T$)
150 PRINT T
160 LIST
1000 FOR F=1286 TO 1295
1010 POKE F,48
1020 NEXT
1030 RETURN
    
```

Figure 1

STR\$ la liberté discutable d'ajouter un CHR\$ à la chaîne ainsi construite. Ce défaut peut heureusement être corrigé en utilisant le libellé MID\$(STR\$(X), 2), qui élimine l'octet importun.

que dans le corps de la ligne 10. Un point est systématiquement ajouté à la valeur. La raison de la présence de ce CHR\$(46) est d'éviter des problèmes avec les valeurs numériques entières : essayez donc de l'omettre...

Détail de la méthode

Le petit programme de la figure 1 n'est pas un logiciel d'application : son rôle se limite à la mise en évidence aussi claire que possible des mécanismes pouvant être exploités par la suite.

La ligne 22 appelle un sous-programme destiné à «nettoyer» la ligne 10 en la remplissant de zéros (CHR\$(48)). On évitera de la sorte de fâcheuses interférences entre anciennes et nouvelles valeurs, dont les longueurs ne sont pas forcément identiques. Le chargement dans la ligne 10 est opéré par les lignes 40 à 70, alors que «l'extraction» est confiée aux lignes 100 à 140.

Des noms de variable différents ont été utilisés pour ces deux opérations, afin de prouver la «fidélité» du procédé. Les grands sceptiques pourront bien sûr intercaler un CSAVE et un CLOAD !

On notera qu'un listage fait directement apparaître la valeur numéri-

Une application pratique :

La méthode qui vient d'être développée ouvre la porte à de nombreuses applications «à long terme» : gestion de comptabilité familiale, contrôle de relevés bancaires, tenues de stocks, etc.

Pour que l'intérêt d'une solution informatique apparaisse, il est vital que la mise à jour du «fichier» sur cassette ne prenne pas dix ou quinze fois plus de temps qu'une opération manuelle sur un calepin...

Si la supériorité de la machine ne semble pas évidente à ce niveau, on peut «corser la chose» en lui faisant établir systématiquement lors de chaque mise à jour, une série de calculs que l'on n'entreprend guère, à la main, qu'en fin de mois ou même d'année : établissement de totaux provisoires, ventilation des recettes ou des dépenses entre plusieurs

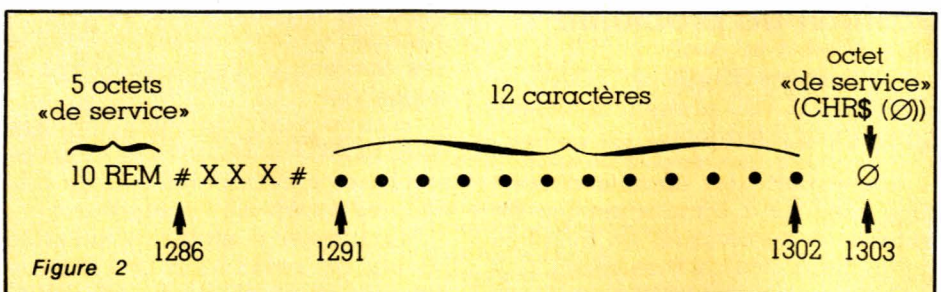

Figure 2

```

10 REM SAL 000000000000
20 REM RET 000000000000
30 REM NSA 000000000000
40 CLS : S=0 : R=0 : N=0
60 PRINT :PRINT "COMPTABILISATION RECETTES"
70 PRINT "-----":PRINT
80 PRINT "SALAIRE NET ENCAISSE ?"
90 INPUT SA : S=S+SA
100 PRINT :PRINT "RETENUES SUR CE SALAIRE ?"
110 INPUT RA : R=R+RA
120 PRINT :PRINT "TERMINE POUR LES SALAIRES ? O/N"
130 GET Z$: CLS
140 IF Z$="N" THEN 80
150 PRINT :PRINT "REVENUS NON SALARIAUX ?"
160 INPUT NA : N=N+NA
170 PRINT :PRINT "TERMINE ? O/N"
180 GET Z$: CLS
190 IF Z$="N" THEN 150
200 S$=""
210 FOR F=1 TO 12
220 S$=S$+CHR$(PEEK(1291+F))
230 NEXT F
240 S=S+VAL(S$)
250 FOR F=1291 TO 1302
260 POKE F,48
270 NEXT F
280 S$=MID$(STR$(S),2)+CHR$(46)
290 FOR F=1 TO LEN(S$)
292 POKE (1291+F),ASC(MID$(S$,F,1))
295 NEXT F
300 R$=""
310 FOR F=1 TO 12
320 R$=R$+CHR$(PEEK(1314+F))
330 NEXT F
340 R=R+VAL(R$)
350 FOR F=1314 TO 1325
360 POKE F,48
370 NEXT F
380 R$=MID$(STR$(R),2)+CHR$(46)
390 FOR F=1 TO LEN(R$)
392 POKE (1314+F),ASC(MID$(R$,F,1))
395 NEXT F
400 N$=""
410 FOR F=1 TO 12
420 N$=N$+CHR$(PEEK(1337+F))
430 NEXT F
440 N=N+VAL(N$)
450 FOR F=1337 TO 1348
460 POKE F,48
470 NEXT F
480 N$=MID$(STR$(N),2)+CHR$(46)
490 FOR F=1 TO LEN(N$)
492 POKE (1337+F),ASC(MID$(N$,F,1))
495 NEXT F
500 CLS
510 PRINT :PRINT "RESULTATS CUMULES : "
520 PRINT "-----"
530 PRINT :PRINT
540 PRINT "SALAIRES NETS : ";S
550 PRINT "RETENUES : ";R
560 PRINT "SALAIRES BRUTS : ";S+R
570 PRINT "AUTRES REVENUS : ";N
580 PRINT
590 PRINT "-----"
600 PRINT :PRINT
610 PRINT "T O T A L NET : ";S+N
620 PRINT :PRINT :PRINT
630 PRINT "DEMARRER L'ENREGISTREUR"
635 PRINT "SUR L'AUTRE PISTE"
640 PRINT :PRINT "PUIS PRESSER RETURN"
650 GET Z$
660 CSAVE "BILAN",AUTO
670 CSAVE "BILAN"
680 REM COPYRIGHT 1984 P.GUEULLE

```

Figure 3

postes, comparaison à des seuils «critiques»(tranches d'imposition, etc).

C'est ainsi un véritable «tableau de bord» que l'ordinateur familial peut présenter en quelques fractions de seconde lors de l'enregistrement de chaque nouvelle opération : d'importantes décisions pourront alors être prises largement à temps, alors qu'en fin d'année il est souvent bien tard !

L'importance des chiffres pouvant être cumulés sur une année nous a poussé à prendre une marge de sécurité en réservant douze octets par valeur numérique.

Pour des cas spéciaux, il serait facile de modifier ce choix, en plus ou en moins, grâce aux indications de la figure 2.

Le logiciel de la figure 3 est un exemple pratique, encore qu'assez simple, de ce que peut accomplir l'ORIC en matière de comptabilité familiale.

Chaque encaissement d'un salaire ou d'un revenu non salarial (au sens large car il peut être intéressant de détailler davantage), fait l'objet d'une acquisition par la machine. L'opération est rapide : quinze secondes pour lire la cassette contenant la situation antérieure, un instant pour étudier le «bilan provisoire» fourni, et trente secondes pour sauvegarder la nouvelle situation en double (prudence oblige), **surl'autre face** de la cassette. En cas de fausse manœuvre ou de panne de courant intempesive, rien ne sera perdu : il suffira de recommencer l'opération.

Si la précaution est prise de bien rembobiner la cassette en fin de processus, aucune confusion ne sera possible. Cet exemple est volontairement limité à un cas très simple, encore que fort répandu. Il serait facile d'aménager ce logiciel de façon à lui faire prendre en compte des situations nettement plus complexes : le nombre de lignes REM en tête n'est limité que par la capacité mémoire de l'ORIC, qui est vaste.

Toutes les variables se traitent selon la même procédure, aux adresses près (comparer les lignes 200 à 295 avec les lignes 300 à 395 ou 400 à 495).

Enfin, l'établissement du «tableau de bord» (lignes 500 à 620) pourrait revêtir bien d'autres modalités. Pourquoi ne pas envisager de mettre sur pied une véritable «comptabilité analytique» des dépenses d'un foyer, avec toutes les possibilités de gestion que cela offre ?

Patrick GUEULLE

ROCHE

200, avenue d'Argenteuil
92600 ASNIERES Tél.: 799.35.25

Ouvert : du mardi au vendredi de 9h à 12h et de 14h15 à 19h
le samedi sans interruption de 9h à 19h

SPECIALISTE DE LA VENTE PAR CORRESPONDANCE DEPUIS 8 ANS

+ **238 KITS** EXPOSES EN MAGASIN
ET GARANTIS 1 AN
NOTICE DE MONTAGE DETAILLEE JOINTE (LC = avec boîtier)

KITS - EMISSION-RECEPTION ET CB

- OK5 Emetteur FM de 60 à 145 MHz, P. 300 mW, Portée 8 km. Alim. de 4,5 à 40 V 51 F
- HF 65 Emetteur FM de 60 à 145 MHz, Portée à plusieurs km. Alim. de 4,5 à 40 V 65 F
- OK 51 Emetteur FM réglable Avec micro 57,90 F
- Plus 35 Emetteur FM 3 W de 88 à 108 MHz 120 F
- Micro pastille 26 F
- Micro électret 16 F
- Antenne télescopique pour émetteurs FM 147 F
- PL 50 Mini récepteur FM + amplificateur 75 F
- KN 46 Mini récepteur FM sur écouteur 174 F
- OK 44 Décodeur stéréo à C.I. 116,60 F
- KN 9 Convertisseur AM/VHF, 118-130 MHz 47 F
- KN 10 Convertisseur FM/VHF, 150-170 MHz 47 F
- KN 20 Convertisseur 27 MHz, réception CB 61 F
- OK 122 Récepteur 50 à 200 MHz, 5 gammes 125 F
- KN 17 Oscillateur code Morse 46 F
- KN 17 Bis, Manipulateur code Morse 28 F
- OK 100 VFO pour 27 MHz 83,10 F
- OK 167 Récepteur 27 MHz, 4 canaux, LC 255 F
- OK 159 Récepteur MARINE, FM 144 MHz, LC 255 F
- OK 177 Récepteur bande Police, FM, LC 255 F
- OK 163 Récepteur AM, bande AVIATION, LC 255 F
- OK 181 Décodeur de BLU ou CW 125 F
- OK 81 Récepteur PO-50, sur écouteur 65 F
- OK 165 Récepteur bande CHALUTIERS, LC 520 F
- OK 105 Scanner pour 144-148 MHz 48 F
- OK 105 Scanner pour 144-148 MHz 48 F
- OK 57 27 MHz pour JK 105 46 F
- KN 64 Récepteur FM (TDA 7000 + ampli 3 W) 165 F

KITS - JEUX DE LUMIERE

- Kn 35 Gradateur de lumière 1200 W 50 F
- Plus 15 Stroboscope 40 joules 100 F
- 2013 Stroboscope réglable 300 joules 245 F
- 2014 Stroboscope à basecule, 2 x 300 joules 355 F
- Kn 49 Chenillard 6 voies réglable, 6 x 1200 W 74,40 F
- OK 126 Adaptateur micro jeux de lumière 139 F
- OK 126 Adaptateur 3 voies 3 x 1200 W MICRO 139 F
- Kn 33 Stroboscope réglable 40 joules 130 F
- Kn 34 Chenillard 4 voies réglable 4 x 1200 W 132 F
- Kn 35 Gradateur de lumière 1200 W 100 F
- Plus 15 Stroboscope 40 joules 100 F
- 2013 Stroboscope réglable 300 joules 245 F
- 2014 Stroboscope à basecule, 2 x 300 joules 355 F
- Kn 49 Chenillard 6 voies réglable, 6 x 1200 W 74,40 F
- OK 126 Adaptateur micro jeux de lumière 139 F
- EL 11 Voie négative pour jeux de lumière 26 F
- EL 132 Filtre anti-parasite pour Triacs 42 F
- Plus 37 Modulateur 3 x 1200 W - chenillard 4 c 160 F

KITS - TELECOMMANDE

- JK 06 Emetteur 1 voie, 27 MHz, 27 mW, LC 137 F
- JK 05 Récepteur 1 voie pour JK 06, LC 151 F
- OK 17 Emetteur infrarouge, P-6 m., LC 83,30 F
- JK 15 Récepteur infrarouge, S.O-3, mV, LC 158 F
- JK 17 Emetteur 9 canaux en 27 MHz, LC 200 F
- JK 18 Récepteur 9 canaux, pour JK 17, LC 183 F
- JK Servo-moteur complet pour JK 18 132 F
- OK 108 Récepteur ultra-sons, Portée 5-6 m, LC 95,10 F
- OK 108 Récepteur ultra-sons, Sortie relais, LC 125 F
- OK 168 Emetteur infrarouges, P-6-8 m, LC 155 F
- OK 170 Récepteur infrarouges, Sortie relais 125 F
- Plus 22 Télécommande secteur 1 canal 150 F

KITS - JEUX ELECTRONIQUES

- OK 9 Roulette électronique à 16 LEDS 126,40 F
- OK 10 Dé électronique à LEDS 58,20 F
- OK 11 Pile ou face électronique à LEDS 38,20 F
- OK 16 421 digital avec 3 afficheurs 171,50 F
- OK 22 Labyrinthe électronique digital 87,20 F
- OK 48 421 électronique à LEDS (7x3) 171,50 F

KITS - AUTOMOBILE

- 2009 Compte-tours auto-moto à 12 LEDS 130 F
- 2057 Booster 2 x 30 W, aim. 12 volts 236 F
- OK 87 Allumage électronique à décharge capacitive. Complet avec boîtier 399 F
- OK 46 Cadenceur pour essuie-glace, réglable 73,50 F
- OK 162 Booster 2 x 10 W, aim. 12 volts 195 F
- OK 11 Pile ou face électronique à LEDS 38,20 F
- PL 41 Horloge digitale, heure et minute, AL, 12 V 140 F
- PL 57 Antivol à ultra-sons pour voiture 170 F
- PL 32 Interphone moto à 2 postes 140 F
- OK 35 Détecteur de verglais 67,60 F

KITS - MUSIQUE

- Plus 4 Instrument de musique / notes 60 F
- OK 76 Table de mixage stéréo à 4 entrées 272,20 F
- EL 65 VU-mètres stéréo (maxi 100 W) 89 F
- EL 133 Brûleur électronique réglable 230 F
- EL 148 Equalizer stéréo 6 voies 225 F
- PL 02 Métromètre 6 voies 40 F

EN MAGASIN NOS MARQUES :

JOSTY-KIT - OK - PLUS

IMD - AMTRON - ELCO

JK - JBC - ESM - TEKO

MMP - IMPC - ISKRA

LUMBERG - KF - ENGEL

ELC - KOBALSSON

CIF - THOMSSON

TEXAS - SIGNETIC

MOTOROLA - RTC

ETC.

EXPEDITIONS RAPIDES (P et T) sous 2 jours ouvrables du matériel disponible en stock. Commande minimum : 40 F + port. Frais de port et d'emballage : PTT ordinaire : 24 F. PTT URGENT : 30 F. Envoi en recommandé : 35 F pour toutes les commandes supérieures à 200 F. Contre-remboursement (France métropolitaine uniquement) : recommandé + taxe : 38 F. DOM-TOM et étranger : règlement joint à la commande + port Rde : (sauf en recommandé : les marchandises voyagent toujours à vos risques et périls).

Commandez par
téléphone :

799.35.25 ou 798.94.13
et gagnez du temps.

28 NOUVEAUX KITS DISPONIBLES

- PL 71 Chenillard 8 voies, 2048 programmes 380 F
- + signalisation LEDS - P. 8 x 1200 W 80 F
- PL 36 Télérupteur, sortie sur relais, AL, 9 volts 140 F
- PL 78 Antivol de villa, 1 ent. temporisée + 2 instant. 290 F
- Sortie sur relais temporisée, AL : 12V 240 F
- PL 67 Télécommande 27 MHz, codée, Portée 200 m 240 F
- L'émetteur = le récepteur. Sortie sur relais, AL, 9V 240 F
- PL 68 Table de mixage stéréo, 6 entrées, AL, 9V 240 F
- PL 75 Allumage électronique à décharge capacitive 250 F
- PL 66 Alimentation réglable 3 à 24V/2A. Avec Translo Affichage digital des Volts et Ampères 250 F
- PL 75 Variateur de Vitesse pour perceuse 80 F
- 220V/1000W anti-parasite 75 F
- PL 44 Base de temps 50 Hz à quartz, AL, 9V 90 F
- PL 31 Prémpli pour guitare, AL, 9V 40 F
- PL 79 Récepteur FM Stéréo, 88 à 104 MHz, AL, 12V 220 F
- OK 179 Récepteur O.C. 1 MHz à 20 MHz, LC avec ampli BF, 255 F
- PL 80 Sirène américaine réglable 10W/8 Ω, AL, 12V 80 F

- 2052 Equalizer stéréo 10 voies. Avec Potent. 595 F
- PL 62 Vu-mètre stéréo à leds pour 1 à 100W, 80 F
- OK 26 Compte tours digital 0 à 9900 T/mn 2 Afficheurs, 100 F
- KP 32 Temporeur digital 1 à 40 mn. Affichage heures et minutes. Sortie sur buzzer ou relais, AL, 9V 100 F
- EL 203 Thermostat digital à 4 mémoires, AL, 12V 260 F
- OK 52 Sifflet automatique pour train élect. 74 F
- OK 53 Sifflet à vapeur pour locomotive 123 F
- 240 F
- OK 77 Bloc système pour train électrique 84 F
- OK 155 Variateur de Vitesse pour train électrique 125 F
- EL 209 Alim. à découpage à 30V/3A 210 F
- EL 51 Géné Signaux Carrés 1 Hz à 2MHz, 6 gammes 80 F
- OK 174 Traceur de courbes pour oscilloscope 185 F
- Pour Visuelisateur Transistor, effet champs diodes, etc 185 F
- OK 46 Signal traceur portable, 5, 10mV, LC 40 F
- OK 9V Fréq. 100 K à 500 MHz, 2, 8C 596 F
- EL 118 Préécoute Table mixage pour casque 114 F
- EL 42 Chenillard réglable 10 voies, 10 x 1200W 220 F

NOUVELLE GAMME 240 SUPER-LOTS

Tous nos super-lots sont exposés en magasin pour votre contrôle de la qualité et des prix
FINI LES MONTAGES INACHEVES ET LES COURSES BREDOUILLES

RESISTANCES 1/2 watt. Tolérance 5 %
N° 100 : les 20 principales valeurs vendues en magasin de 10Ω à 1 MΩ
10 par valeur. Les 200 résistances 35,00 F

RESISTANCES 1/4 de watt. Tolérance 5 %
N° 150 : les 16 principales valeurs vendues en magasin de 10Ω à 1 MΩ
10 par valeur. Les 160 résistances 28,00 F

CONDENSATEURS CERAMIQUE isolement 50 volts
N° 200 : les 10 principales valeurs vendues en magasin de 10 pF à 820 pF
10 par valeur. Les 100 condensateurs 40,00 F

CONDENSATEURS MYLAR 50 volts
N° 220 : les 7 principales valeurs vendues en magasin de 1 nF à 0,1 µF
10 par valeur. Les 70 condensateurs 66,50 F

CONDENSATEURS CHIMIQUES isolement 25 volts
N° 240 : les 7 principales valeurs vendues en magasin de 1 mF à 100 mF
10 par valeur. Les 70 chimiques 63,00 F

DIODES ET PONTS DE DIODES les plus courants :
N° 301 : 20 diodes de commutation 1N 4148 (= 1N 914) 10,00 F
N° 304 : 20 diodes de redressement 1N 4004 (1A 400V) 14,00 F
N° 305 : 10 diodes de redressement BY 253 (3A 600V) 24,00 F
N° 310 : 4 points de diodes universels 1A/50 V 17,60 F

ZENERS MINIATURES 400 mW série BZX 46 C...
N° 320 : les 5 valeurs les plus vendues en magasin de 4,7 V à 12 V
4 par valeur. Les 20 zeners 0,4 W 30,00 F

ZENERS MINIATURES 1,3 watt série BZX 85 C...
N° 350 : 5,1 V N° 353 : 9,1 V N° 356 : 15 V
N° 351 : 6,2 V N° 354 : 10 V N° 357 : 18 V
N° 352 : 7,5 V N° 355 : 12 V N° 358 : 24 V
N° 350 à 358 : le sachet de 5 zeners, 1,3 W 11,00 F

FUSIBLES VERRE 5 A 20 mm et SUPPORTS
N° 700 : les 5 principales valeurs vendues en magasin et 10 par valeur :
0,1 - 0,5 - 1 - 2 et 3A les 50 fusibles 37,50 F
N° 720 : 10 supports pour CI 14,50 F N° 721 : 4 supports châsis 18,00 F

PRISES ET COUPLEURS ALIMENTATION B.T.
N° 450 : 10 pressions pour pile 9 volts 12,50 F
N° 451 : 2 coupleurs pour 2 piles bâton 1,5 V 6,00 F
N° 452 : 2 coupleurs pour 4 piles bâton 1,5 V 8,00 F
N° 454 : 4 pinces crocodiles isolées 7,20 F
N° 455 : 10 passe-fils en caoutchouc - 4 mm 5,00 F
N° 456 : 2 pinces battenne 15 ampères 8,60 F

POTENTIOMETRES AJUSTABLES AU PAS DE 2,54 mm
N° 800 : les 7 principales valeurs vendues en magasin et 4 par valeur :
1 - 2 - 4 - 7 - 10 - 22 - 47 et 100 K. Les 28 potentiomètres 37,80 F
N° 801 : 1 K N° 805 : 22 K N° 809 : 470 K
N° 802 : 2,2 K N° 806 : 47 K N° 810 : 1 M Ω
N° 803 : 4,7 K N° 807 : 100 K Du n° 801 à 810
N° 804 : 10 K N° 808 : 220 K le sachet de 10 15,00 F

BOITONS POUR POTENTIOMETRES AXE 6 mm et CURSEURS
N° 901 : 5 boutons noirs Ø 21 mm, h : 16 mm 13,00 F
N° 902 : 5 boutons noirs Ø 28 mm, h : 16 mm 15,00 F
N° 903 : 5 boutons noirs Ø 14 mm, h : 20 mm 15,00 F
N° 904 : 5 boutons chromés Ø 14 mm, h : 20 mm 15,00 F
N° 905 : 3 boutons flèches Ø 18 mm + 35 mm 12,00 F

LIBRAIRIE TECHNIQUE

- n° 48 Pratique de la vidéo (256 p.) 100 F
- n° 176 Pratique de l'électronique en 15 leçons (320 p.) 80 F
- n° 59 70 programmes ZX 81 et Spectrum (160 p.) 60 F
- n° 82 Initiation au Basic (176 p.) 100 F
- n° 87 L'électronique, rien de plus simple (256 p.) 60 F
- n° 14 Le transistor, mais c'est très simple (152 p.) 50 F
- n° 105 200 montages électroniques simples (384 p.) 105 F
- n° 69 40 montages auto-moto (160 p.) 65 F
- n° 91 100 montages électroniques à transistors (160 p.) 55 F
- n° 9 Montages à circuits intégrés, 200 schémas (160 p.) 50 F
- n° 56 Equivalences transistors, diodes, etc... (448 p.) 110 F
- n° 92 57 Equivalences circuits intégrés (256 p.) 110 F
- n° 95 Guide mondial des semi-conducteurs (208 p.) 110 F
- n° 10 Répert. mondial de transi à effets de champs (96 p.) 80 F
- n° 115 Répert. mondial des transistors + de 20 000 (288 p.) 110 F
- n° 2 Répert. mondial des ampli OP (160 p.) 95 F
- n° 13 Répert. mondial des microprocesseurs (240 p.) 120 F
- n° 125 Guide pratique radio-électronique (240 p.) 60 F
- n° 64 L'oscilloscope au travail (224 p.) 70 F
- n° 116 Guide pratique des radio relais (224 p.) 60 F
- n° 15 La TV couleur - c'est presque simple 55 F
- n° 79 Pratique de l'ord. pers. 1 B M. 90 F
- n° 65 Pratique de l'ord. familial TEXAS 85 F
- n° 185 Pratique de TRS 80 F

N° 906 : 10 reduteurs d'axe 6 à 4 mm 5,00 F
N° 907 : 5 boutons curseurs noirs 12,50 F

LEDS 5 mm, 1^{re} QUALITE
N° 1101 : 10 rouges + 10 vertes. Les 20 leds 30,00 F
N° 1102 : 25 rouges... 37,50 F N° 1105 : 10 clips 5,00 F
N° 1103 : 25 vertes... 38,80 F

LEDS 3 mm, 1^{re} QUALITE
N° 1110 : 10 rouges + 10 vertes. Les 20 leds 30,00 F
N° 1111 : 25 rouges... 37,50 F N° 1112 : 25 vertes... 38,80 F

TRIACS, DIACS, THYRISTORS, TRANSISTORS.
N° 1401 : 5 triacs 6A/400 V 30,00 F N° 1403 : 5 diacs 10 A/32 V 13,00 F

LES 25 TRANSISTORS LES PLUS VENDUS EN MAGASIN :
N° 1410 : 5 x BC 107 12,50 F N° 1422 : 10 x BC 548 16,50 F
N° 1411 : 5 x BC 108 12,50 F N° 1423 : 5 x BC 135 20,00 F
N° 1412 : 5 x BC 109 12,50 F N° 1424 : 5 x BC 136 20,00 F
N° 1413 : 10 x BC 237 12,50 F N° 1425 : 5 x 2N 1711 20,00 F
N° 1414 : 10 x BC 238 12,50 F N° 1426 : 5 x 2N 2218 20,00 F
N° 1415 : 10 x BC 307 12,50 F N° 1427 : 5 x 2N 2219 20,00 F
N° 1416 : 10 x BC 308 12,50 F N° 1428 : 5 x 2N 2222 15,00 F
N° 1417 : 10 x BC 309 12,50 F N° 1429 : 5 x 2N 2646 25,50 F
N° 1418 : 10 x BC 327 16,50 F N° 1430 : 5 x 2N 2904 20,00 F
N° 1419 : 10 x BC 328 16,50 F N° 1431 : 5 x 2N 2905 20,00 F
N° 1420 : 10 x BC 337 16,50 F N° 1433 : 4 x 2N 3055 32,00 F
N° 1421 : 10 x BC 547 16,50 F N° 1434 : 5 x 2N 3819 26,00 F

DISSIPATEURS POUR SEMI-CONDUCTEURS
N° 1500 : 10 x TO 20 (2N 1711) 17,50 F
N° 1502 : 10 x TO 18 (2N 2222) 17,50 F
N° 1503 : 4 x TO 220 (Triacs) 8,50 F
N° 1504 : 2 x TO 3 (2N 3055) 16,40 F

NITS MICA ET VISSERIE
N° 1505 : 3 kits TO 220 7,20 F
N° 1506 : 3 kits TO 220 7,20 F

REGULATEURS DE TENSION BOITERS TO 220
N° 1301 : 2 x 12V/1A + 21,00 F N° 1306 : 2 x 5V/1A - 21,00 F
N° 1302 : 2 x 5V/1A 21,00 F REGULATEURS VARIABLES
N° 1301 : 2 x 6V/1A + 21,00 F N° 1307 : 2 x 4A, 723 - 21,00 F
N° 1304 : 2 x 12V/1A - 21,00 F N° 1308 : 2 x L 200 - 32,00 F

CIRCUITS INTEGRÉS ET SUPPORTS
N° 1601 : 5 x µA 741 22,50 F N° 1602 : 5 x NE 555 24,50 F
N° 1610 : 10 x 8 br. N° 1612 : 10 x 16 br. N° 1613 : 10 x 16 br. 22,00 F
N° 1611 : 10 x 14 br. 18,00 F N° 1613 : 10 x 16 br. 22,00 F

ACCASTILLAGE VISSERIE
N° 1701 : 10 entretoises 4 mm 4,50 F N° 1702 : 10 de 10 mm 6,20 F
N° 1704 : 20 vis et écrous L 20 mm Ø 3 mm p. entretoises 7,00 F
N° 1705 : 40 coses Ø 2,8 mm, 20 mâles Ø 3,1 + 20 femelles 8,00 F

REALISEZ VOS 1^{er} CIRCUITS IMPRIMES
N° 1850 : 1 fr à souder 30 W + 3 m de soudure + 1 perceuse 14500 Tim
+ 3 mandrins + 2 filets + 1 stylo marqueur + 3 plaques cuivrées +
signes transfert - 1 sachet de perçho et une notice d'emploi très détaillée
pour le débutant 229,00 F

REALISEZ VOS CIRCUITS PAR PHOTO
N° 1851 : 1 film + 1 sachet révélateur film + 1 plaque préencensible + 1
sachet révélateur plaque + 1 lame UV + 1 douille E 27 et une notice très
détaillée, pas à pas, pour débiter facilement 129,00 F

NOTRE SÉLECTION
Éditions Radio - ETSF - TEXAS - DUNOD

- n° 93 Pratique de l'APPLE II 100 F
- n° 84 La mesure des températures 68 F
- n° 88 Théorie des circuits imprimés 55 F
- n° 171 Cours pratique d'électronique (2^e édition) 160 F
- n° 101 Le dépotage des pannes T.V. par la mire et l'oscilloscope 75 F
- n° 122 Pratique des montages radio-électroniques 49 F
- n° 121 Montage pratique d'électronique (4^e édition) 60 F
- n° 87 Les égaliseurs graphiques (160 p.) 32 F
- n° 88 Pianos élect. et synthétiseurs (160 p.) 32 F
- n° 89 Pianos élect. et synthétiseurs (160 p.) 32 F
- n° 90 Pianos élect. et synthétiseurs (160 p.) 32 F
- n° 91 Pianos élect. et synthétiseurs (160 p.) 32 F
- n° 92 Pianos élect. et synthétiseurs (160 p.) 32 F
- n° 93 Pianos élect. et synthétiseurs (160 p.) 32 F
- n° 94 Pianos élect. et synthétiseurs (160 p.) 32 F
- n° 95 Pianos élect. et synthétiseurs (160 p.) 32 F
- n° 96 Pianos élect. et synthétiseurs (160 p.) 32 F
- n° 97 Pianos élect. et synthétiseurs (160 p.) 32 F
- n° 98 Pianos élect. et synthétiseurs (160 p.) 32 F
- n° 99 Pianos élect. et synthétiseurs (160 p.) 32 F
- n° 100 Pianos élect. et synthétiseurs (160 p.) 32 F
- n° 101 Pianos élect. et synthétiseurs (160 p.) 32 F
- n° 102 Pianos élect. et synthétiseurs (160 p.) 32 F
- n° 103 Pianos élect. et synthétiseurs (160 p.) 32 F
- n° 104 Pianos élect. et synthétiseurs (160 p.) 32 F
- n° 105 Pianos élect. et synthétiseurs (160 p.) 32 F
- n° 106 Pianos élect. et synthétiseurs (160 p.) 32 F
- n° 107 Pianos élect. et synthétiseurs (160 p.) 32 F
- n° 108 Pianos élect. et synthétiseurs (160 p.) 32 F
- n° 109 Pianos élect. et synthétiseurs (160 p.) 32 F
- n° 110 Pianos élect. et synthétiseurs (160 p.) 32 F
- n° 111 Pianos élect. et synthétiseurs (160 p.) 32 F
- n° 112 Pianos élect. et synthétiseurs (160 p.) 32 F
- n° 113 Pianos élect. et synthétiseurs (160 p.) 32 F
- n° 114 Pianos élect. et synthétiseurs (160 p.) 32 F
- n° 115 Pianos élect. et synthétiseurs (160 p.) 32 F
- n° 116 Pianos élect. et synthétiseurs (160 p.) 32 F
- n° 117 Pianos élect. et synthétiseurs (160 p.) 32 F
- n° 118 Pianos élect. et synthétiseurs (160 p.) 32 F
- n° 119 Pianos élect. et synthétiseurs (160 p.) 32 F
- n° 120 Pianos élect. et synthétiseurs (160 p.) 32 F
- n° 121 Pianos élect. et synthétiseurs (160 p.) 32 F
- n° 122 Pianos élect. et synthétiseurs (160 p.) 32 F
- n° 123 Pianos élect. et synthétiseurs (160 p.) 32 F
- n° 124 Pianos élect. et synthétiseurs (160 p.) 32 F
- n° 125 Pianos élect. et synthétiseurs (160 p.) 32 F
- n° 126 Pianos élect. et synthétiseurs (160 p.) 32 F
- n° 127 Pianos élect. et synthétiseurs (160 p.) 32 F
- n° 128 Pianos élect. et synthétiseurs (160 p.) 32 F
- n° 129 Pianos élect. et synthétiseurs (160 p.) 32 F
- n° 130 Pianos élect. et synthétiseurs (160 p.) 32 F
- n° 131 Pianos élect. et synthétiseurs (160 p.) 32 F
- n° 132 Pianos élect. et synthétiseurs (160 p.) 32 F
- n° 133 Pianos élect. et synthétiseurs (160 p.) 32 F
- n° 134 Pianos élect. et synthétiseurs (160 p.) 32 F
- n° 135 Pianos élect. et synthétiseurs (160 p.) 32 F
- n° 136 Pianos élect. et synthétiseurs (160 p.) 32 F
- n° 137 Pianos élect. et synthétiseurs (160 p.) 32 F
- n° 138 Pianos élect. et synthétiseurs (160 p.) 32 F
- n° 139 Pianos élect. et synthétiseurs (160 p.) 32 F
- n° 140 Pianos élect. et synthétiseurs (160 p.) 32 F
- n° 141 Pianos élect. et synthétiseurs (160 p.) 32 F
- n° 142 Pianos élect. et synthétiseurs (160 p.) 32 F
- n° 143 Pianos élect. et synthétiseurs (160 p.) 32 F
- n° 144 Pianos élect. et synthétiseurs (160 p.) 32 F
- n° 145 Pianos élect. et synthétiseurs (160 p.) 32 F
- n° 146 Pianos élect. et synthétiseurs (160 p.) 32 F
- n° 147 Pianos élect. et synthétiseurs (160 p.) 32 F
- n° 148 Pianos élect. et synthétiseurs (160 p.) 32 F
- n° 149 Pianos élect. et synthétiseurs (160 p.) 32 F
- n° 150 Pianos élect. et synthétiseurs (160 p.) 32 F

Cette annonce annule et remplace les précédentes. Prix unitaire T.T.C. au 10/87/83.

Temps 

Difficulté 

Dépense 

Commande variable et régulation d'intensités lumineuses en basse tension continue



Les variateurs d'intensité lumineuse, pour le secteur, sont des circuits suffisamment connus pour que nous n'ayons pas à en rappeler le principe. Ils exploitent le découpage des sinusoïdes à 220 volts par des thyristors ou des triacs, dont, par différents procédés, on fait varier l'angle de conduction.

Il peut être intéressant d'étendre les commodités de ces «rhéostats électroniques» au cas des basses tensions continues, et notamment pour l'éclairage à partir de batteries de 12 volts. On pourra ainsi régler le flux lumineux d'un plafonnier d'automobile, de l'éclairage du tableau de bord, des «luminaires» dans une caravane, un camping-car, un bateau.

Le procédé utilisé, au prix d'un asservissement par un capteur opto-électronique, permet aussi la régulation de l'intensité lumineuse d'une lampe en basse tension. Nous en proposerons dans un prochain article, une application pour la stabilisation de l'éclairage d'un agrandisseur photographique.

Le rhéostat électronique, très simple, sera décrit en premier. Avant d'aborder le régulateur pour agrandisseur, nous rappellerons quelques caractéristiques importantes des lampes à incandescence.

Variation du flux lumineux par découpage d'une tension continue.

Considérons le cas d'une lampe L conçue pour fonctionner sous une tension nominale de 12 volts, pour laquelle elle délivre sa puissance nominale. Si, par l'intermédiaire d'un interrupteur I alternativement ouvert et fermé à une fréquence suffisante pour que l'inertie thermique du filament élimine tout clignotement (figure 1), on applique à cette lampe les tensions en créneaux de la

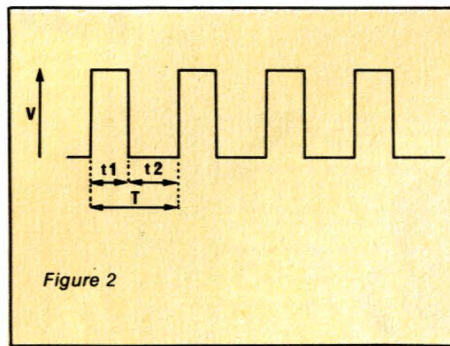
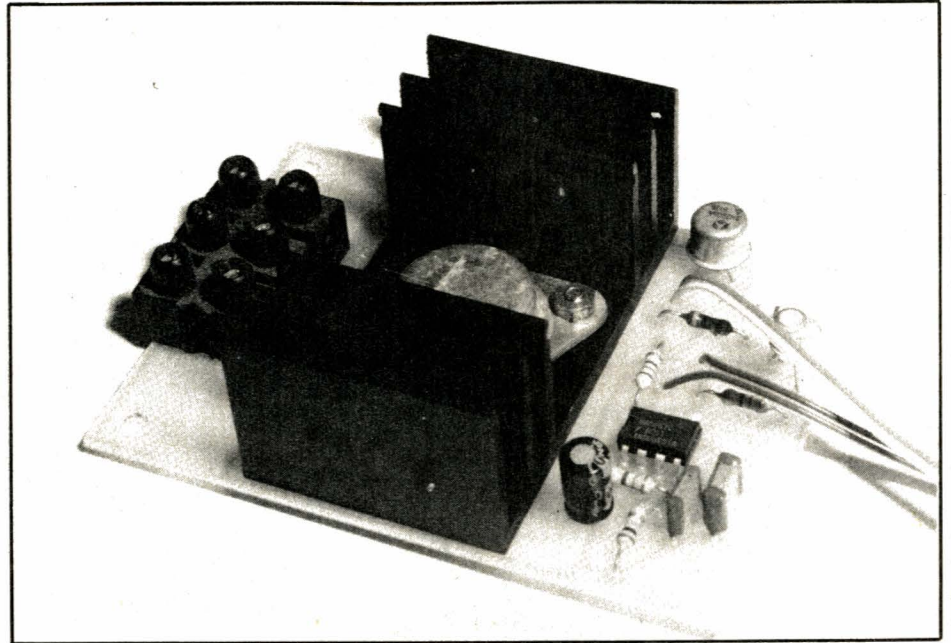
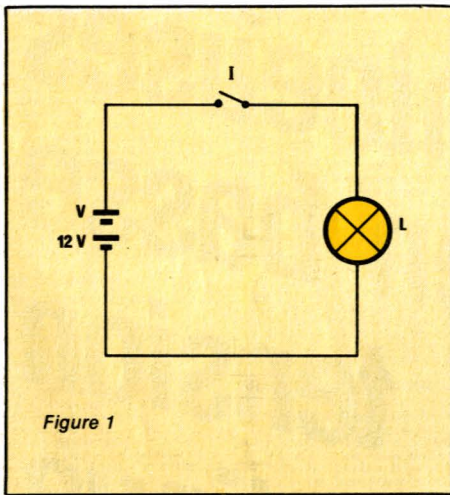

figure 2, tout se passe comme si elle recevait une tension continue :

$$U = \frac{t_1}{t_1 + t_2} V = k V$$

où k désigne le rapport cyclique.

Pour faire varier le flux lumineux, il suffit alors de modifier k . On peut y parvenir essentiellement de deux façons :

- soit en conservant une fréquence de découpage, donc une période T constantes, et en jouant sur la durée de blocage t_2 .
- soit en conservant t_2 constante, et en modifiant la fréquence, donc T .

Pour des raisons de simplicité de mise en œuvre, nous avons choisi cette deuxième méthode.



Schéma du rhéostat électronique.

On le trouvera, complet, en figure 3. Le circuit intégré CI, un classique 555, oscille en mode astable grâce à la réaction introduite entre la commande de seuil (borne 6) et l'entrée trigger (borne 2). Sur la sortie 3, on recueille des créneaux identiques à ceux de la figure 2. Les durées respectives t_1 et t_2 sont alors données par les relations :

$$t_1 = 0,693 (P + R_1 + R_2) C_1$$

où P désigne la résistance du potentiomètre monté en résistance variable, et :

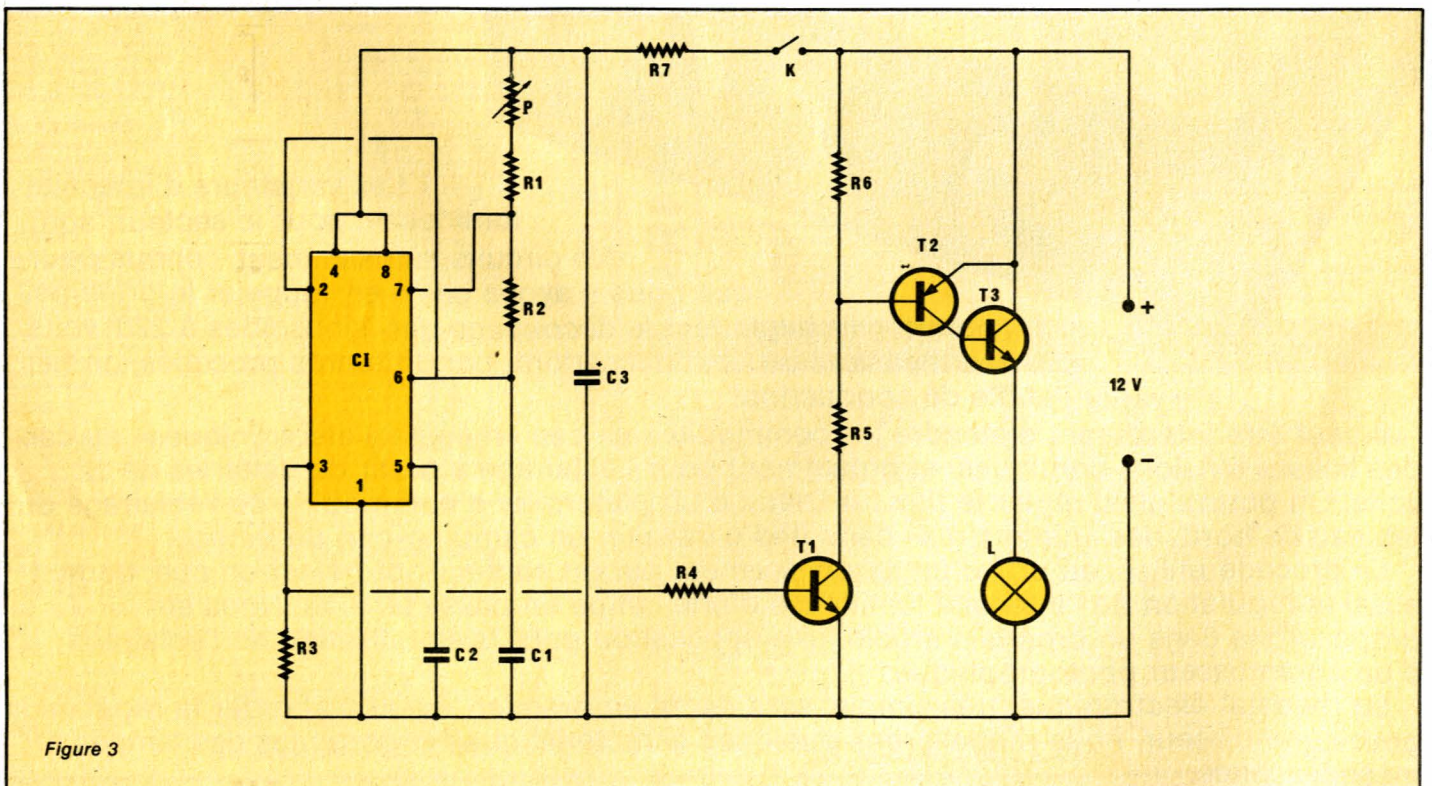
$$t_2 = 0,693 R_2 C_1$$

La configuration du circuit 555 impose la relation :

$$t_1 \geq t_2$$

Le cas limite de l'égalité n'étant d'ailleurs pas accessible en pratique (pour vérifier cette affirmation, on pourra se reporter aux « data books » des constructeurs).

Les créneaux prélevés sur la sortie 3 commandent en tout ou rien le transistor T_1 , puis l'ensemble des transistors T_2 et T_3 , dont l'association équivaut à un unique transistor de puissance PNP, à grand gain en courant (produit des gains respectifs β_2 et β_3 des transistors T_2 et T_3). Cette disposition permet de relier l'une des bornes de la lampe L à la masse, ce qui est traditionnellement le cas dans la construction automobile européenne.

Aux bornes de L, on retrouve des créneaux en phase avec ceux de la sortie de l'oscillateur. Les valeurs choisies (P, R_1 , R_2 et C_1) donnent à t_2 une durée de 0,13 ms environ, tandis que t_1 peut varier de 0,28 ms à 3,3 ms.

Pour cette dernière valeur, la lampe est pratiquement alimentée

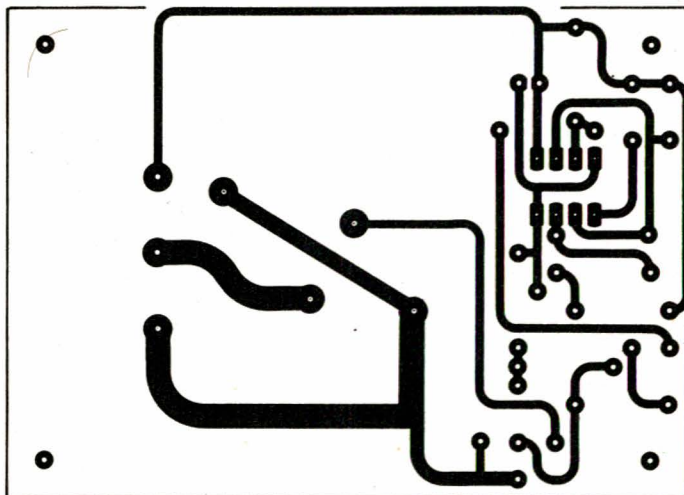

Figure 4

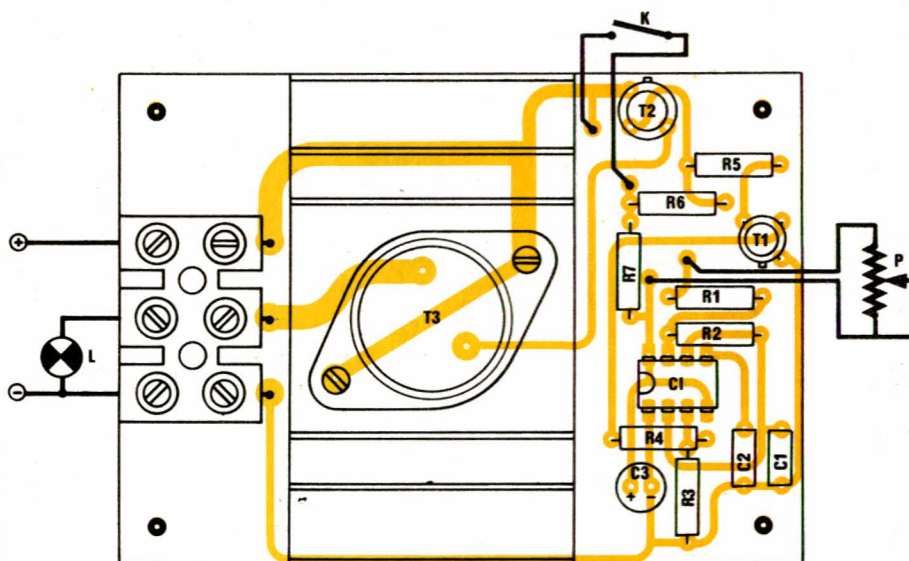

Figure 5

RADIO PLANS

Veillez me faire parvenir les circuits imprimés ci-contre à l'adresse suivante :

Nom :

Prénqm :

Rue :

N° :

Ville :

Complément d'adresse :

Code Postal :

Je joins à cette commande mon règlement par :

- Chèque bancaire C.C.P. (sans n° de compte) Eurochèque

Réalisation

en permanence sous une tension de 12 volts, simplement diminuée de la tension de saturation de T₃. Même avec un vulgaire 2N 3055, celle-ci n'atteint pas 1 volt, pour une intensité de 1,8 ampère (ampoule de 12 volts, 21 watts). La puissance perdue dans le circuit de commande n'excède alors pas 8 % de la puissance consommée, et la proportion est encore plus faible pour des lampes de moindre puissance, généralement utilisées pour l'éclairage des voitures ou des caravanes.

Pour la durée t_i la plus courte, la tension efficace vue par la lampe avoisine la moitié de sa tension nominale, et on se trouve très proche de l'extinction (éclairage de veilleuse). Dans tous les cas, la fré-

quence de découpage, au moins égale à 300 Hz, élimine tout clignotement.

On remarquera, sur le schéma de la figure 3, que l'interrupteur K commande simplement l'arrêt de l'oscillateur piloté. Lorsqu'il est ouvert, les transistors T₂ et T₃, bloqués, se comportent comme des circuits ouverts. On évite ainsi l'emploi d'un interrupteur de puissance placé sur la ligne générale.

Réalisation pratique

On pourra, à titre d'exemple, retenir la disposition indiquée par le circuit imprimé de la figure 4, et par le

schéma d'implantation de la figure 5. Ces dessins ont été conçus en fonction de l'utilisation d'un coffret RETEX de référence Minibox 521234, comme le montrent nos photographies.

Sur notre circuit, les arrivées + et - 12 volts, ainsi que le fil de la lampe, débouchent sur un domino d'électricien. Le radiateur, pour le transistor T₃, n'est nécessaire que si on veut dépasser une puissance de 12 watts : il permet de brancher des lampes ou des associations de lampes jusqu'à 30 watts, à condition de prévoir quelques trous d'aération dans le coffret.

R. RATEAU.

Nomenclature

Résistances 0,5 watt à ± 5 %

R₁: 4,7 kΩ
R₂: 3,9 kΩ
R₃: 10 kΩ
R₄: 4,7 kΩ
R₅: 4,7 kΩ
R₆: 1 kΩ
R₇: 120 Ω

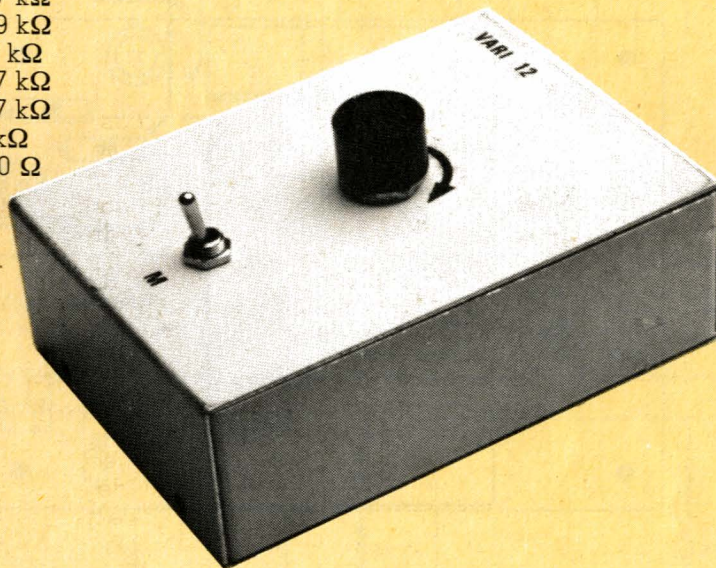

Potentiomètre

P: 100 kΩ

Condensateurs

C₁: 47 nF (MKH)
C₂: 10 nF (MKH)
C₃: 22 μF (25 V) implantation verticale

Circuit intégré

CI: 555

Transistors

T₁: 2N 2222
T₂: 2N 2905
T₃: 2N 3055

Coffret

RETEX Minibox N° 521234

carte de commande « circuits imprimés »

Référence du circuit	Prix unitaire	Quantité demandée	Prix total
EL			
EL			+
EL			+
EL			+
EL			+
EL			+
EL			+
EL			+
Ajouter sur cette ligne les frais de port (10 F pour la France → métropolitaine ; 15 F pour DOM-TOM et étranger)			
Prix total TTC →			=
Total à payer →			=

Pas d'envoi contre remboursement

Testeur de câbles audio CT 3



Il est fréquent que se pose, lors de l'installation sur un site de matériel audio, le problème du contrôle des câbles. L'avènement et l'utilisation généralisée des semi-conducteurs a rendu l'électronique extrêmement fiable d'où, et cela est prouvé statistiquement, la constatation selon laquelle la très grande majorité des pannes sur une installation audio provient de câbles défectueux. D'ailleurs les tournées en sonorisation avec les manipulations, branchements, écrasement, cisaillement et autres contraintes mécaniques sont une très rude épreuve pour le matériel de câblage d'autant que celui-ci étant moins coûteux que l'électronique, on oublie de le ménager.

Bref, les problèmes souvent épineux posés par des câbles défectueux pouvant gâcher une installation, nous avons pensé vous proposer la réalisation d'un testeur de câbles utilisant des circuits intégrés courants, facile à réaliser et détectant impitoyablement tout espèce de défaut. Le testeur, le CT 3 permettra de vérifier les câbles symétriques mono, asymétriques mono et asymétriques stéréo, les deux premiers étant courant en sonorisation, le second plus rencontré en HI-FI.

Caractéristiques et but du CT 3

Avant toute chose, il est fondamental de voir quel type de câble nous allons tester. La plupart des câbles utilisés en sonorisation sont de type monophonique soit symétrique, soit asymétrique. Les liaisons symétriques font appel à trois fils, l'un de point chaud, l'autre de point froid et enfin le dernier tresse de masse. L'intérêt de la symétrie réside

dans le fait qu'une telle liaison est particulièrement insensible aux parasites extérieurs (rayonnements d'origines diverses) puisque c'est la différence de tension entre point chaud et point froid qui est amplifiée et que la tension parasite est identique sur ces deux points. La tresse de masse ne joue ici qu'un rôle passif d'écran magnétique ou cage de Faraday. En raison de leur insensibilité aux parasites, les liaisons symétriques sont d'une manière générale toujours retenues pour les signaux

de faible niveau comme ceux des microphones et restent souhaitables pour les liaisons même à plus fort niveau si celles-ci excèdent une dizaine de mètres.

Quant aux liaisons asymétriques, ce sont les plus connues parce que les plus simple ; un fil véhicule le signal, la tresse de masse en assure le retour et la référence. Pour une liaison stéréo, on aura au total trois fils, et pour une liaison mono, deux fils. Bref, si nous regroupons ces constatations, nous voyons qu'il faut

dra prévoir le testeur pour 3 fils avec passage possible à deux, ce dernier englobant également les liaisons de puissance entre ampli et enceinte dont nous n'avons pas parlé.

Point important, notre CT 3 doit savoir détecter une rupture d'un des fils de liaison mais également un court-circuit entre deux fils, même avec des liaisons bonnes par ailleurs, et puis pourquoi se priver de la possibilité de vérifier une inversion de branchement au cas où un câble inconnu serait à un standard différent.

Enfin bien sûr, le CT 3 doit être utilisable sur le site et donc alimenté par pile, ici un modèle 9 volts, ne pas avoir une consommation très importante, posséder un encombrement réduit : il dépend surtout des prises utilisées, des composants faciles à trouver et pas chers, tout un programme que nous allons maintenant détailler.

Le principe

En fait, le testeur le plus simple est constitué d'une pile et d'une ampoule, si l'ampoule s'allume, le fil est bon sinon... devinez ? Le principe de la figure 1 est un peu plus compliqué. Pourquoi ? D'abord, il n'y a pas qu'un fil mais trois à tester. Ensuite un contrôle en un seul temps donc non séquentiel, avec par exemple une porte ET à 3 entrées indiquera bien qu'un des fils est coupé mais non une inversion de câblage. C'est pourquoi notre système est séquentiel par balayage en tension des trois fils.

Un compteur-décodeur applique au rythme lent d'un générateur d'horloge, une tension positive (état logique 1) à un seul des trois fils, chacun son tour.

Il en résulte un mot binaire sur 3 bits qui est appliqué directement aux trois entrées d'un comparateur logique effectuant à chaque instant une comparaison entre ce mot et le même mot mais ayant traversé le câble à tester. Si les deux mots binaires sont identiques à chaque instant, la sortie du comparateur inhibe une horloge rapide faisant clignoter une diode LED; celle-ci reste éteinte. Dans le cas contraire la LED clignotera de façon permanente ou séparée par des extinctions plus longues; tout clignotement signalant un défaut du câble testé. Comme l'état 1 logique n'est présent que sur un seul des fils à la fois, toute inversion, mauvaise liaison, ou court-circuit

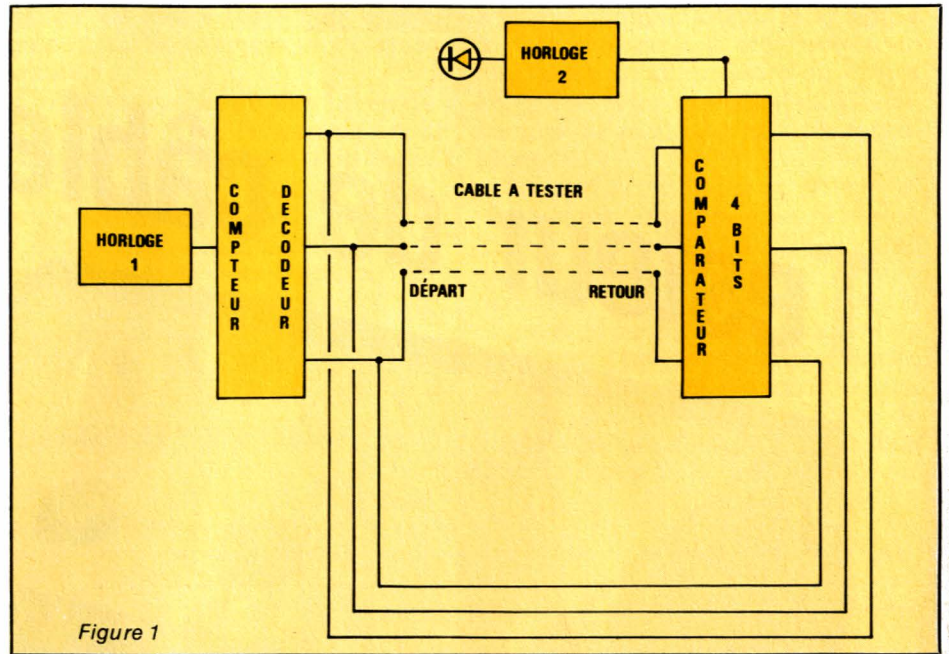

Figure 1

(même avec des liaisons bonnes par ailleurs) sera détectée, sans parler bien sûr de rupture. Bien entendu le circuit comprendra une embase départ (ou plusieurs) et une embase arrivée correspondant au standard des prises équipant les câbles à tester.

Le schéma pratique

Celui-ci est donné à la figure 2. Nous utilisons des CMOS pour des raisons de consommation et de valeur de tension d'alimentation. Notre

but a été de réduire au maximum le nombre de boîtiers ce qui conduit à des fonctions plus complexes par boîtier, que les classiques NAND par exemple. Nos lecteurs ayant l'habitude de montages autrement plus sophistiqués, nous passerons rapidement sur la structure. IC 1 quadruple porte NOR voit une de ses moitiés autour de R₁ et C₁ utilisée en générateur d'horloge lente effectuant le balayage en tension des fils. Le balayage est effectué par le, on ne peut plus classique compteur BCD décodeur intégré 4017 (IC₂). La liaison entre 15 et 17 fait recycler ce

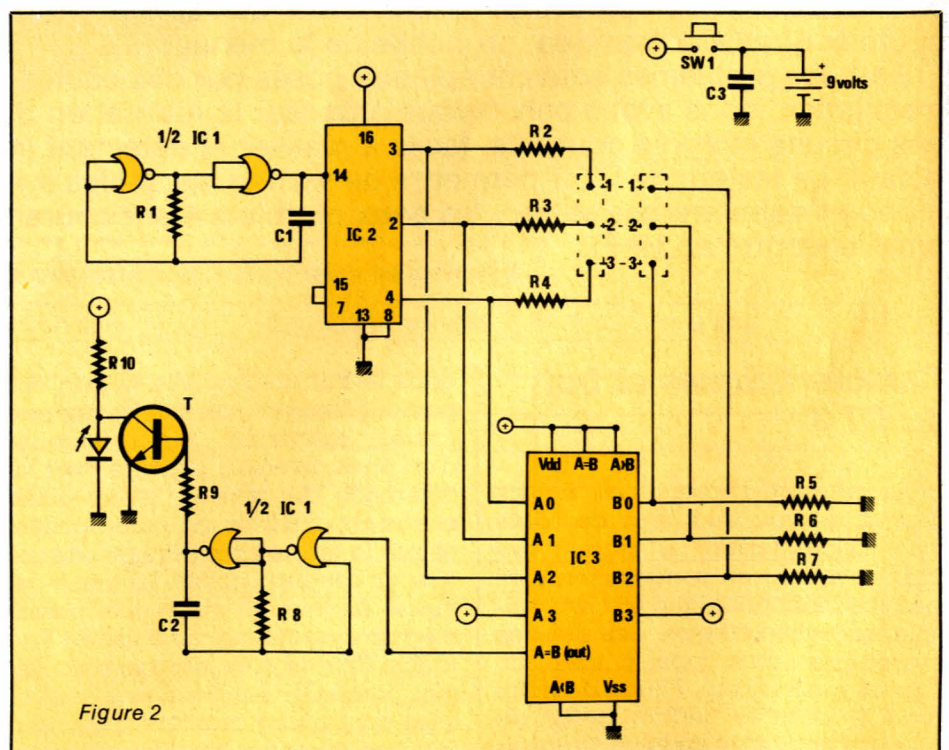

Figure 2

TABLE DE VÉRITÉ DU 4585

ENTRÉES				SORTIES		
COMPARING		CASCADING		A < B	A = B	A > B
A3, B3	A2, B2	A1, B1	A0, B0	A < B	A = B	A > B
A3 > B3	X	X	X	X	X	1
A3 = B3	A2 > B2	X	X	X	X	1
A3 = B3	A2 = B2	A1 > B1	X	X	X	1
A3 = B3	A2 = B2	A1 = B1	A0 > B0	X	X	1
A3 = B3	A2 = B2	A1 = B1	A0 = B0	0	0	1
A3 = B3	A2 = B2	A1 = B1	A0 = B0	0	1	0
A3 = B3	A2 = B2	A1 = B1	A0 = B0	1	0	0
A3 = B3	A2 = B2	A1 = B1	A0 < B0	X	X	X
A3 = B3	A2 = B2	A1 < B1	X	X	X	X
A3 = B3	A2 < B2	X	X	X	X	X
A3 < B3	X	X	X	X	X	X

X = Indifférent.

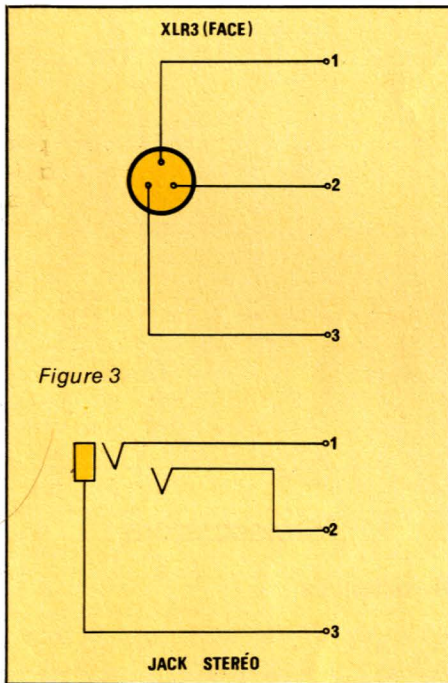

Figure 3

circuit à la 4^e impulsion ; 13 à la masse évite une inhibition du signal horloge. IC₃ est sans doute sensiblement moins connu. c'est un comparateur logique toujours CMOS, référence 4585, qui assure la comparaison de 2 mots de 4 bits. Moyennant certaines conditions (voir table de vérité) la sortie A = B, égale à 0 sinon, passe au 1 logique en cas d'égalité rigoureuse entre les deux mots binaires A et B ce qui a pour résultat d'inhiber la bascule horloge faisant via un transistor, clignoter la LED qui alors reste éteinte. Les entrées **CASCADING** permettent des mises en cascade de comparateurs pour des comparaisons de plus de 4 bits.

Dans notre cas contraire, nous avons fait A₃ = B₃ = «1», la comparaison ne portant que sur 3 bits. Un mot rapide pour finir sur R₂, R₃, R₄, choisies de façon à protéger les sor-

ties de IC₂ en cas de court-circuit entre fils du câble à tester. Quant à R₅, R₆ et R₇ elles polarisent et réfèrent les entrées B du comparateur à la masse. Notons que toutes ces résistances ont été choisies de façon à assurer le 1 logique sur une des entrées B quand la sortie correspondante de IC₂ est à 1 (avec 10 volts d'alimentation, 7 volts minimum pour le 4585).

Réalisation

Le CT 3 est d'abord et avant tout destiné à des contrôles d'installations volantes, donc plutôt à la sonorisation. En ce domaine, soyons réalistes, les 9/10 des prises utilisées sont soit des jacks 6,35 mono ou stéréo, soit des prises XLR 3. En Hi-fi, on pourra remplacer cela par des CINCH ou des prises DIN.

Jack stéréo 6,35 et XLR 3 sont représentés à la **figure 3** avec :

- 1 : point chaud
- 2 : masse
- 3 : point froid.

ATTENTION, ces chiffres sont arbitraires et ne correspondent pas forcément à ceux gravés en relief sur certaines XLR 3. D'autre part, si ce standard de branchement en ce qui concerne les XLR 3 est de loin le plus courant, il existe des exceptions.

Notons que si l'on désire utiliser des embases Jack, il est impératif de choisir soit des modèles isolés, corps en matière plastique, soit un coffret lui-même en plastique sinon la liaison de masse faite automatiquement par le coffret devient invérifiable au niveau du câble. L'alimentation est réalisée au moyen d'une pile 5 volts et passera par un poussoir à contact fugitif. La consommation est de l'ordre d'une dizaine de milliampères pendant le test.

Le circuit imprimé et l'implantation (**figure 4** et **figure 5**) ne devraient poser aucun problème. Pour la soudure des circuits CMOS nous préférons un fer en basse tension, sinon prendre des supports. Si une inversion des entrées A du comparateur par rapport au schéma théorique n'a aucune importance à condition d'être similaire sur les entrées B, un mauvais branchement des prises sera évidemment beaucoup plus gênant. On mettra des cosses sur le CI. Les lecteurs désireux d'utiliser le CT 3 pour les tests de liaisons asymétriques pourront s'inspirer de la **figure 6** ou SW 2 inverseur double permet le passage de symétrique à

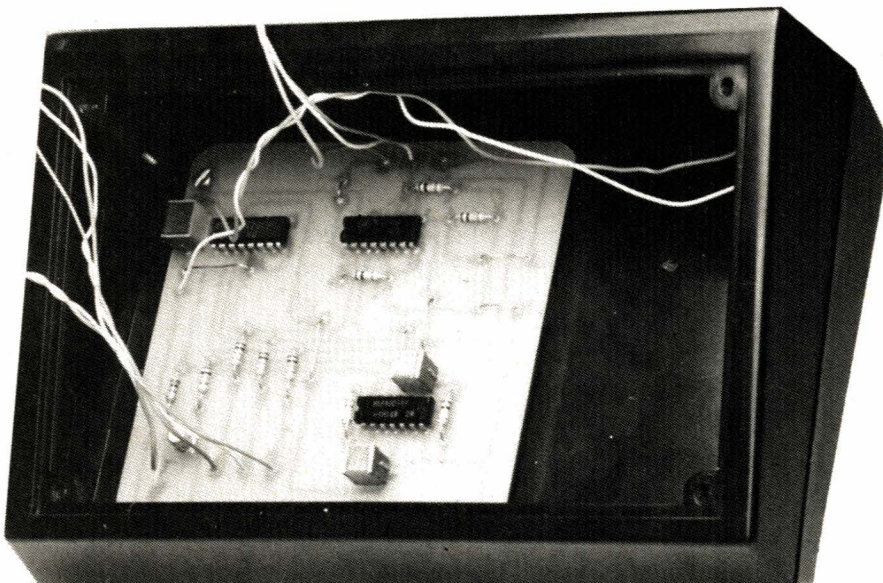

Réalisation

asymétrique. On voit que dans une position l'inverseur relie, les deux cosses n° 3 du circuit imprimé, et

dans l'autre relie ces cosses aux embases. Pour le test des liaisons stéréo, on restera en symétrique. Quant

au coffret nous avons choisi un puitre RETEX

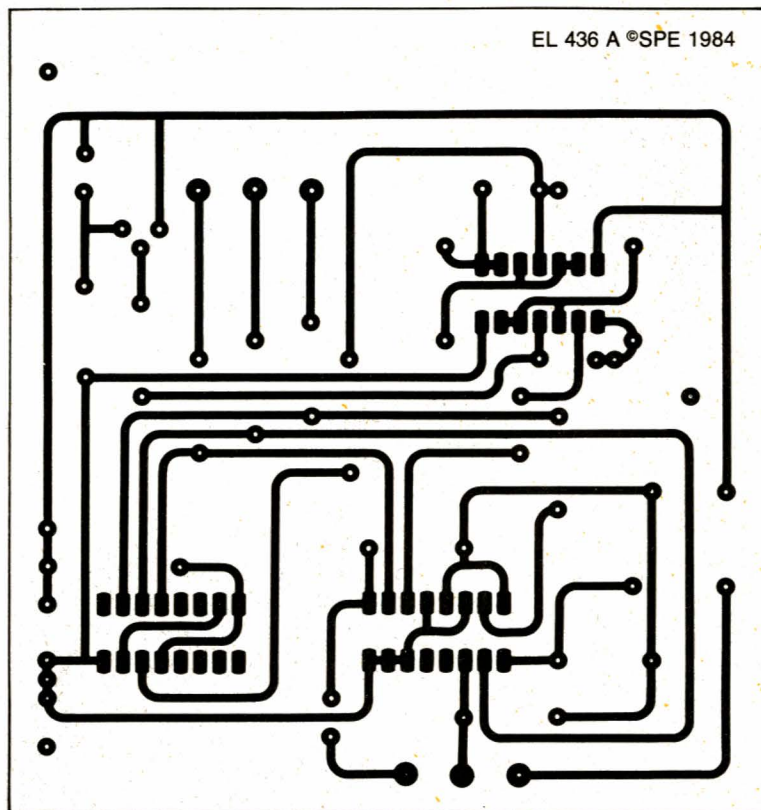

Figure 4

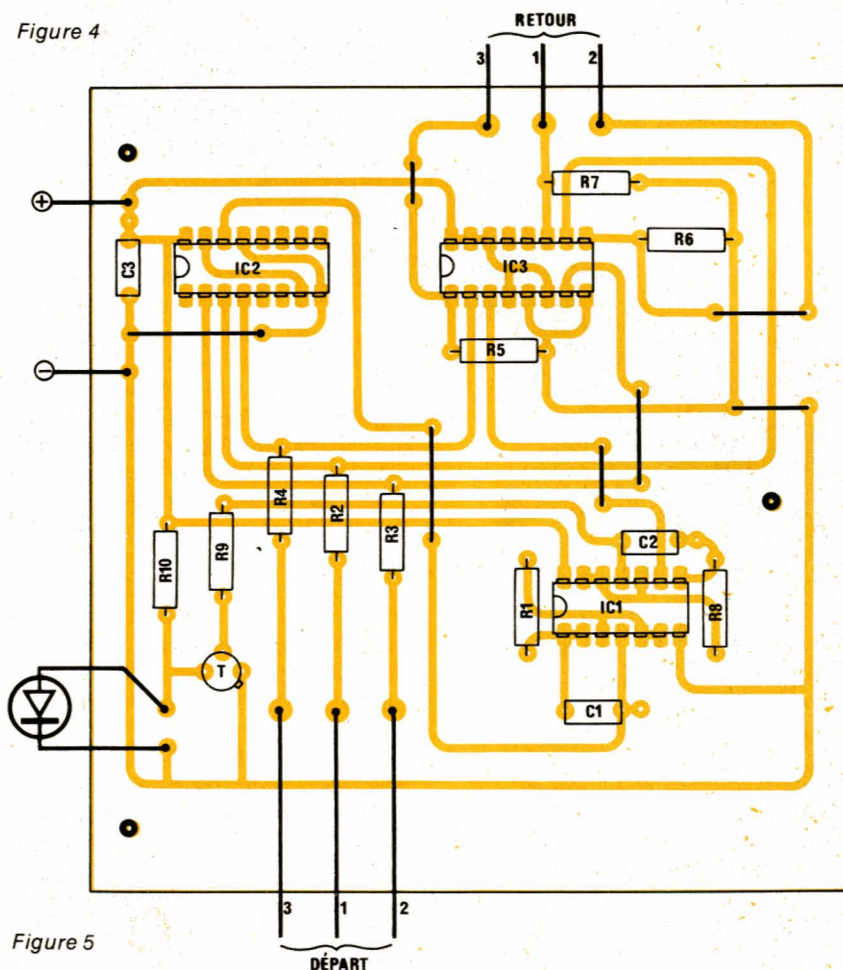

Figure 5

Conclusion

S'il n'y a aucun câble sur les embases, la LED doit clignoter en appuyant sur le poussoir et s'éteindre totalement avec un câble correct. Un clignotement interrompu signale un câble non totalement coupé mais défectueux après une manœuvre de quelques secondes sur le poussoir. Bon test, et... bonne chance.

G.GINTER.

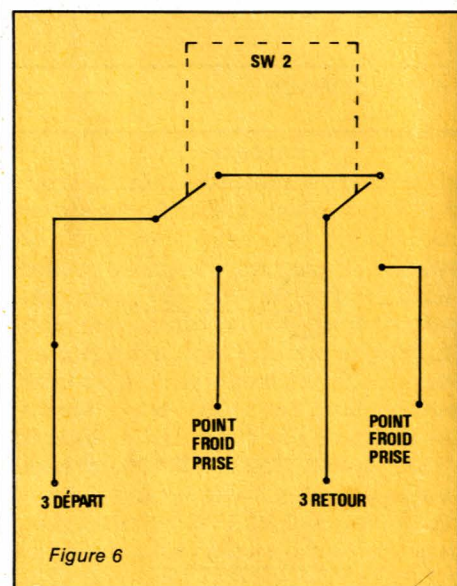

Figure 6

Nomenclature

Résistances

R1: 680 k Ω	R6: 100 k Ω
R2: 10 k Ω	R7: 100 k Ω
R3: 10 k Ω	R8: 100 k Ω
R4: 10 k Ω	R9: 10 k Ω
R5: 100 k Ω	R10: 1 k Ω

Semiconducteurs

IC1: 4001 CMOS	
IC2: 4017 CMOS	T: 2N2222
IC3: 4585 CMOS	1 LED rouge

Divers

SW1: poussoir miniature fugitif
 SW2: inverseur double miniature
 Pile 9 volts, coupleur de pile, fil de câblage, prises embase

Capacités (MKH)

C1: 0,68 μ F
C2: 0,68 μ F
C3: 1 μ F

Le « DBm », multimètre audio (suite et fin)

Temps 

Difficulté 

Dépense 



Le mois précédent nous avons réalisé la partie voltmètre continu du Dbm. Une seule gamme de mesure était prévue à ce stade de construction. Nous allons donc voir dans les lignes qui suivent un atténuateur d'entrée qui nous permettra des mesures de tensions continues jusqu'à 999 V, un convertisseur alternatif-continu qui intercalé entre l'atténuateur d'entrée et le voltmètre continu autorisera les mesures de tensions alternatives (dans la bande 20 kHz), un calculateur effectuant $20 \log (U \text{ mesurée}/U \text{ ref } 0,775 \text{ V})$, qui lui se placera entre le convertisseur AC/DC et le voltmètre continu afin d'autoriser des mesures directement en décibels; enfin les circuits d'alimentation nécessaires à la totalité de l'appareil.

Nous vous conseillons vivement de vous reporter à la figure n° 1 du précédent numéro, qui représentait le synoptique de l'appareil complet.

Synoptique de ce qui reste à réaliser

En figure 1, apparaît le synoptique de l'intégralité du « Dbm ». Toutefois il n'est plus détaillé la partie voltmètre continu ± 999 points ainsi que l'affichage des fonctions, (tout ceci

ayant été décrit en détail dans notre précédent numéro), et les ex-sous ensembles SE₁ à 5 ont été remplacés par un seul rectangle appelé « Voltmètre continu ± 999 mV ». Nous avons conservé les mêmes appellations « SE » pour désigner les divers sous-ensembles, la numérotation

des pièces utilisées est faite dans le prolongement de la précédente nomenclature. Ainsi il ne pourra y avoir confusion entre les composants utilisés pour le voltmètre et ce que nous allons décrire. Voyons donc chacun de ces sous-ensembles en détail.

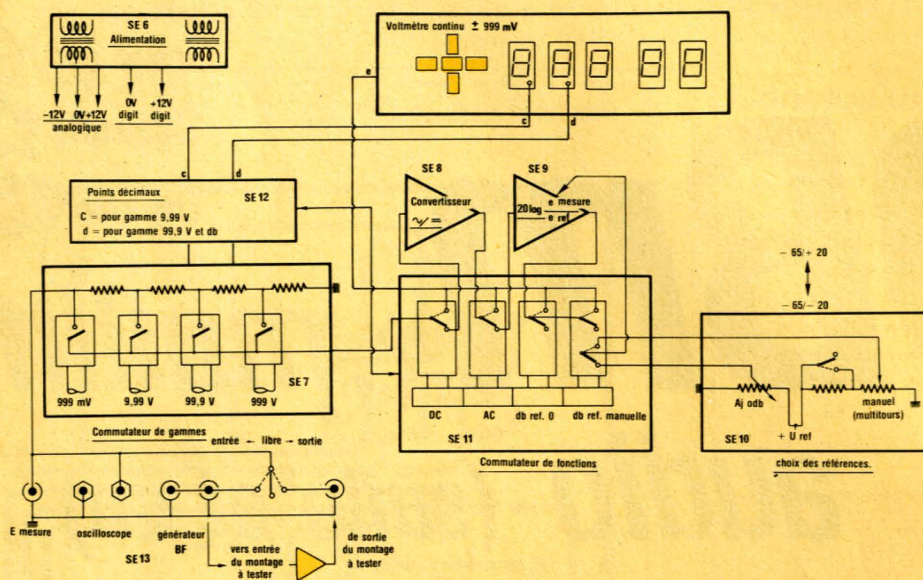

Figure 1

L'alimentation (SE 6)

Son schéma est donné à la **figure 2**, et ne présente aucune originalité. Deux transformateurs fournissent les tensions nécessaires au montage. En effet, nous rappelons la nécessité de bien séparer les tensions utilisées pour tout ce qui est digital et celles

qui vont alimenter les circuits analogiques. C'est pourquoi nous pouvons remarquer deux alimentations complètement indépendantes : tout d'abord TRA 2, transformateur toroidal de 22 VA et sortant deux fois 15 V, constitue avec RD₂, C₁₁, C₁₂, RG₂, et RG₃, une classique source de + 12, - 12 V continus et régulés, affectée spécialement aux circuits analogiques. Il est à noter que le

schéma de la **figure 2** ne fait aucune mention de condensateurs de découplage à la sortie des régulateurs, ce qui peut sembler surprenant. Ne vous inquiétez pas, ils existent sur les cartes et en particulier sur le voltmètre déjà décrit. Ensuite nous observons TRA 1 de 5 VA, alimentant la partie « digitale » grâce à RD₁ et C₁₀, les circuits d'affichage et les LED₁. Il est possible d'utiliser un transfo fournissant 9 à 12 V. Sur la partie voltmètre il y avait un régulateur 5 V qui utilisait cette tension. Sur les divers schémas, nous l'avons appelée « + 12 V digit » par facilité, mais elle peut être sans inconvénient majeur de 8 à 12 V. Les masses « anal » et « digit » seront reliées en un seul point, que nous précisons dans la réalisation pratique. Enfin I₁ commande les deux transfos et constitue de ce fait l'interrupteur de mise en route générale.

Les commutations de gammes et de points décimaux (SE 7 et SE 12)

La partie voltmètre seule, ne peut mesurer que des tensions positives ou négatives de 999 mV. Un atténuateur de tension va permettre d'effectuer des mesures jusqu'à 999 V. Il est représenté à la **figure 3** et se compose principalement des résistances R₂₉ à R₃₂. Le commutateur CL₁ se charge de prélever la tension

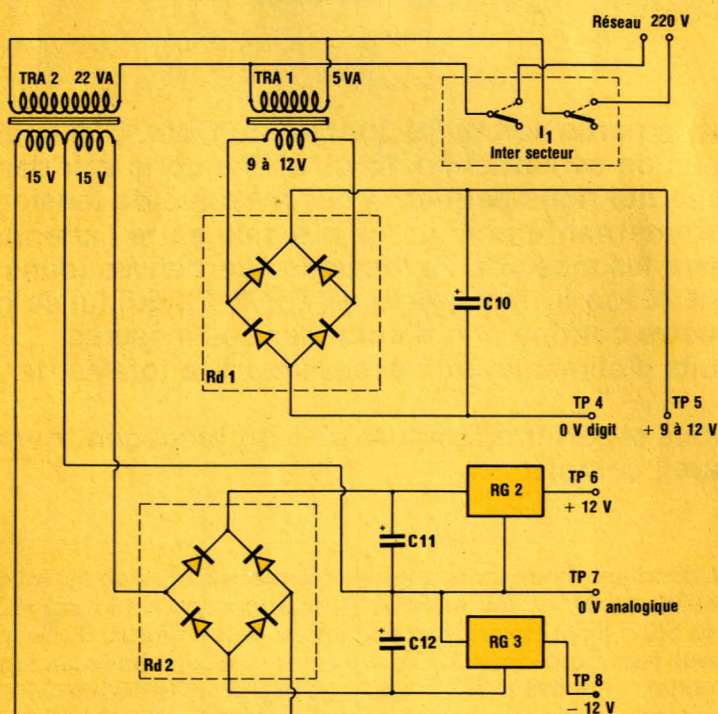

Figure 2

de mesure atténuée de 4 façons différentes : atténuation 1, 10, 100 et 1000 correspondant en décibels à : zéro, - 20, - 40, - 60. En fait, de R₂₉ à R₃₂, il n'y a pour les calculs que 4 résistances. C'est pour éviter de recourir à des éléments de précision coûteux que chaque résistance est dans la pratique constituée de deux pièces montées en série. Nous expliquerons comment choisir ces composants dans la réalisation pratique. La somme des 4 valeurs correspond à la résistance d'entrée du montage et approche 1 MΩ, ce qui est nécessaire pour ne pas fausser les mesures. En fait, si l'impédance d'entrée du «Dbm» est étroitement liée à la somme des résistances de son atténuateur, cela est dû à la précaution prise lors de la réalisation de la partie voltmètre, consistant à aborder le montage par un ampli suiveur, donc à très grande impédance (>1 MΩ et de loin !)

La figure 3 nous montre aussi comment grâce au commutateur CL₁ visualiser la gamme choisie. LD₆ à 9, alimentées positivement par R₃₃ n'attendent plus pour briller qu'une mise à la masse. CL₁ s'en charge à chaque fois qu'une de ses cellules est sollicitée. Ces mêmes commandes permettent d'agir sur l'allumage approprié des points décimaux des afficheurs : Pour 9,99 V, il faut activer le point «c» et pour 99,9 V le point «d». En fonction «dB», seul le point «d» est allumé. RL₁ s'occupe de tout ! en position repos, ce relais autorise au sélecteur de gamme d'être maître de la situation et donc de mettre à 0 V les points «c» ou «d» mais en position travail il impose son désir : seul «d» est allumé. Cela se fera uniquement quand une touche de fonction aura été appuyée en «dB» comme nous le verrons plus loin, RL₁ ne pourra coller que par action sur les touches «dB ref» et «dB man». D₆ évite les surtensions aux bornes de la bobine de RL₁.

Le commutateur de fonctions (SE 11)

Il se compose de 4 sections (figure 4) ; La première consiste à effectuer les diverses insertions entre la sortie du commutateur de gamme et la partie voltmètre proprement dite. En position DC, la liaison est directe et «a» est relié à «e». En position AC,

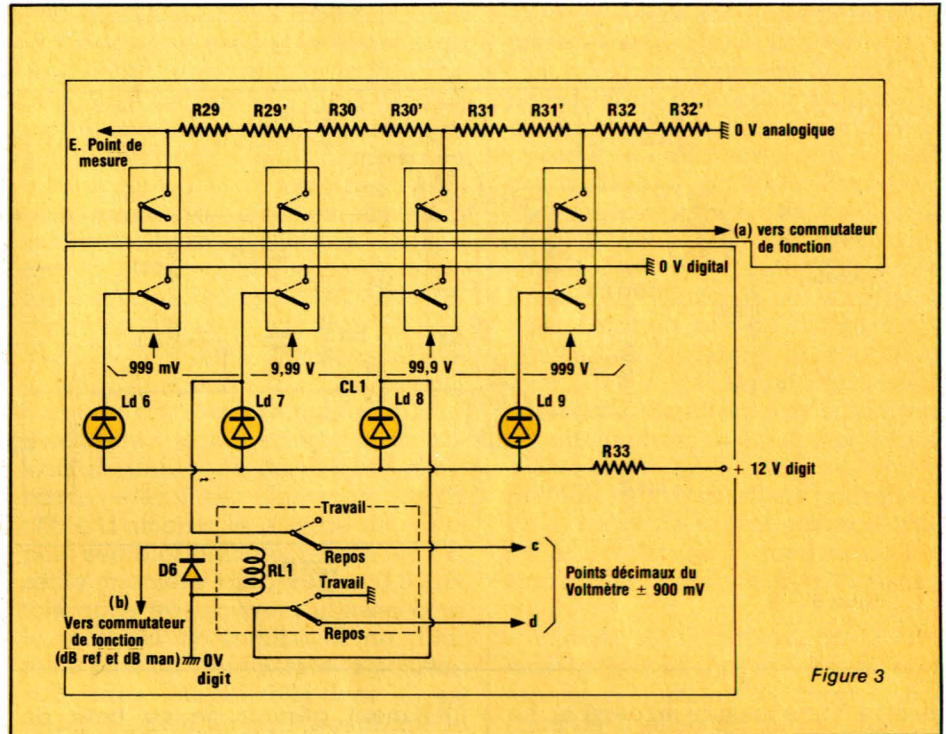

Figure 3

«a» passe par le convertisseur AC/DC avant de rejoindre «e». Ainsi les tensions alternatives sont converties en tensions continues positives, directement mesurables par le voltmètre. Elles bénéficient du même choix de gamme de mesure que les tensions continues. Pour les deux positions «dB ref et dB man», la sortie du convertisseur AC/DC n'est plus connectée directement à l'entrée du voltmètre, mais au travers du circuit de calcul SE₉ de telle sorte que la sortie de SE₉ — qui elle se dirige vers le voltmètre de mesure — présente la valeur 20 log (U mesure/U ref).

C'est U_{ref} qui sera commutée pour permettre l'affichage en décibels soit par rapport à 0 dB = 775 mV, soit en valeur relative grâce à un potentiomètre multi-tours, comme nous le verrons plus loin. La deuxième section de CL₂ commute le circuit d'affichage des fonctions. Rappelons-nous qu'il suffit de mettre à la masse digitale les points «dc», «ac», «db», pour que les afficheurs signalent ces mêmes abréviations.

La troisième section sert à commander la mise en service de RL₁ quand une des touches de CL₂ est

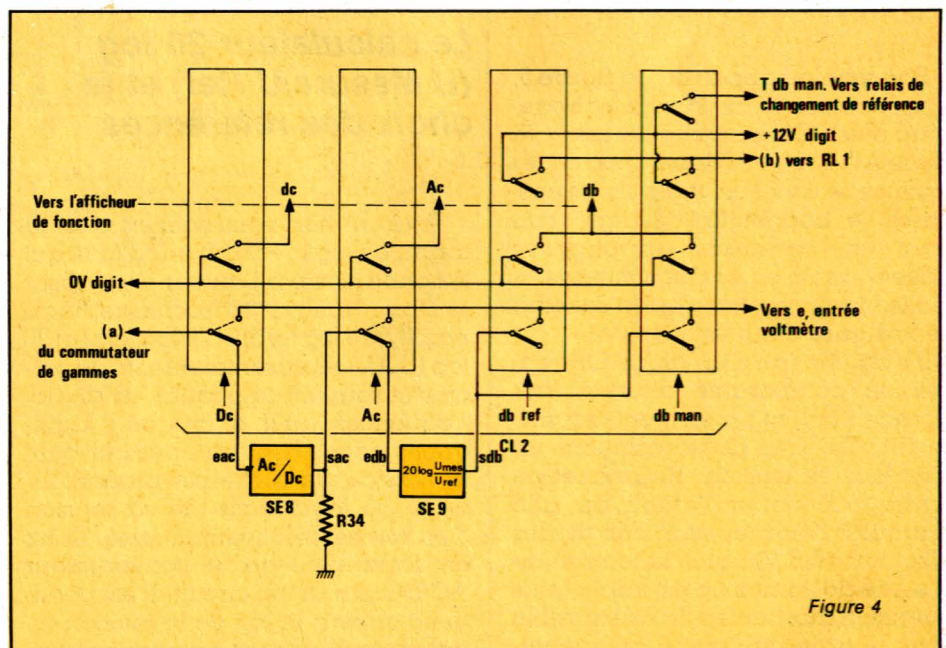

Figure 4

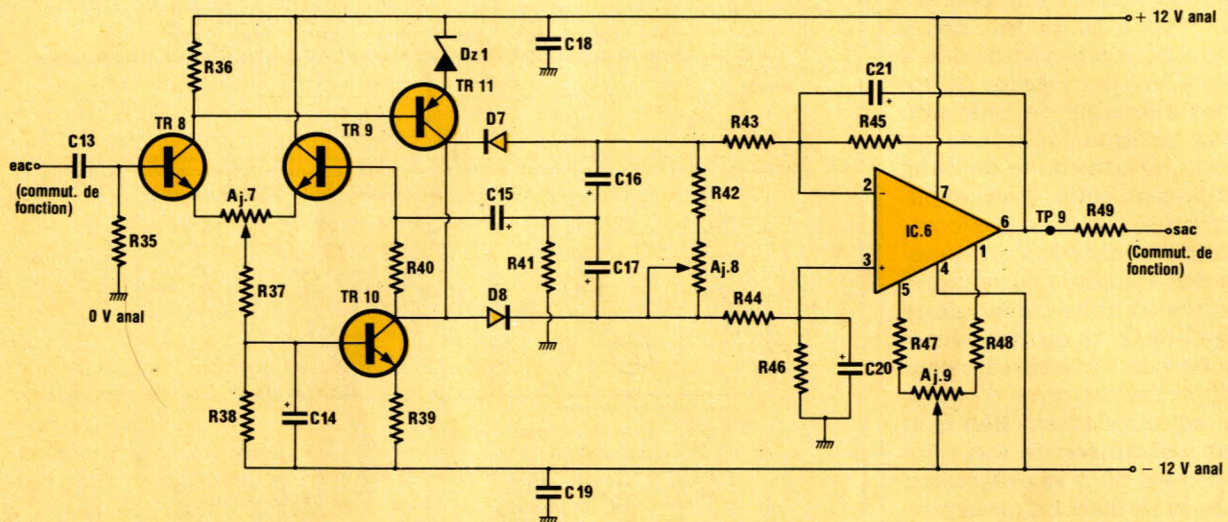

Figure 5

affectée à une mesure en décibel. Le + 12 V digit est bien envoyé quand il faut pour coller RL₁ comme il a été dit précédemment. Enfin la quatrième section permet, exclusivement pour la fonction dB man, d'envoyer sur la ligne T dB man le + 12 V digit. Il servira à alimenter un deuxième relais RL₂ appartenant au calculateur 20 log (U mesure/U ref), pour passer de la référence 775 mV, à une valeur choisie par un potentiomètre. Mais n'en dites rien à personne car nous n'en parlerons qu'au cours de la description de calculateur !

Le convertisseur alternatif-continu (SE 8)

Son schéma apparaît à la figure 5, il peut passer 20 Hz, 20 kHz (et beaucoup plus). Certains circuits intégrés tels le AD 536 ou ADJ sont spécialisés dans cette fonction mais ils dépassaient le budget fixé. Malgré tout nous en parlerons au chapitre «Idées», mais en ce qui concerne la réalisation présente c'est le schéma de la figure 5 qui est adopté.

Il s'agit en fait d'un ampli OP réalisé en composants discrets (fréquence ! !) dont les éléments en sortie (D₇, D₈, C₁₆, C₁₇) constituent un doubleur de tension. R₄₁ permet de contre-réactionner l'ampli op afin d'annuler l'éternel seuil des diodes (silicium = 0,6 V) : plus la tension de la sortie de l'ampli op est faible, plus la tension aux bornes de R₄₁ est faible donc le gain de l'ampli augmente.

L'élément gênant de ce type de montage est son absence de point de sortie référencé à la masse. Mais qu'importe, nous sommes en continu et IC₆ peut faire la différence.. ! Monté en ampli différentiel intégrateur, il autorise la présence à sa sortie (TP₉) d'une tension continue représentative de la tension d'entrée «eac» alternative. Le gain du montage est ajustable par A_{J8}, et permet d'afficher la tension efficace de l'entrée alternative (sinusoïdale seulement !) Deux offsets sont prévus : l'un pour l'ampli à composants discrets (A_{J7}), l'autre pour IC₆ (A_{J9}) ; l'importance de ces réglages a été mentionnée dans la description du voltmètre. Rien n'a changé depuis !

Le calculateur 20 log (U Mesure/U Ref) et le choix des références

Pour ne rien vous cacher, c'est la formule : $\log a - \log b = \log (a/b)$ qui a donné envie à l'auteur de réaliser le Dbm. Non par masochisme, mais parce que $\log (a/b)$ et $20 \log (a/b)$ et $20 \log (U/U_0)$ représentaient tant de calculs si souvent appliqués en audio-fréquences qu'il a craqué ! Expliquons-nous : Réaliser un circuit dont la tension de sortie est proportionnelle au logarithme de sa tension d'entrée est relativement aisé. Donc en faisant suivre le convertisseur AC/DC par un tel circuit, il est possible d'obtenir le log de la tension alternative. Si d'autre part nous dispo-

sons d'une deuxième tension correspondant au log d'un niveau de référence connu, il suffira de faire la différence de ces deux log pour obtenir le log de leur rapport. En s'arrangeant pour ajuster cette nouvelle tension de telle sorte que l'on puisse afficher $20 \log (U \text{ mesurée} / U \text{ référence connue})$, on visualisera bien l'écart en dB existant entre la tension mesurée et la tension de référence. De plus, si on modifie la tension de référence manuellement de sorte qu'il y ait un écart entre la tension mesurée et la tension de référence égale à 0 dB et que cette modification est effectuée à 1000 Hz, on pourra relever la bande passante d'un montage en observant directement les écarts en dB relatifs aux changements de fréquence.

En fait il y a mille applications possibles, et d'autres idées viennent immédiatement à l'esprit (entre autre la mesure directe du gain d'un amplificateur), mais nous en parlerons au chapitre «idées». Voyons le schéma adopté figure 5. Isolons tout d'abord le montage composé de IC₇ et de ses composants associés, et ce dès l'entrée «edb» jusqu'à TP₁₀. Cet assemblage constitue un circuit à réponse logarithmique. En effet, la mise en contre réaction sur IC₇ d'une jonction de transistor à fort β (TR₁₂), confère une telle réponse. Ce type de montage avec base à la masse est appelé transiode et les éléments R₅₄ et C₂₃ le protège de tous risques d'oscillation. D'autre part le sens de branchement de TR₁₂ impose une seule polarité d'entrée. Il serait bien improbable qu'une polarité inverse

se présente à l'entrée de l'ampli mais nous avons quand même préféré ajouter D₁₀ qui protège par écrêtage (notamment pendant les réglages de mise en route). Enfin, l'éternel réglage d'offset de IC₇ ! Le signal «edb» provient du convertisseur AC/DC par commutation du clavier de fonctions. «edb» est donc la tension continue représentative du point de mesure. Nous considérons qu'elle est égale à U_s d'un amplificateur dont l'entrée serait attaquée par une tension U_e connue et de 775 mV (0 dB courant).

Voyons maintenant IC₈. Il est en tous points identique au montage de IC₇ que nous venons d'analyser. Toutefois son entrée est attaquée par une tension continue provenant de l'alimentation +12 V, dont on a prélevé 6,8 V grâce à R₅₀, C₂₂, et P₁. Cette tension de 6,8 V stable est appliquée simultanément à deux diviseurs de tension : le premier constitué de AJ₁₀, entrera en action quand le relais RL₂ sera en position repos. Le second, composé de R₅₁, L₂, et P₁, agira en position travail de RL₂. Comme nous l'avons vu précédemment, RL₂ n'est excité qu'en fonction

«dB manuelle». Donc au repos, c'est la tension qui est sur le curseur de AJ₁₀, dont IC₈ va calculer le log. Sur TP₁₀ : log U_s, sur TP₁₁ : log U_e, IC₉ monté en différentiel intégrateur effectue donc log (U_s/U_e). Un ampli non inverseur (IC₁₀) et un réglage de gain (AJ₁₃) permettant d'obtenir au point «sdb» une tension telle que, une fois appliquée au voltmètre continu, celui-ci affiche 20 log (U_s/U_e). Si le réglage de AJ₁₀ a été fait pour obtenir U_e = 775 mV, nous obtenons à l'affichage l'écart entre U_s et U_e, directement en dB. Par exemple si la mesure s'effectue à un endroit où la tension alternative est de 43,5 mV, nous lisons -45,0 dB. Car nous avons choisi d'afficher le 1/10^e de dB. Ceci peut sembler ridicule, mais c'était la seule manière d'apprécier 0,5 dB, tolérance très souvent utilisée pour le matériel de qualité. Il ne nous reste plus qu'à envisager la position «dB man». RL₂ est collé donc IC₈ est attaqué par la tension provenant du curseur de P₁. Ce potentiomètre multitours accessible de la face avant permet de faire varier U_e afin de l'égaliser à U_s et d'afficher 0 dB quelle que soit la tension U_s. Par

exemple votre montage à mesurer présente en un point une tension de 43,5 mV à la fréquence de 1000 Hz. En position «dB», on a vu que l'on affichait -45,0 dB. En «dB man», on ajuste P₁ de telle sorte que l'on affiche 00,0 dB. Si à 20 kHz votre point de mesure est passé à 24,5 mV, vous saurez immédiatement que vous chutez de 5 dB à cette fréquence. C'est bien pratique ! L₂, accessible aussi, met en service R₅₁ quand le besoin s'en fait sentir. En effet, nous avons 6,8 V au départ, et si nous cherchons l'égalité pour des tensions de quelques mV, il est très difficile d'ajuster P₁ qui a son curseur très près de la masse. C'est pourquoi L₂ peut mettre R₅₁ en série avec P₁ afin de constituer un 2^e diviseur de tension facilitant grandement l'ajustage du 0.

Encore deux précisions concernant la figure 6 : premièrement nous tenons à justifier le choix qui a consisté à effectuer le log (par IC₈) d'une tension continue fixe ou dont la valeur importe peu. En effet, il aurait été possible d'injecter directement à TP₁₁ une tension adaptée. Toutefois sa faible valeur aurait présenté des difficultés d'obtention et de réglage. Mais la raison principale est de permettre à ceux qui le désiraient, de faire évoluer le Dbm comme nous le proposerons en fin de description.

Le deuxième point consiste à préciser l'absence d'offset pour IC₈. Il est en effet inutile d'ajuster le zéro de sortie pour un zéro d'entrée, quand la tension d'entrée est fixée supérieure à 0 V...

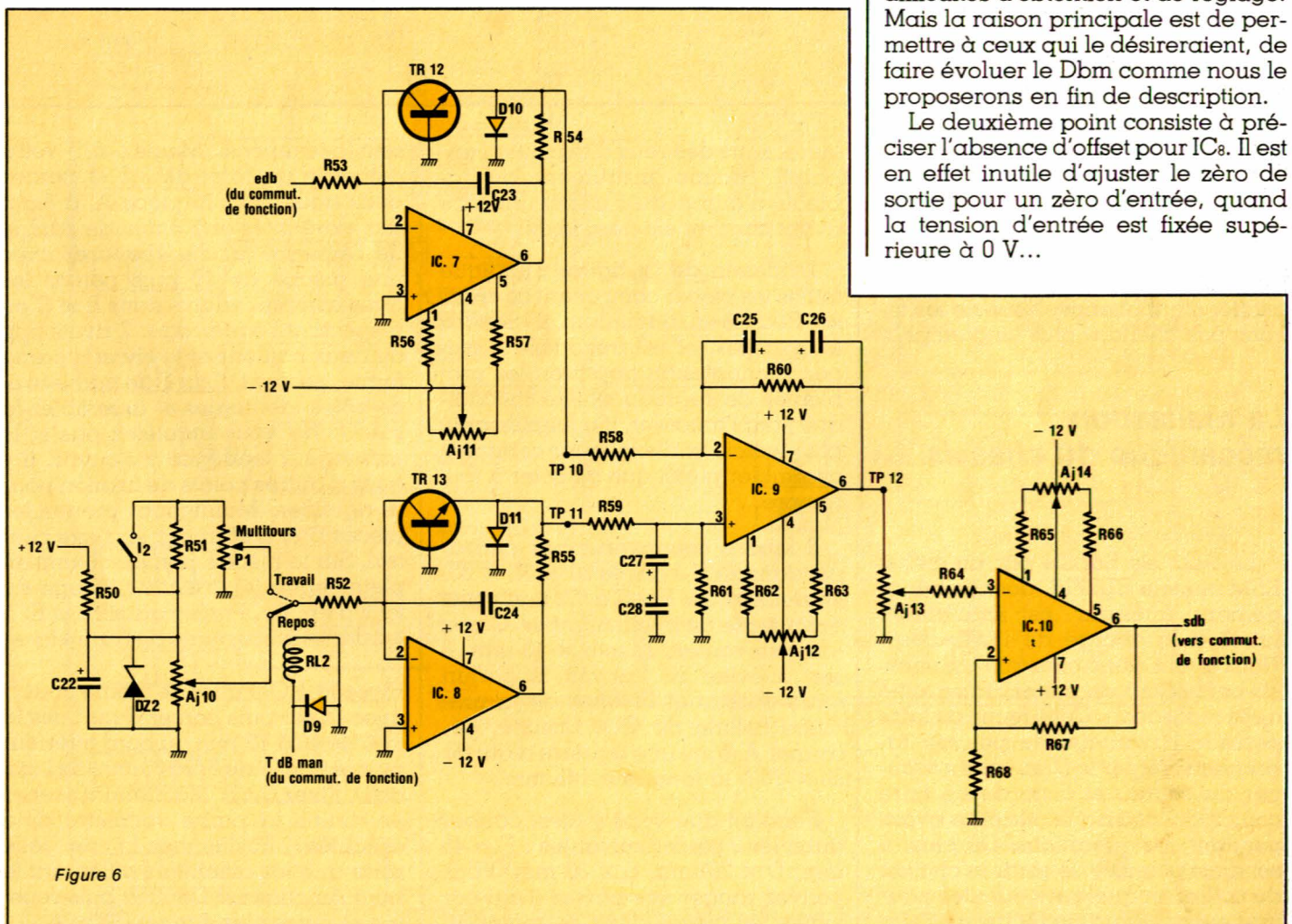

Figure 6

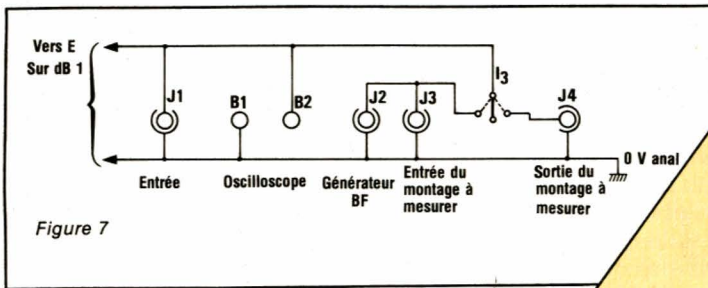

Figure 7

Câblage des circuits d'entrée (SE 13)

Il est représenté figure 7. Les diverses prises sont destinées à rendre la vie plus simple au cours des mesures ! On peut brancher en permanence l'oscilloscope, le générateur BF, l'entrée du montage à mesurer et sa sortie. Is permet de visualiser et mesurer soit le signal entrant sur le montage, soit le signal sortant, soit une mesure annexe effectuée par l'entrée J1. Bien sûr pour tous ces points, la masse est le 0 V analogique.

Nous voici arrivés à la réalisation proprement dite. Les lecteurs qui ont déjà construit le voltmètre doivent piaffer d'impatience. Nous ne les ferons pas attendre plus longtemps...

La réalisation mécanique du châssis

Le Dbm est habillé par un coffret ESM modèle ET/2713, dont l'aménagement intérieur est totalement laissé à la charge de l'utilisateur. Nous avons donc construit un châssis permettant de porter l'intégralité de la réalisation. Cette façon de faire possède l'avantage de pouvoir fabriquer et régler le Dbm sans s'occuper du coffret, et donc de ne faire courir aucun risque à la face avant pendant ces opérations. De plus, il est ainsi possible de sortir le châssis du coffret en quelques minutes pour une éventuelle maintenance. Enfin

les lecteurs désireux d'exploiter l'appareil comme instrument de tableau, n'auront qu'à usiner une face avant car tout est très rigide.

Le dessin de la figure 8 indique toutes les pièces composant ce châssis. Réalisé en aluminium, il « tiendra longtemps », et est très facile à usiner. Connaissant trop bien les problèmes de reproductibilité mécanique pour l'amateur, il nous a semblé plus judicieux d'expliquer comment assembler plutôt que de coter à tout rompre...

Il faudra commencer par découper dans du U d'aluminium de 30 x 30 x 30, les deux pièces B et C à 199 mm ; puis exécuter le décrochement de C aux côtes suivantes : 33 mm x 10 mm. Il sert à éviter un contact inoportun entre châssis et broches de la première cellule de CL1. Ensuite, découper A dans une équerre d'aluminium de 30 x 30 à la longueur 145 mm.

Pendant que vous y êtes, coupez aussi les 3 pièces suivantes : F = 45 mm, D x 70 mm, E x 30 mm.

Montez sur votre perceuse un foret de 3,2 et percez deux trous dans la pièce A, à 8 mm des extrémités et à 8 mm de l'angle de l'équerre (α , α'), ébavurez avec une mèche de 10 puis percez les trous correspondants dans B et C en respectant l'équerrage. 2 rivets pop ou deux boulons et le châssis prend forme, percez f, f' sur F de manière et de côtes identiques et assemblez-la sur C. Ne vous inquiétez pas si le montage a tendance à s'ouvrir, il y aura d'autres points de fixation pour le rigidifier. Maintenant prenez les pièces D et E et tracez leur axe central. Sur la pièce E percez à 9 mm en plein centre (e), c'est le passage du jack d'entrée. Percez aussi E1 et E2 à 3,2 dans la diagonale de l'autre face.

Rivez-là à C. Faites de même pour D avec D1 et 2 puis percez dans l'axe le trou de 10 à 15 mm du bord inférieur puis le trou D' de 6,5 à 35 mm de l'axe de D. Fixez D à B. Maintenant prenez en mains la partie voltmètre déjà exécutée. Positionnez-la de telle sorte que les afficheurs effleurent le bord du châssis. Centrez puis repérez et percez les 4 trous O1 à O4.

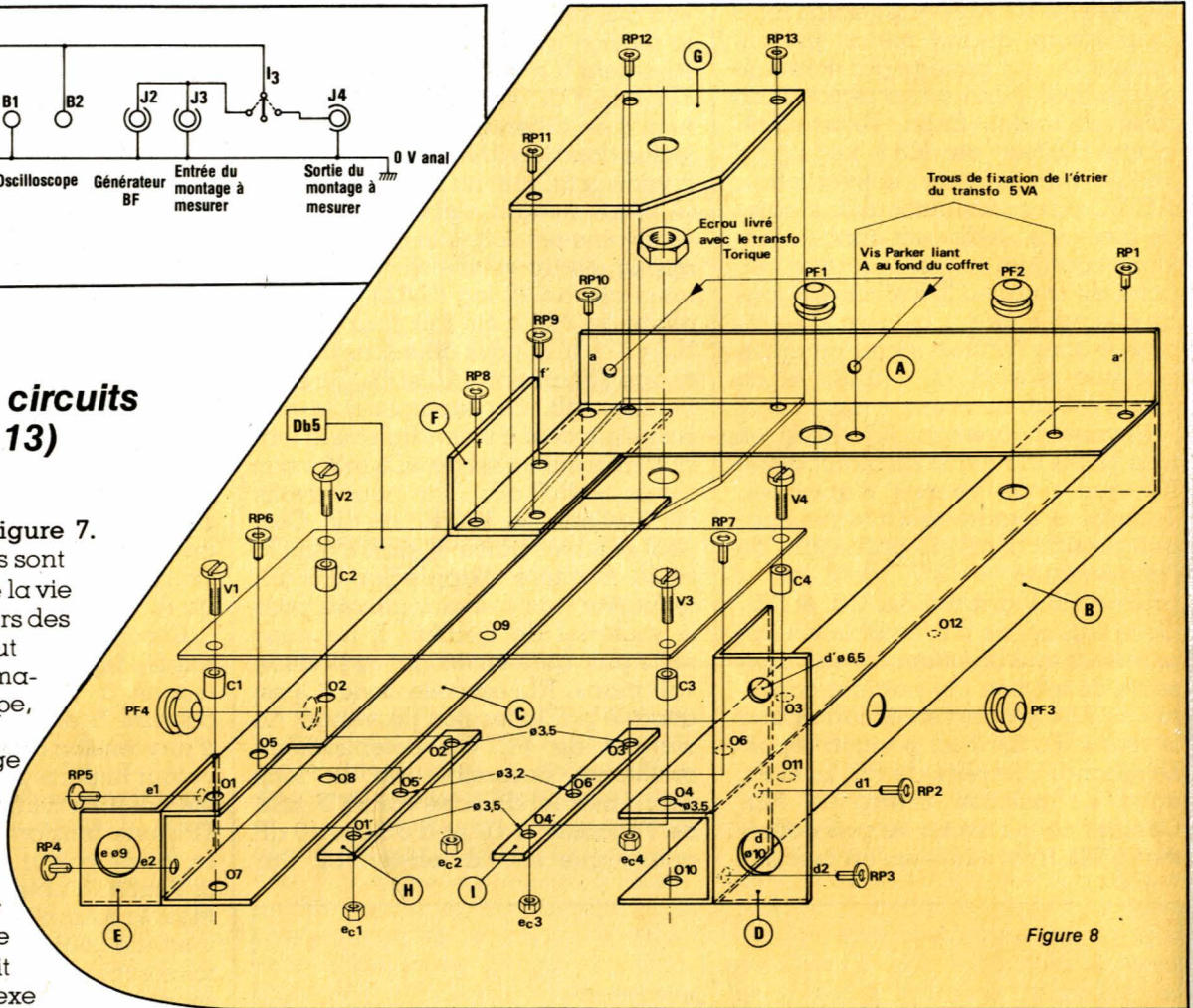

Figure 8

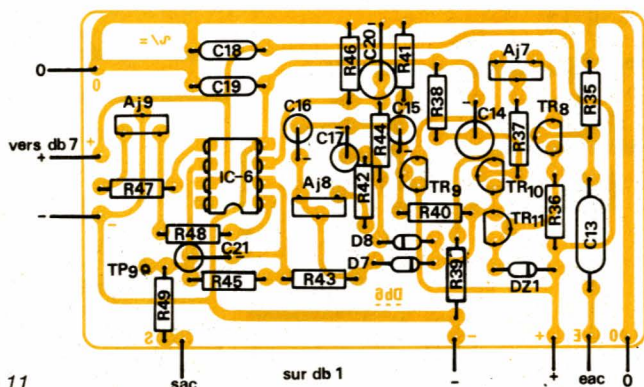
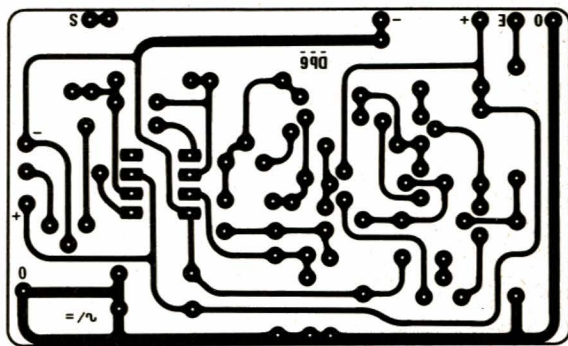

Figure 11

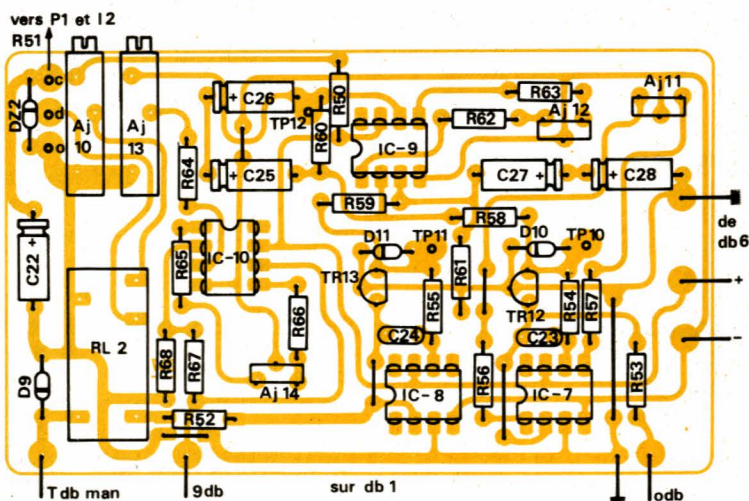
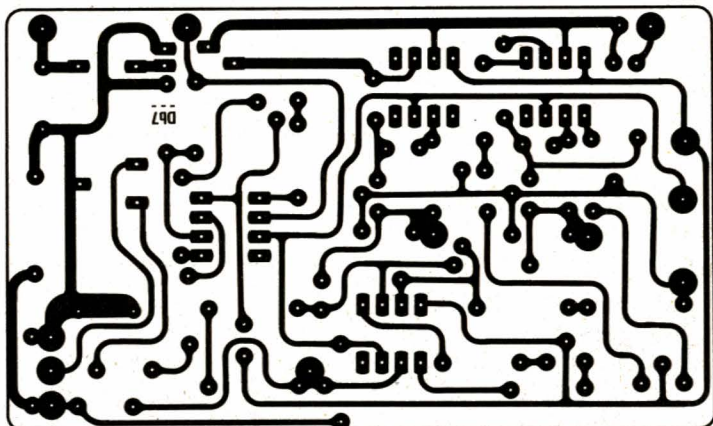

Figure 12

Il est temps de découper dans les chutes de CI simple face les deux pièces H et I : elles sont destinées à rendre imperdables les écrous de fixation du voltmètre. Les côtes de 15 x 65 sont très relatives...

Prenez simplement en mains ses deux pièces et positionnez-les respectivement à l'intérieur de B et C, de manière à percer exactement 01, 01' et 02, 02'. Idem pour 03, 03', 04' 04'. A ce stade percez 05 et 06 après avoir boulonné v1, 2, 3, 4, à ec 1, 2, 3, 4. Soudez maintenant ec 1, 2, 3, 4 au cuivre de H et I. Rivez I à B et H à C.

Ainsi il n'y a plus de problème pour fixer le voltmètre avec les entretoises c1 à c4. Percez 07 à 012 destinés à maintenir le CI dB1. Pour ce faire appliquez le CI avant d'en monter les composants sur le fond du châssis.

Vous vous garantirez ainsi une parfaite concordance des trous. Percez les trous destinés aux passe-fils : PF 4 à 8 cm de la face avant, PF 3 à 6,5 cm, PF 2 à 15 cm. Il ne reste qu'à effectuer G dans une plaquette d'époxy de 65 x 45. Cette pièce servira à supporter et immobiliser le transfo torique TRA 2. Nous vous conseillons de faire les repérages d'assemblage seulement quand vous posséderez TRA 2. Son écrou de fixation sera soudé au cuivre de G. Il restera à percer les trous de PF 1 et ceux de TRA 1. Ceci se fera plus tard et nous le verrons à l'assemblage des cartes. De même pour les deux trous qui assureront la liaison de A à la face arrière du coffret.

Les circuits imprimés

DB 1

Ce circuit sert de base générale et comporte les deux claviers *Isostat* à 4 touches interdépendantes, les résistances de l'atténuateur, les régulateurs et les condensateurs de filtrage. On y trouve aussi RL₁ et les points de fixation des cartes dB 6 et dB 7, les points test et les cosses de liaison à la carte voltmètre. On retrouve en effet les 2 liaisons à cette carte, et ce avec les mêmes cosses que celles utilisées pour le voltmètre.

Une fois positionnées, ces deux cartes présentent une étrange correspondance de points de liaison.

Ainsi, il suffit de prévoir sur DB1,

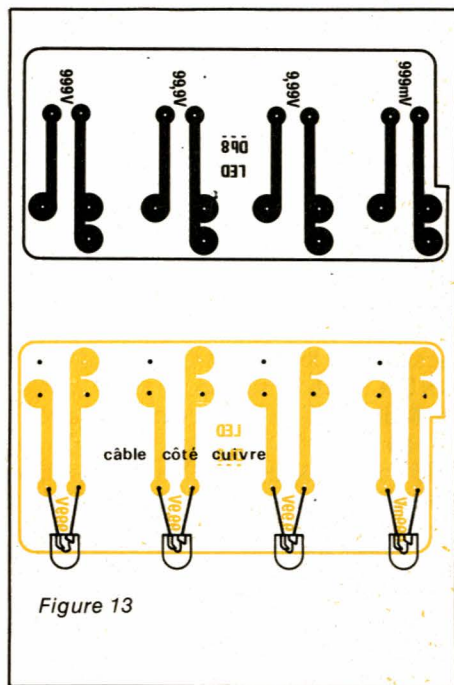

Figure 13

2 fils destinés aux 2 cosses du voltmètre. N'oubliez pas que le point test 5 V de celui-ci ne sert pas de liaison et que e va à dB 4. Une fois assemblées, il faut couper les picots de CL₁ SAUF ceux qui tiendront Db₈, et tous ceux de CL₂. Une photo de cette carte est très explicite. Elle montre aussi comment rendre imperdables les écrous de fixation arrière. C'est le même système que les pièces H et I. Si de plus vous collez les entretoises de dB 1, il suffira de rentrer dB 1 comme un tiroir, à l'intérieur des deux U, C et B. Une fois mise en place, il sera alors possible de positionner dB 9 et le transfo TRA₁. En ce qui concerne les résistances de l'atténuateur, il faut faire en sorte que $R_{29} + R'_{29} = 909 \text{ k}\Omega$, $R_{30} + R'_{30} = 90,9 \text{ k}\Omega$, $R_{31} + R'_{31} = 9,09 \text{ k}\Omega$ et $R_{32} + R'_{32} = 1,01 \text{ k}\Omega$. En triant les valeurs, nous avons utilisé respectivement $820 \text{ k}\Omega + 100 \text{ k}\Omega$, $10 \text{ k}\Omega + 82 \text{ k}\Omega$, $8,2 \text{ k}\Omega + 1 \text{ k}\Omega$, $1 \text{ k}\Omega + 10 \Omega$. Il en effet assez facile de sélectionner une valeur précise en assemblant deux éléments en série. Le circuit imprimé et l'implantation de dB 1 apparaissent figures 9 et 10.

DB 6

C'est le circuit du convertisseur AC/DC. Le CI et l'implantation sont à la figure 11. Rien de particulier pour cette carte sinon qu'il ne faut pas la monter sur dB 1 avant d'avoir câblé dB 7. Les broches de liaisons seront réalisées avec des pattes de résistances comme pour le voltmètre et le point test sera une cosse poignard (TP₉)

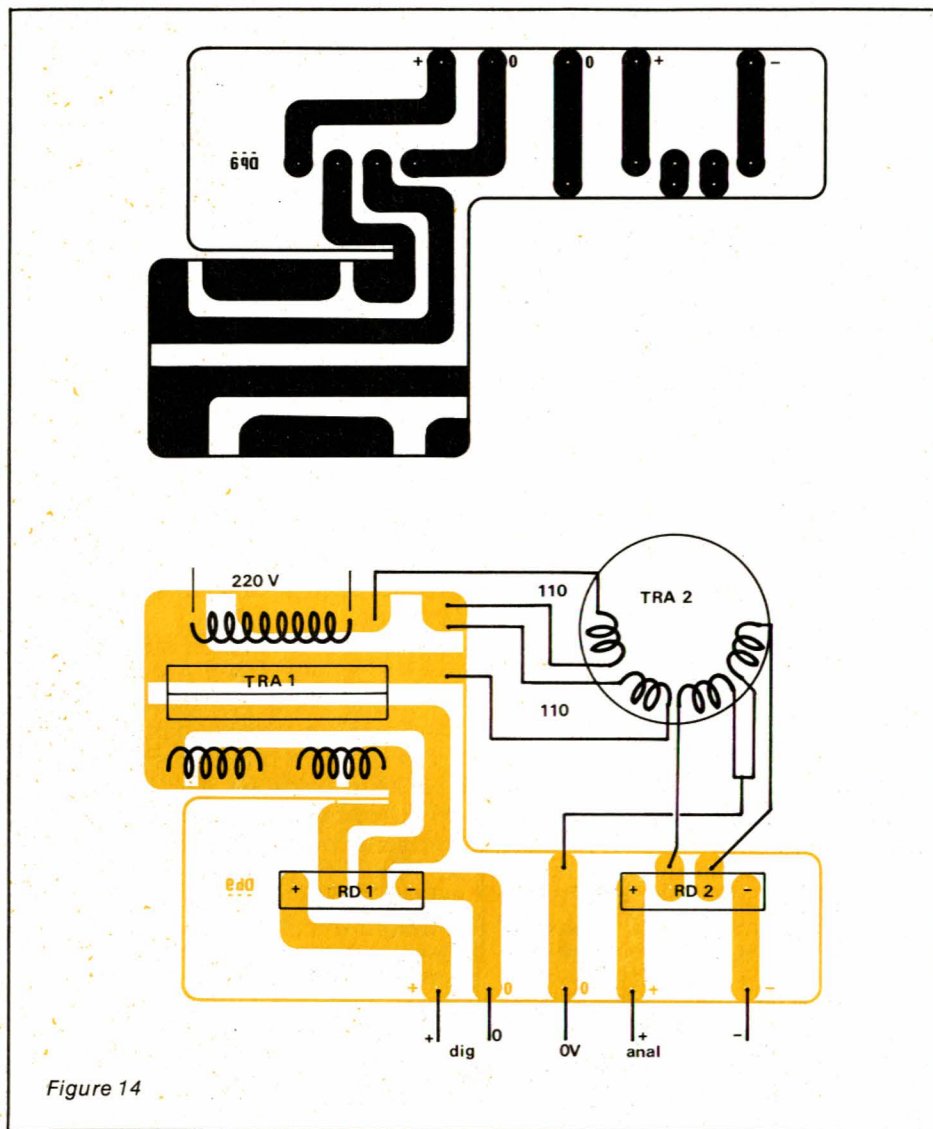

Figure 14

DB 7

Cette carte comporte le calculateur et le circuit de références.

Les remarques concernant l'assemblage et les TP sont identiques à Db₆. Le CI et l'implantation sont donnés figure 12. Les circuits intégrés sont bien sûr (comme pour dB 6) montés sur supports. 3 cosses poignards seront montés coté cuivre aux points « c, d, o ». Ce sont les points de départ vers P₁.

DB 8

Cette carte à la découpe particulière, collecte les 4 LED de visualisation du commutateur de gammes. Attention, elle est soudée et câblée coté cuivre. (voir photo). Le CI et l'implantation sont à la figure 13. Elle se monte sur les deux premières rangées de picots de CL₁. Un picot sur quatre ayant été coupé à la pince.

DB 8

Ce circuit aux formes bizarres effectue la distribution 220 V et le câblage des secondaires des transfo aux ponts de redressement. Si vous avez bien suivi notre démarche jusqu'alors, vous avez dû constater que le câblage par fils est extrêmement limité malgré la somme importante d'interconnexions. C'est une des garanties de votre succès. Dessin du CI et implantation, figure 14.

Câblage électrique

Fixer Db₁ avec des entretoises de 6mm au 1^{er} étage du châssis. Fixer la partie voltmètre de même manière au 2^e étage. Effectuer les 2 liaisons par des fils assez longs pour permettre le démontage du voltmètre. Assembler TRA₁ à Db₉ en enfilaant ses cosses dans les fentes du CI (voir figure 15). Mettre en place Db₉ et le transfo. Percer ses deux trous de

fixation et boulonner. Maintenant que le circuit est en place, positionner TRA₂. Il reste la place entre celui-ci et TRA₁, pour percer le trou du passe-fils PF1. Avant de fixer définitivement TRA₂, repérer et percer les deux trous autorisant la liaison par vis parker avec l'arrière du coffret. Faites attention que les vis ne pénètrent pas dans le précieux transformateur ! Câbler comme figure 14. Le jack d'entrée est un modèle stéréo, dont le point chaud est à la grande languette, le point froid à la petite, et la masse châssis à la collerette. Ainsi la masse électrique n'est-elle reliée au châssis que lorsqu'on le désire, et ce dans le câble de mesure proprement dit. (il peut être sécurisant que le châssis ne soit pas à un potentiel élevé, dans le cas des mesures de tensions alternatives sur les hautes gammes). Câbler aussi le cordon secteur et l'interrupteur I₁. Ne pas brancher Db₆ et Db₇, et passer directement aux essais. Vérifier les tensions et les précédents réglages du voltmètre. Les retoucher si besoin et constater le bon fonctionnement du commutateur de gamme, ainsi que le déplacement des points décimaux. Attention, il faut être en «DC» pour effectuer une mesure ! Les autres positions ne correspon-

dent pour l'instant qu'à des circuits ouverts. Vérifier aussi le bon fonctionnement de l'afficheur de fonctions et le positionnement adéquat du point décimal en Db et Db man, quelle que soit la gamme commutée. Tout ceci doit parfaitement fonctionner. S'il n'en était pas ainsi, cherchez l'erreur avant de poursuivre. Souder maintenant Db₆ à Db₇ et assembler le tout sur Db₁. Mettre en place le potentiomètre P₁, et ne monter sur son support que IC₆.

Procédure d'alignement

- 1°) Mettre l'entrée J₁ en court-circuit, commuter sur AC, gamme 999 mV, et mesurer la tension au + de D₇. Ajuster AJ₇ pour obtenir une tension proche du 0 V absolu. (attention à l'inertie).
- 2°) Mesurer la tension sur TP₉ et la rendre nulle grâce à AJ₉.
- 3°) Supprimer le court-circuit de J₁ et injecter 900 mV alternatifs à 1000 Hz. Faire en sorte que l'affichage marque 900 à l'aide de AJ₈.
- 4°) Recommencer la procédure complète, puis vérifier la bande passant de 20 Hz à 20 kHz. Si le générateur est fiable, il ne doit pas bouger. (L'auteur a utilisé son générateur de fonctions équipé d'un XR 2206, et la

- variation sur toute la gamme n'a pas dépassé 0,2 dB.) Voilà votre appareil réglé pour les mesures alternatives.
- 5°) Mettre IC₁₀ sur son support, et le curseur de AJ₁₃ à la masse. Commuter en position «dB» et afficher 000 avec AJ₁₄.
 - 6°) Monter IC₉ et relier TP₁₀ à TP₁₁. Amener le curseur de AJ₁₃ vers TP₁₂ et mettre l'affichage à 000 par AJ₁₂. Retirer le court-circuit de TP₁₀ - TP₁₁.
 - 7°) Mettre J₁ en court-circuit et TP₁₁ à la masse. Afficher 000 avec AJ₁₁, une fois IC₇ sur son support.
 - 8°) Monter IC₈, retirer le court-circuit de l'entrée J₁. Injecter 775 mV à 1000 Hz — position dB ref gamme 999 mV — et mesurer TP₁₂. Faire en sorte avec AJ₁₀ d'obtenir 0 V puis injecter cette fois 2,45 mV et AJ₁₃ de telle façon que l'affichage indique - 50,0 dB.
 - 9°) Révérifiez la procédure complètement. Votre appareil est réglé. Constatez qu'il est possible d'afficher 00.0 avec P₁, et, ce, quelle que soit la tension injectée en J₁. Mettez J₁ à 0 V : vous devez obtenir à peu près - 65 dB si vos réglages sont optimum (si vous avez laissé traîner 1 mV, c'est - 54 dB que vous allez afficher !) De cette manière le dBm mesure son propre rapport signal/bruit.

Remarque

En dehors des erreurs de câblage, il se peut que quelques problèmes de réglages apparaissent : tout d'abord en ce qui concerne les offsets des IC, nous vous invitons à bien relire le chapitre concerné dans le précédent numéro. L'importance de ces réglages est telle que l'on peut dire qu'elle est à la base de la préci-

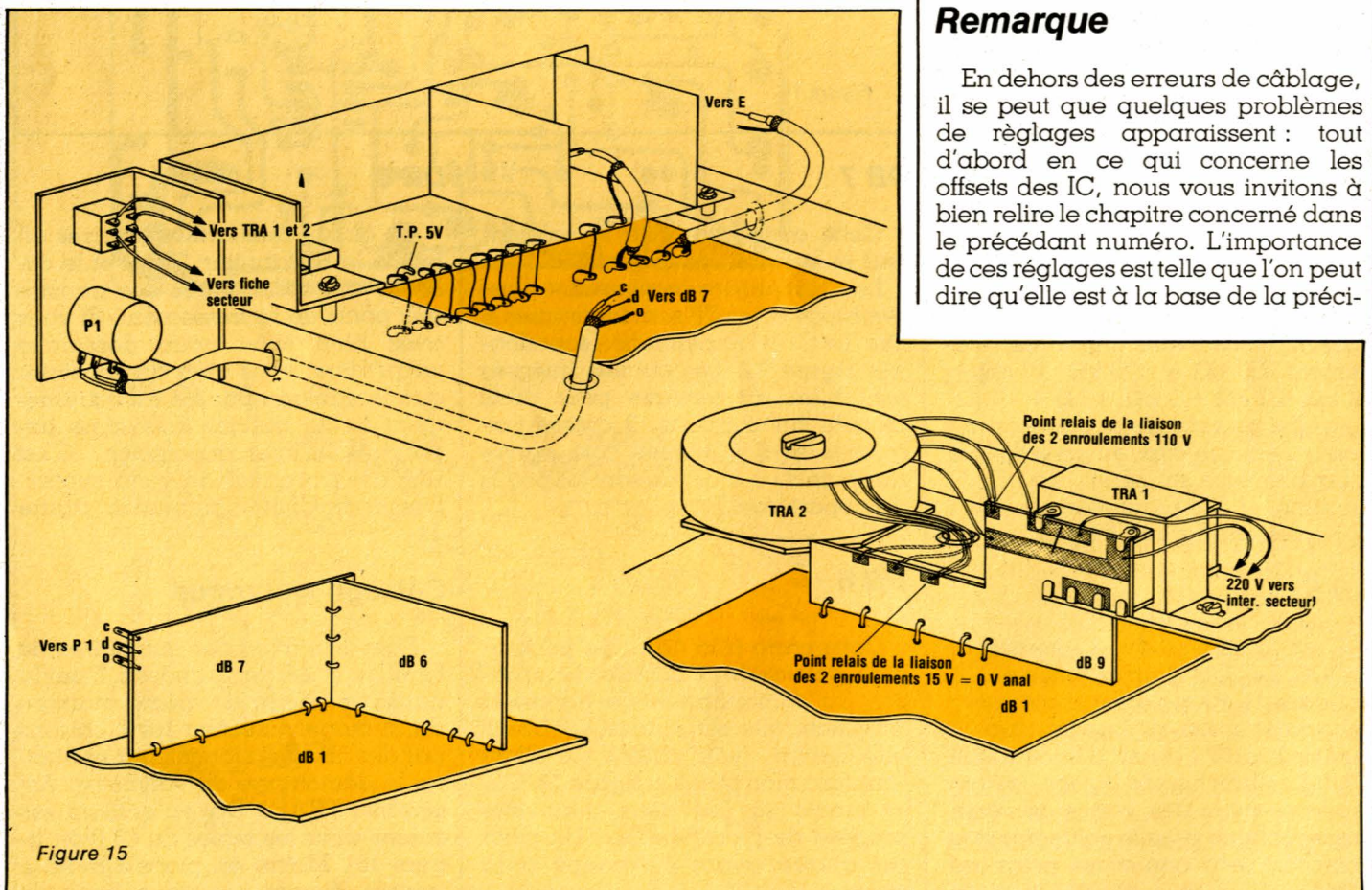

Figure 15

sion du dBm. Il se peut donc qu'une mise à zéro soit impossible. Commencez par mettre un autre IC. De toute façon vous serez surpris ! Si votre problème se résoud, laissez-le en place et continuez vos réglages. Au cas où cela serait inopérant, pas de panique. En effet, n'oubliez pas que le réglage d'offset de ces IC est prévu sur 10 kΩ et que nous l'avons réduit (pour qu'il soit confortable et précis) à 470 Ω !

Deux solutions s'offrent à vous : la plus simple est de remplacer l'ajustable de 470 Ω par un 1 kΩ ou 2,2 kΩ. Vous devez alors trouver le zéro, mais le confort de réglage s'en ressentira. La deuxième consiste à corriger la branche de 4,7 kΩ défaillante pour que le réglage se fasse. Nous vous la conseillons bien qu'elle soit plus longue. Pour sa part, l'auteur a pris soin de trier des 4,7 kΩ identiques 2 à 2 et n'a eu de problème que pour un seul réglage (-2 mV à fond de course au lieu de 0). L'échange du IC a suffi à tout remettre en ordre.

Le deuxième point sur lequel nous nous permettons d'insister est de ne jamais laisser dans l'ombre un éventuel problème. Le montage que nous vous proposons est SAIN. Il l'a prouvé déjà trois fois, donc un problème ne peut être dû à un schéma aléatoire, mais soit à une erreur, soit à un réglage oublié. Patience et rigueur...

Le troisième point important est de respecter scrupuleusement le choix qui a été fait en ce qui concerne les circuits intégrés. Si vous montez des 741, nous ne pouvons rien pour vous !

Mise en coffret

Il s'agit surtout d'usiner la face avant puisque c'est elle qui tient tout (ou presque). La figure 16 donne une idée de présentation. Mais pour vous éviter tout déboire, nous vous conseillons de procéder ainsi : fabriquez-vous une face avant avec une feuille de calque que vous percerez et monterez réellement sur le montage que vous avez fait, ainsi vous pourrez repérer exactement les fenêtres et autres découpes. Il vous suffira de reporter directement ces relevés sur la face avant du coffret et d'usiner en les respectant pour que l'aspect final soit parfait. Comme d'habitude, la gravure est exécutée grâce à des lettres transfert (aucun problème d'adhérence de transfert sur les faces avant des coffrets ESM).

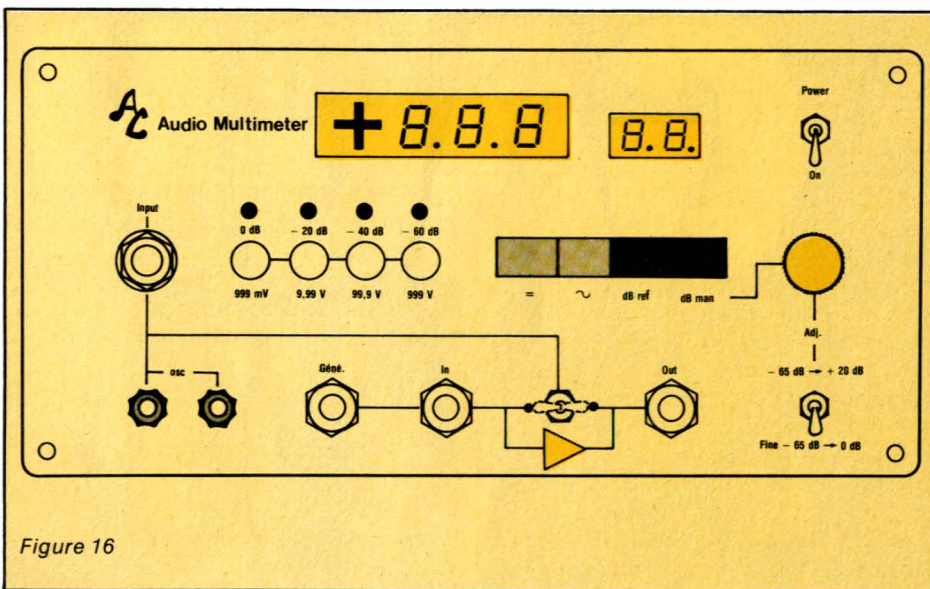

Figure 16

Les grands traits droits et les raccords en quart de cercle se trouvent en 4 largeurs sur une planche Letraset ref 557. N'oubliez pas si vous n'avez pas découpé vos lumières à la presse... de les border d'un fin trait noir, et de noircir aussi la partie coupée (au feutre pour CI par exemple). Une protection par vernis genre Electronet THT, THF, convient parfaitement tant pour les CI que pour les façades. Attention, certains vernis dissolvent les transferts ! Faites toujours un essai jusqu'au séchage complet avant de recouvrir votre belle façade.

Le câblage des prises d'entrée est mentionné figure 17. Il ne doit poser aucun problème. La façade se terminera par le collage de gelatine de couleur appropriée derrière chaque fenêtre (rouge ou violette pour le voltmètre, jaune pour l'afficheur de fonctions), soit par du ruban adhésif, soit par de la colle néoprène.

En ce qui concerne la face arrière, il suffit de percer les deux trous par les vis parker et de placer un passe-fil pour le cordon d'alimentation

secteur. (voir photos). Sur la maquette, il a été ajouté une fiche DIN à verrouillage, destinée à transporter éventuellement les tensions d'alimentation vers des accessoires.. !

Utilisation et limites

Il est nécessaire de séparer en deux points bien distincts les diverses utilisations du DBm. Tout d'abord les fonctions DC et AC : Le DBm est à considérer comme un multimètre traditionnel avec ses changements de gamme et ses dépassements de capacité. La précision effective de ces deux fonctions est essentiellement due à la sélection rigoureuse des résistances de l'atténuateur d'entrée et au soin apporté au réglage. Pour ce qui est de l'atténuateur, nous vous conseillons vivement lorsque votre budget vous l'autorisera de vous procurer 4 résistances de précision. En effet, si il est possible de s'en passer pour réaliser la maquette et même pour l'utiliser, l'auteur reste

Suite page 44

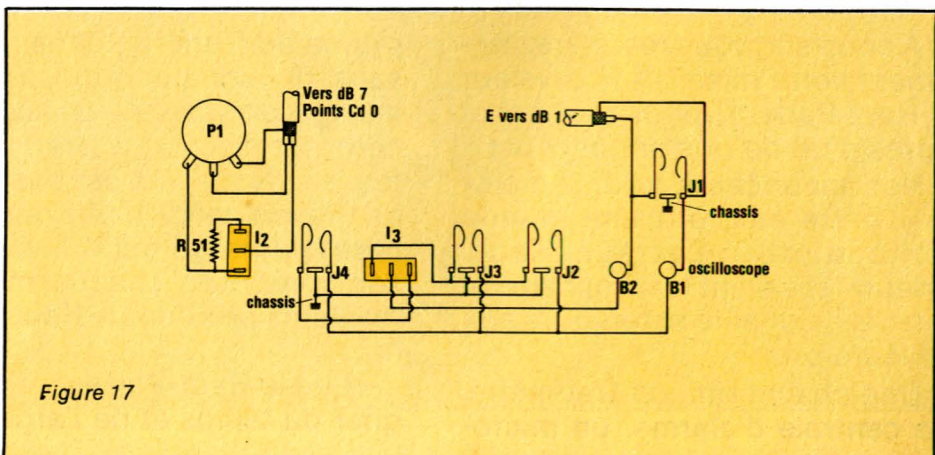
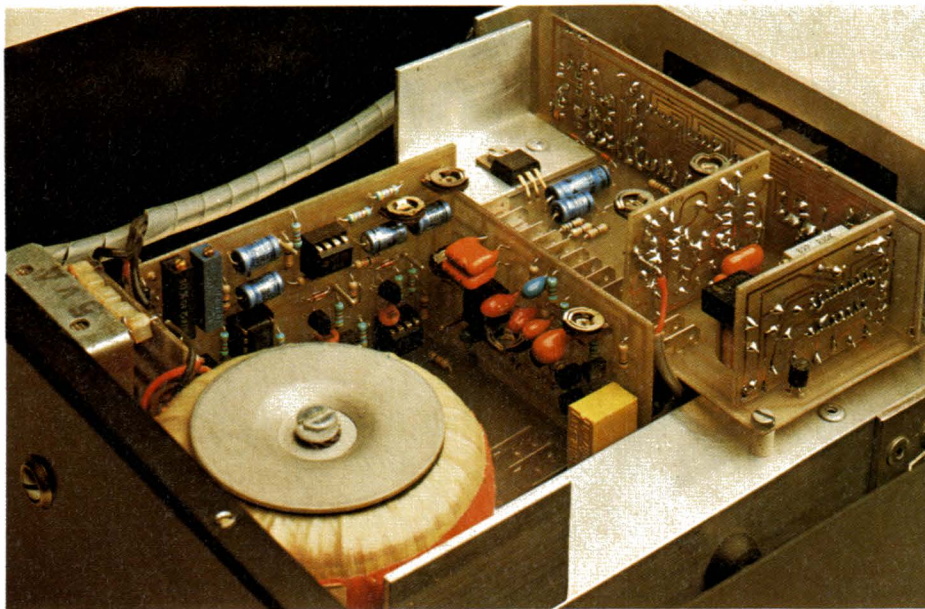

Figure 17



sceptique quant à la précision «dans le temps», des modèles classiques à 5 ou 10 %. Elles varient assez désagréablement avec la température et ce phénomène intervient énormément au moment du choix des valeurs et de la soudure sur la maquette. N'oubliez pas d'en tenir compte! En dehors de cela, pas de problème d'utilisation de ces deux gammes DC et AC. Les diverses prises d'entrée et le sélecteur avant-après, ou d'entrée-sortie du montage à mesurer présentera un intérêt évident surtout pour les mesures de niveaux B.F et les mesures en dB. La possibilité de brancher en permanence à la fois l'oscilloscope, le générateur B.F, l'entrée et la sortie du montage à l'essai, et le dBm..., apporte un confort et une sécurité de mesure accrues. Surtout si l'oscilloscope suit le point de mesure !

Le deuxième point, délicat, concerne les mesures en dB. En effet, pour bien comprendre les limites de ces mesures, il faut se rappeler qu'une gamme incluant + 3 dB, - 57 dB correspond à un rapport de tension de 1000 ! C'est beaucoup et pour s'en convaincre il suffit de penser à un étage amplificateur qui aurait 60 dB de gain : la plage de niveaux d'entrée serait limitée par les possibilités maximum de tension de sortie et par le niveau de bruit. La réalisation d'un décibelmetre est donc fort délicate, car dès que l'on mesure avec cette unité, on a naturellement envie de voir les valeurs - 100 et + 30 en oubliant que le rapport de tensions serait de 3.162.280. C'est pourquoi la première gamme du dBm se limite à + 2, - 50 avec

une bonne précision et - 60 en valeur indicative. Mais cela n'est déjà pas si mal, car l'auteur l'a réglé sur son vieux distorsiomètre LEA (ex ORTF) et celui-ci ne balaye que 10 dB par gamme, et - 50 à + 50 en 11 gammes. Le dBm le fait en 4 seulement. Toutefois, il faut garder présent à l'esprit que l'afficheur peut, lui, indiquer jusqu'à 99,9 dB avant de mentionner un dépassement de capacité. Il n'y a donc pas de visualisation réelle d'un dépassement de capacité en position «dB». Il faut impérativement avoir à l'esprit que quel que soit la gamme, dès que l'afficheur indique - 60 ou + 2, les valeurs obtenues seront erronées (cela se traduit par un affichage de + 8 dB quand le signal est réellement de + 20..!)

Il y avait plusieurs façons de résoudre le problème: La première aurait été de détecter ces deux valeurs (+ 60 et + 2) au niveau de l'affichage et de commuter à ce moment une fonction erreur, mais les commutations et les complications des circuits auraient retiré tout charme à la réalisation du dBm, sans pour autant lui ajouter de performances. La deuxième était de faire en sorte que les divers étages ne se trouvent jamais en état de limite quel que soit le niveau d'entrée. L'auteur est déjà en recherche à ce sujet, car il lui est venu l'idée de faire la conversion «log» avant la conversion AC/DC, ce qui limiterait grandement les niveaux appliqués à ce deuxième convertisseur, mais la recherche est longue et à ce jour il ne peut rien proposer de concret. Si il débouche sur un résultat vous en serez les premiers informés.

Suite de la page 41

Une autre solution pourrait être de ne plus afficher directement (ou analogiquement) le résultat, mais au sortir d'un calculateur qui tiendrait compte à la fois d'une sélection automatique de gamme à l'entrée du convertisseur AC/DC et de la valeur analogique mesurée après celle-ci. Mais ceci n'est qu'une idée.

La solution simple retenue est adjonction d'une position «dB man». Elle permet de faire à la fois des mesures relatives pour les relevés de linéarité en fréquence traditionnelle et de compenser aussi les servitudes de la limitation. En effet, si vous désirez effectuer une mesure concernant par exemple un circuit correcteur baxandall dont l'efficacité est supposée de + 20, - 20 autour du 0 dB à 775 mV, il ne vous est pas possible de le faire avec la première gamme puisqu'elle s'arrête à + 2 dB; d'autre part, si vous passez à la gamme supérieure, vos mesures seront affectées d'une soustraction de 20 bien gênante. Par contre, en restant sur cette gamme et en passant en «dB man», il vous est possible de faire afficher zéro pour 775 mV (au lieu de - 20) et donc d'effectuer les relevés comme vous les attendiez. Cette position est donc très importante et peut résoudre une grande partie des problèmes.

Idées

Nous avons parlé d'une possibilité de mesure de gain directe d'un amplificateur, voici comment il se

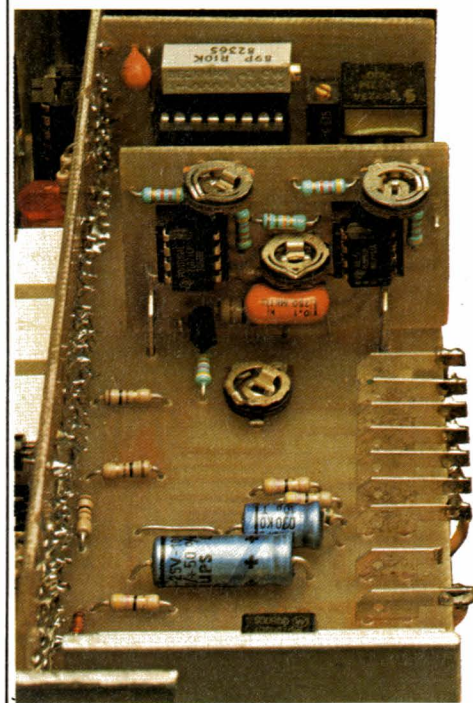

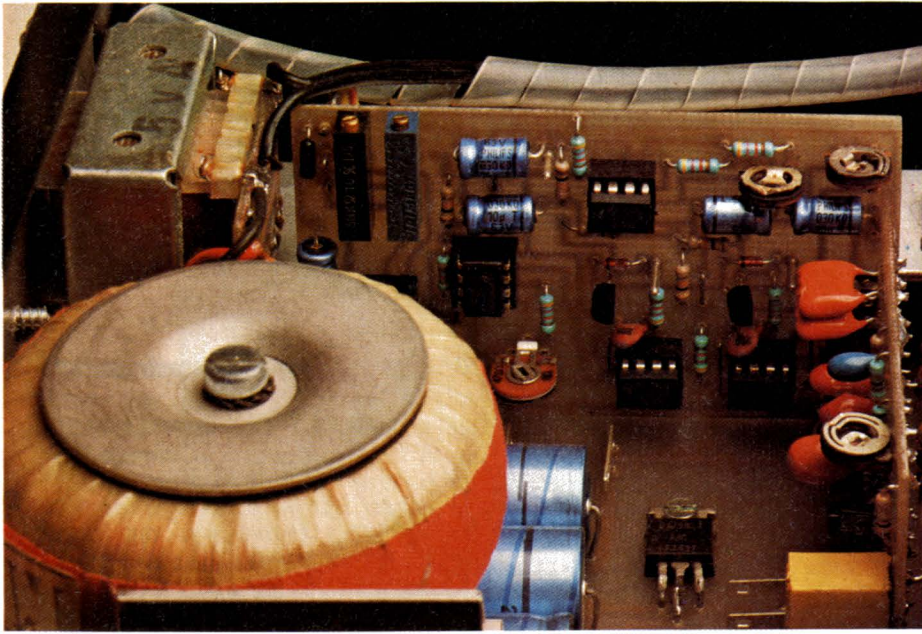

rait possible de procéder : Il suffirait de construire un deuxième convertisseur AC/DC et de le relier à la sortie à R₅₃. Il faudrait aussi penser à l'offset de IC₃ (qui pourrait se faire depuis l'extérieur, sans avoir à modifier le montage actuel) et à un deuxième atténuateur d'entrée.

Une modification importante pourrait aussi être due à un circuit intégré de Analog Devices : le AD 536 A, qui est un convertisseur AC/DC, (trimé au laser) et qui se moque de la forme d'onde, même si celle-ci est complexe ou comporte une tension continue. Pour plus de détails concernant ce «bijou», nous vous invitons à lire un article de Monsieur F.Thobois, paru dans le «Haut-Parleur» n° 1674 à la page 223. Signalons seulement que bien que l'offset soit effectué à la fabrication, les performances du AD 536 ADJ étaient limitées à une précision de 0,5 %. Monsieur Thobois, grâce à une compensation extérieure atteint 0,3 %. Bien sûr, il existe d'autres AD 536 aux performances encore meilleures et avec un prix en rapport.

Conclusion

Le dBm est un appareil de mesure qui demandera, comme tel, d'attendre au moins 10 minutes de chauffe avant de s'en servir. 10 minutes de chauffe, quelques heures plaisantes pour le réaliser ; beaucoup de centaines d'heures pour lui à votre service et des millions de mesures à effectuer... Telle est sa condition pre-

mière. La seconde n'a pas encore d'unité ! C'est le plaisir de l'avoir réalisé soi-même.

Jean ALARY.

Nomenclature

Db 1

CL₁: Clavier à 4 cellules ISOSTAT à 4 inverseurs, touches interdépendantes. Boutons ronds.

CL₂ idem à CL₁: mais boutons carrés.

C₁₁, C₁₂, C₁₃: 2200 µf 25 V

RG₂: régulateur 7812

RG₃: régulateur 7912

R₂₉ à R₃₂: voir texte

R₃₃: 680 Ω

R₃₄: 10 kΩ

RL₁: relais HB2 DC 12 NATIONAL

D₆: IN 914 ou eq.

Db 6

R₃₅: 1 M Ω

R₃₆: 12 kΩ

R₃₇: 5,6 kΩ

R₃₈: 5,6 kΩ

R₃₉: 1 kΩ

R₄₀: 1 M Ω

R₄₁: 470 Ω

R₄₂: 1 kΩ

R₄₃: 10 kΩ appairées

R₄₄: 10 kΩ appairées

R₄₅: 10 kΩ appairées

R₄₆: 10 kΩ appairées

R₄₇: 4,7 kΩ appairées

R₄₈: 4,7 kΩ appairées

R₄₉: 4,7 kΩ appairées

TR₈, TR₉, TR₁₀: BC 557

TR₁₁: BC 557

Db 7

R₅₀: 4,7 kΩ

R₅₁: 390 kΩ ou 470 kΩ

R₅₂: 10 kΩ

R₅₆, R₅₇: 4,7 kΩ appairées

R₅₈, R₅₉, R₆₀, R₆₁: 10 kΩ appairées

R₆₂, R₆₃: 4,7 kΩ appairées

R₆₄: 10 kΩ

R₆₅, R₆₆: 4,7 kΩ appairées

R₅₃: 10 kΩ

R₅₄: 4,7 kΩ

R₅₅: 4,7 kΩ

R₆₇: 100 kΩ

R₆₈: 10 kΩ

D₇: IN 914

D₈: IN 914

DZ₁: 6,2 V

AJ₇: 1 kΩ ou 2,2 kΩ

AJ₈: 470 Ω

AJ₉: 470 Ω

C₁₃: 1 µf/100 V

C₁₄: 22 µf/25 V

C₁₅: 5 µf/25 V

C₁₆: 10 µf/25 V

C₁₇: 10 µf/25 V

C₁₈: 0,1 µf/100 V

C₁₉: 0,1 µf/100 V

C₂₀: 4,7 µf/25 V

C₂₁: 4,7 µf/25 V

IC₆: TL 071 + support 4 broches

D₁₀: IN 914

D₁₁: IN 914

DZ₂: 6,2 ou 6,8 V

AJ₁₀: 50 kΩ multitours

AJ₁₁: 470 Ω

AJ₁₂: 470 Ω

AJ₁₃: 100 kΩ multitours

AJ₁₄: 470 Ω

C₂₂: 10 µf/25 V

C₂₃, C₂₄: 10 pF

C₂₅, C₂₆, C₂₇, C₂₈: 10 µf/25 V

TR₁₂, TR₁₃: BC 547

IC₇, IC₈, IC₉, IC₁₀: TL 071 + supports 4 broches

P₁: Potentiomètre 50 kΩ, 10 tours

RL₂: relais HB I DC 12 NATIONAL

I₂: inter mini simple inverseur

Db 8

Ld₆: LED Ø 5 verte

Ld₇, Ld₈, Ld₉: LED Ø 5 rouges

Db 9

RD₁, RD₂: ponts KBL 06

Divers

TRA₁: transfo 5 VA, 9 à 12 V ou 2 fois 6 V (conseillé)

TRA₂: transfo torique 2 fois 15 V, 22 VA (Metalimphy par exemple)

J₁, J₂, J₃, J₄: jacks châssis stéréo 6,35 B₁, B₂: fiches banane châssis (rouge et noir)

I₁: inter mini double inverseur

I₃: inter mini simple inverseur, 3 positions tenues

Boîtier ESM ref ET 27/13

Câble secteur (si possible à fusible incorporé), passe-fils (5), visserie, entretoises, gélatine rouge et jaune, équerre et U d'al_u, bouton pour P₁, circuits imprimés, rivets, fil blindé + fil de câblage, cosses diverses.



Chez vous et à votre rythme

UNE SOLIDE FORMATION EN ELECTRONIQUE

Un abondant matériel de travaux pratiques

Les cours Eurelec n'apportent pas seulement des connaissances théoriques. Ils donnent aussi les moyens de devenir soi-même un praticien. Grâce au matériel fourni avec chaque groupe de cours, vous passerez progressivement des toutes premières expérimentations à la réalisation de matériel électronique tel que :

voltmètre, oscilloscope, générateur HF, ampli-tuner stéréo, téléviseurs, etc...

Vous disposerez ainsi, en fin de programme, d'un véritable laboratoire professionnel, réalisé par vous-même.

Une solide formation d'électronicien

Tel est en effet le niveau que vous aurez atteint en arrivant en fin de cours. Pour vous perfectionner encore, un **stage gratuit** d'une semaine vous est offert par Eurelec dans ses laboratoires. 2000 entreprises ont déjà confié la formation de leur personnel à Eurelec : une preuve supplémentaire de la qualité de ses cours.

Eurelec, c'est le premier centre d'enseignement de l'électronique par correspondance en Europe.

Présentés de façon concrète, vivante et fondée sur la pratique, ses cours vous permettent d'acquérir progressivement sans bouger de chez vous et au rythme que vous avez choisi, une solide formation de technicien électronique.

Des cours conçus par des ingénieurs

L'ensemble du programme a été conçu et rédigé par des ingénieurs, des professeurs et des techniciens hautement qualifiés.

Un professeur vous suit, vous conseille, vous épaula, du début à la fin de votre cours. Vous pouvez bénéficier de son aide sur simple appel téléphonique.



institut privé d'enseignement à distance

21100 DIJON - FRANCE : Rue Fernand-Holweck - (80) 66.51.34
75012 PARIS : 57-61, bd de Picpus - (1) 347.19.82
13007 MARSEILLE : 104, bd de la Corderie
(91) 54.38.07

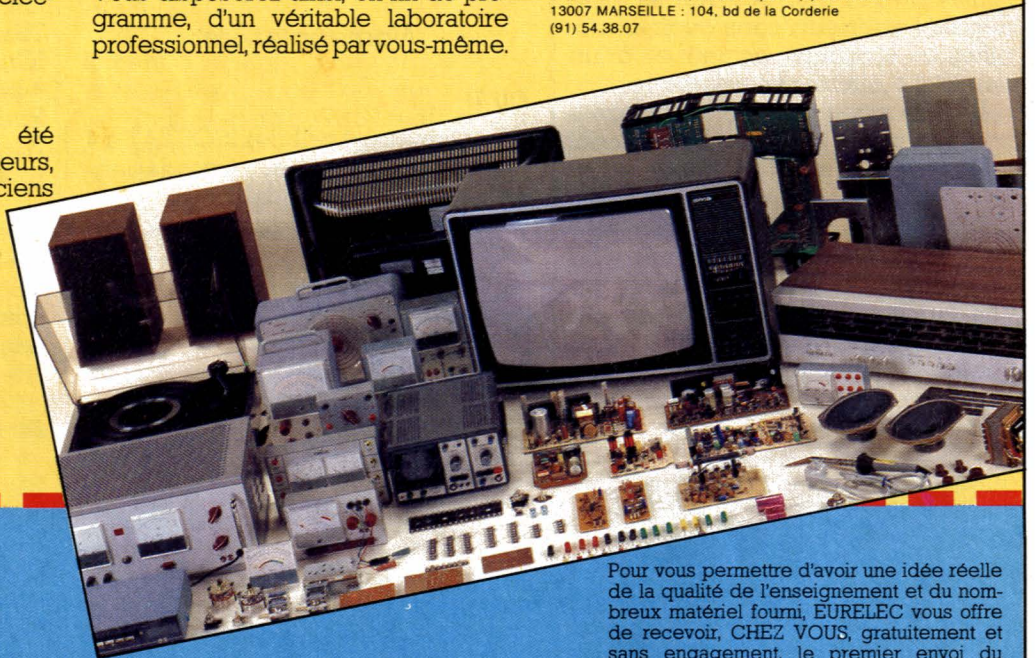

BON POUR UN EXAMEN GRATUIT

A retourner à EURELEC - Rue Fernand-Holweck - 21100 DIJON.

Je soussigné : Nom _____ Prénom _____

Adresse : _____

Ville _____ Code postal _____

désire recevoir, pendant 15 jours et sans engagement de ma part, le premier envoi de leçons et matériel de :

- ELECTRONIQUE FONDAMENTALE ET RADIO-COMMUNICATIONS**
- ELECTROTECHNIQUE**
- ELECTRONIQUE INDUSTRIELLE**
- INITIATION A L'ELECTRONIQUE POUR DEBUTANTS**

● Si cet envoi me convient, je le conserverai et vous m'enverrez le solde du cours à raison d'un envoi en début de chaque mois, les modalités étant précisées dans le premier envoi gratuit.

● Si au contraire, je ne suis pas intéressé, je vous le renverrai dans son emballage d'origine et je ne vous devrai rien. Je reste libre, par ailleurs, d'interrompre les envois sur simple demande écrite de ma part.

Pour vous permettre d'avoir une idée réelle de la qualité de l'enseignement et du nombreux matériel fourni, EURELEC vous offre de recevoir, CHEZ VOUS, gratuitement et sans engagement, le premier envoi du cours que vous désirez suivre (comportant un ensemble de leçons théoriques et pratiques et le matériel correspondant. Il vous suffit de compléter ce bon et de le poster aujourd'hui même.

DATE ET SIGNATURE :
(Pour les enfants, signature des parents).

09164

adsi



Habillage et procédure de dépannage du moniteur couleur RTC.

Comme nous l'avons écrit dans un précédent article, le châssis VCC 90 associé au tube A 37590/0620, donc le moniteur couleur RTC se doit de recevoir un habillage. Pour des raisons évidentes de prix et de distribution nous avons choisi un coffret G1 qui confère à l'ensemble, une bonne protection et une meilleure esthétique.

Le coffret G1 est livré complet, la découpe dans la face avant exécutée et les opérations d'assemblage sont extrêmement réduites. Dans les précédents numéros la partie mécanique était constituée de deux montants, deux flasques latéraux et un châssis en PVC. Ces éléments sont indispensables quelle que soit la solution choisie : avec ou sans coffret. Dans le cas du coffret G1, aucune autre pièce mécanique n'est nécessaire.

L'installation du moniteur dans le coffret G1 ne demande qu'un minimum de précautions et peut être faite en moins de deux heures. La description du montage est faite dans le cas le plus défavorable, en supposant que tube, montants, flasques et châssis sont déjà assemblés.

Préparation du coffret GI

— Démontez les faces avant et arrière en alliage léger anodisé.

— Démontez le couvercle, la partie inférieure recevant les pieds en caoutchouc et les deux parois latérales.

On est en présence d'une structure rigide formant un cube.

— Démontez cette structure de manière à ne conserver que le cadre apparaissant en face avant.

Préparation du moniteur

— Débranchez le moniteur si celui-ci est relié au secteur.

— Déchargez le tube en court-circuitant armature et contact d'anode.

— Débranchez le câble THT.



Mire des barres verticales générée par un micro-ordinateur.

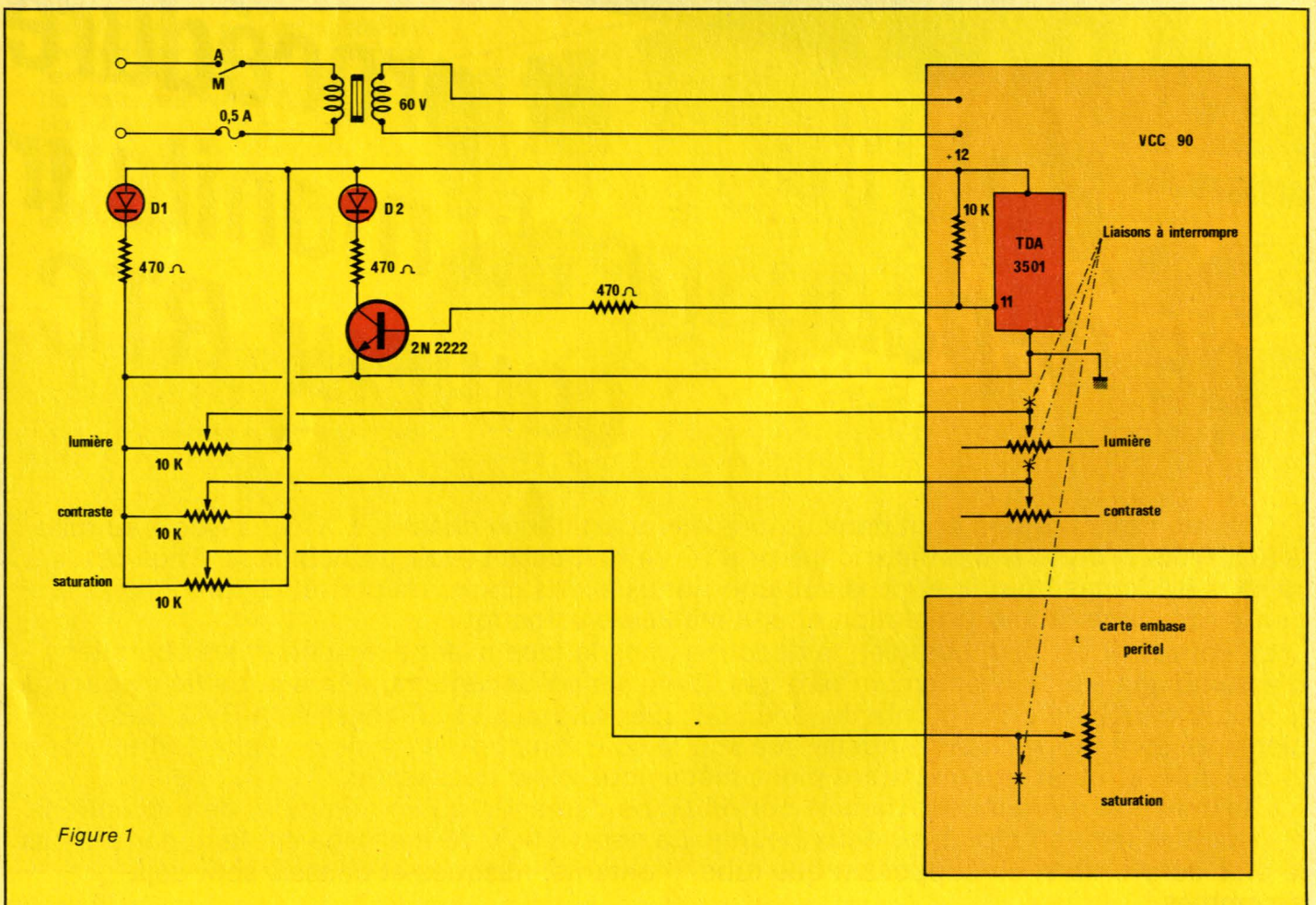

Figure 1

— Débrancher la carte culot en extrayant le support dans l'axe des contacts.

— Désolidariser l'ensemble tube + montants en dévissant de chaque côté les deux vis assurant la liaison. Maintenir le tube pour éviter un basculement en avant ou en arrière pendant toute cette opération.

— Débrancher le connecteur sortie déviateur ligne + trame.

— Débrancher la liaison aboutissant à la tresse de masse en contact avec l'aquadag.

— Placer le tube dalle de verre vers le bas en intercalant entre la table et la dalle un matériau ne rayant pas le verre.

Assemblage : Cadre du coffret GI et tube RTC

Cette opération doit être menée sans précipitation et avec soin.

Démonter les montants en dévissant les quatre vis traversant les oreilles du tube et les montants. Une de ces vis maintenant la tresse de masse, celle-ci devient libre.

On procède ensuite à l'opération de montage en associant le cadre du coffret GI, le tube et les montants. Cette opération est très simple puisque le cadre du coffret est muni de quatre équerres, il suffit de placer celles-ci en regard des oreilles du tube RTC. Ne pas oublier de remonter la tresse de masse et le ressort dans la même configuration.

On procède ensuite au remontage des pièces les une après les autres dans l'ordre inverse du démontage : à savoir

- connexion de la tresse de masse.
- connexion du connecteur du déviateur.
- assemblage de l'ensemble châssis VCC 90, flasques et châssis PVC par les quatre vis traversant les flasques et aboutissant dans les trous taraudés.

- mise en place de la carte culot.
- mise en place du câble THT sur le tube.

À ce stade du montage, et à ce stade seulement il est possible de compléter l'armature du coffret GI en remontant les diverses cornières. Cette opération achevée, le moniteur a de nouveau une bonne assise et il peut être positionné de manière

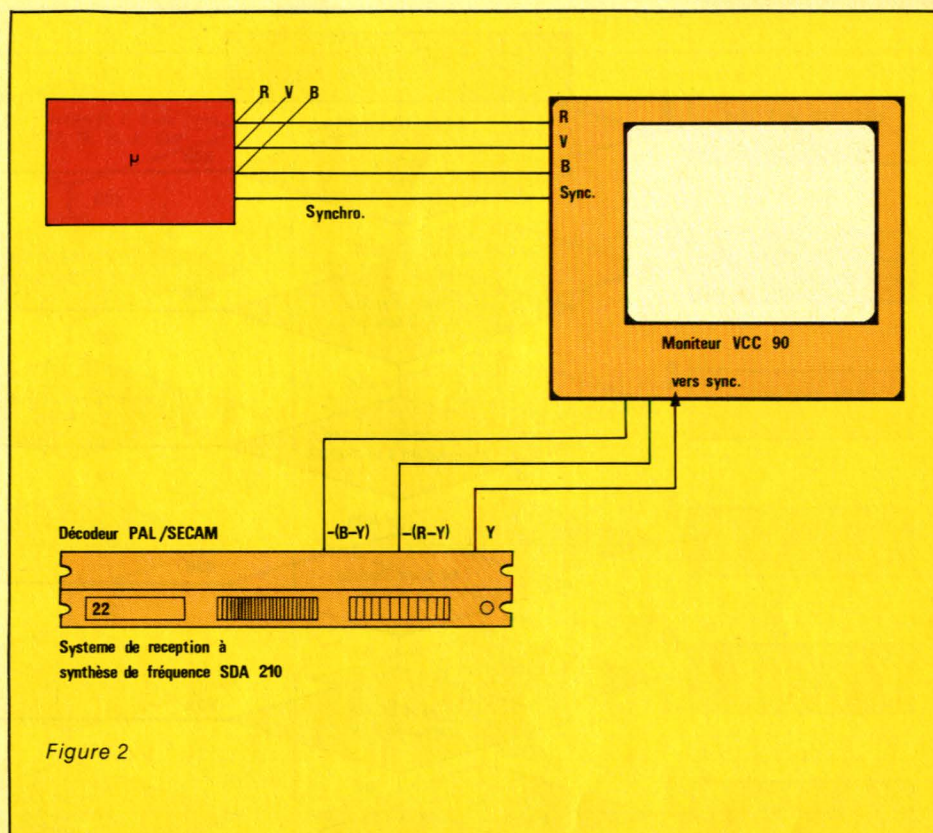

à ce que la dalle de verre soit verticale — position normale.

Avant l'habillage final, contrôler toutes les connexions, recontrôler et faire un essai de fonctionnement. Cet habillage est constitué de quatre parties, inférieure, supérieure et deux flasques latéraux.

Le sens de la partie inférieure est déterminé par la béquille, vérifiez-le, ceci peut vous éviter une perte de temps.

Alimentation à découpage ou alimentation à transformateur, peu importe, l'une ou l'autre peuvent se loger dans la partie inférieure du coffret par fixation directe sur la tôle d'habillage inférieure. Cette tôle peut dès lors être remontée puis suivent, capot et flasques latéraux du coffret GI.

Si toutes les instructions données ont été suivies, il ne reste plus que la face avant et la face arrière.

Dans la face avant, ménager les sept trous recevant les inverseurs, diodes électroluminescentes et potentiomètres et câbler ces éléments conformément au schéma de principe de la figure 1.

Le nombre de composants est si faible qu'il est inutile de dessiner un circuit imprimé, nous nous sommes orientés vers une solution simple : une plaquette pastillée maintenue

par les contacts des interrupteurs miniatures.

Si l'interrupteur, agissant sur la commutation rapide est ouvert, la diode électroluminescente est allumée, les entrées R, V, B synchro sont actives et un micro-ordinateur peut être connecté. Les commandes contraste et luminosité jouent leur rôle normal mais la commande de saturation n'a bien sûr aucun effet.

Si cet interrupteur est fermé les entrées -(R-Y), -(B-Y) et Y sont actives et le système de réception multistandard peut être utilisé, la diode électroluminescente est bien sûr éteinte.

Comme le montre le schéma de la figure 2, micro-ordinateur et système de réception multistandard ne peuvent être connectés en permanence au moniteur, même si l'on prévoit deux embases Peritel en face arrière. En effet, le signal luminosité : Y est connecté à l'entrée synchro, il faut donc prévoir un inverseur supplémentaire qui peut être actionné par l'interrupteur de la face avant comme le montre le schéma de la figure 3.

Dans ce cas, récepteur TV et micro-ordinateur sont connectés en permanence et le basculement de l'interrupteur autorise le choix sans manipulation supplémentaire, sans devoir débrancher les fiches Peritel.

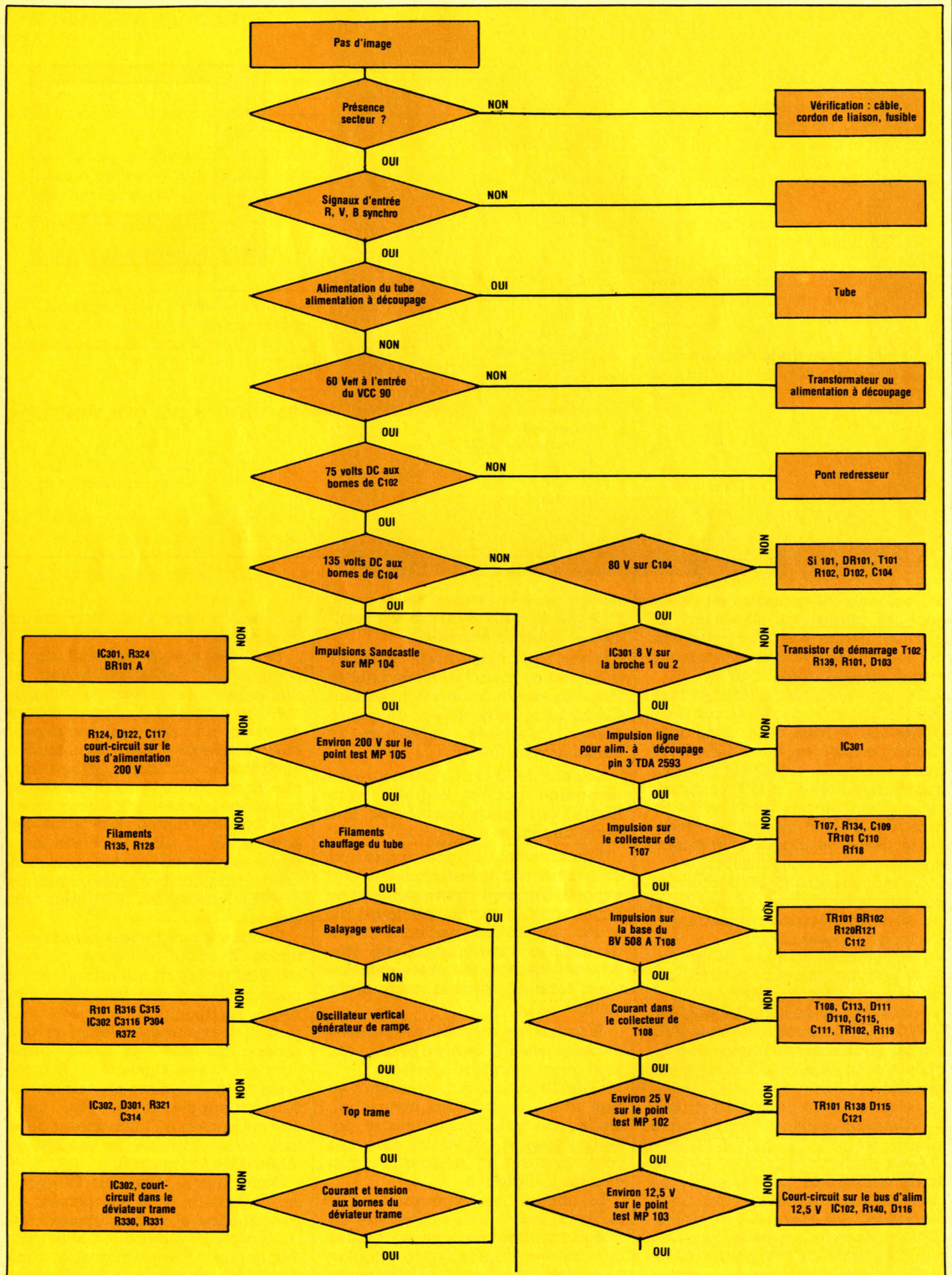

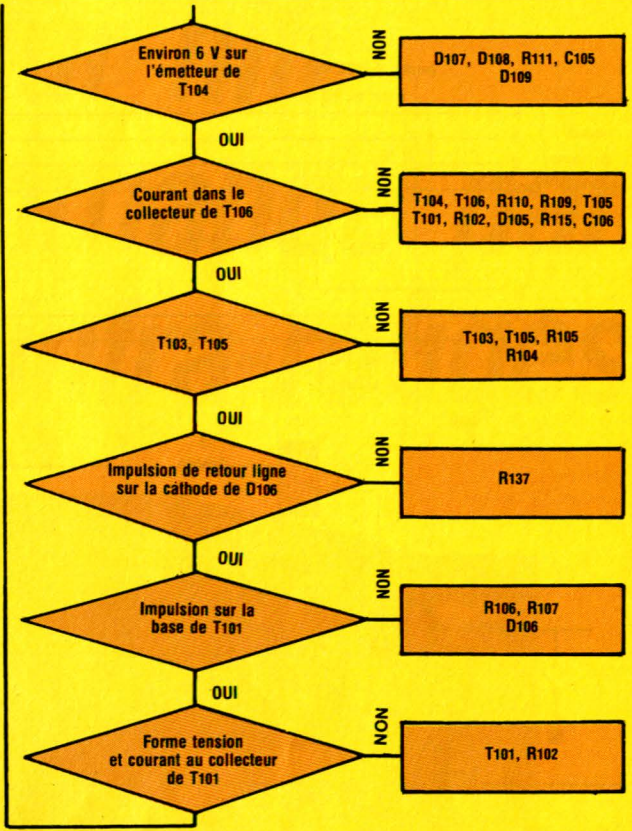
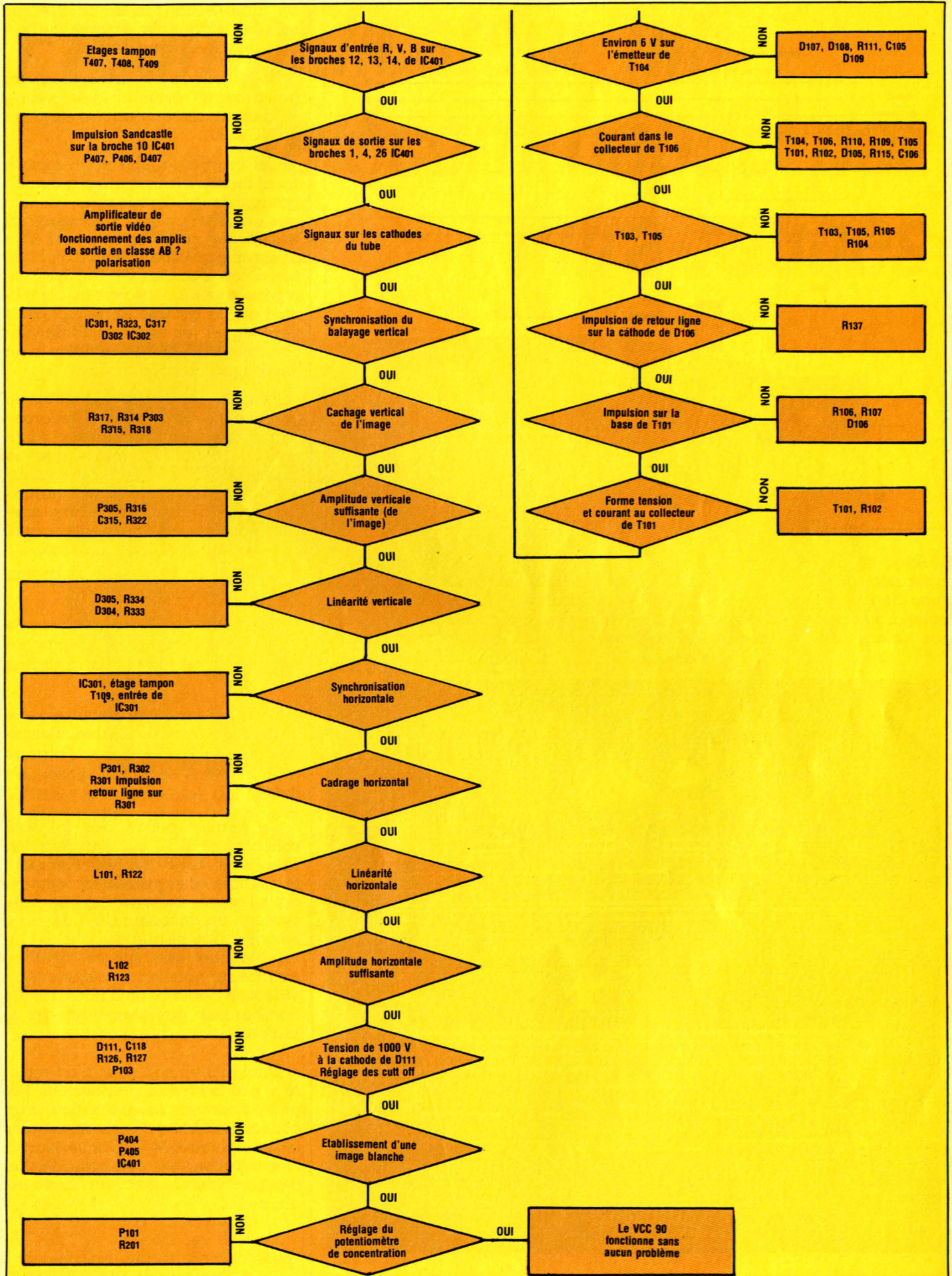

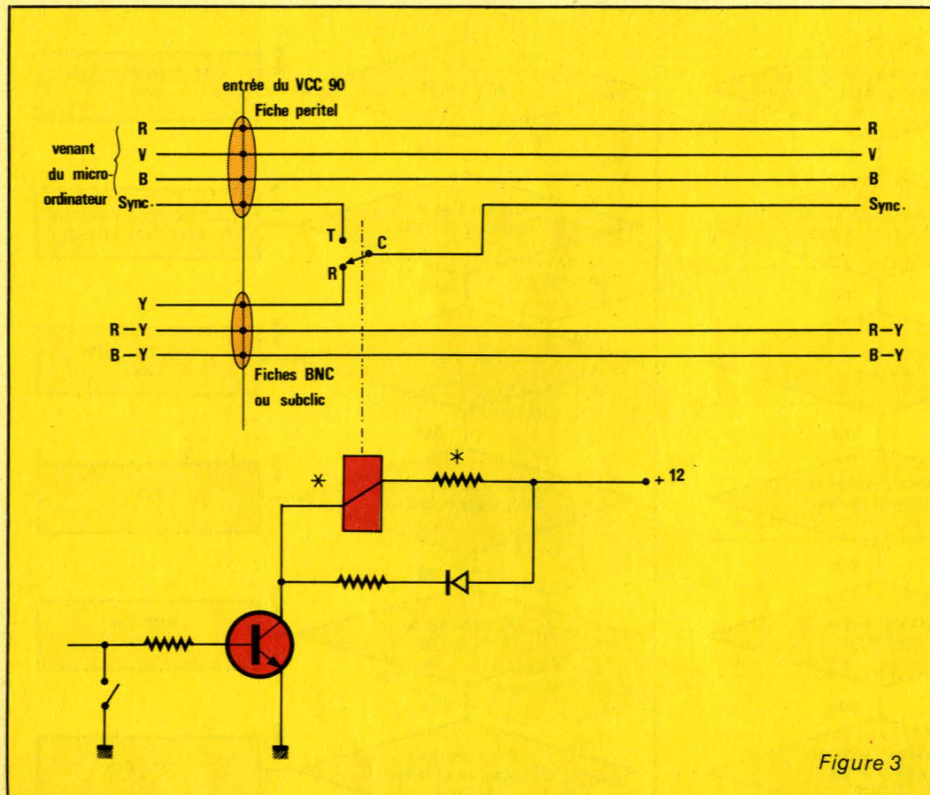
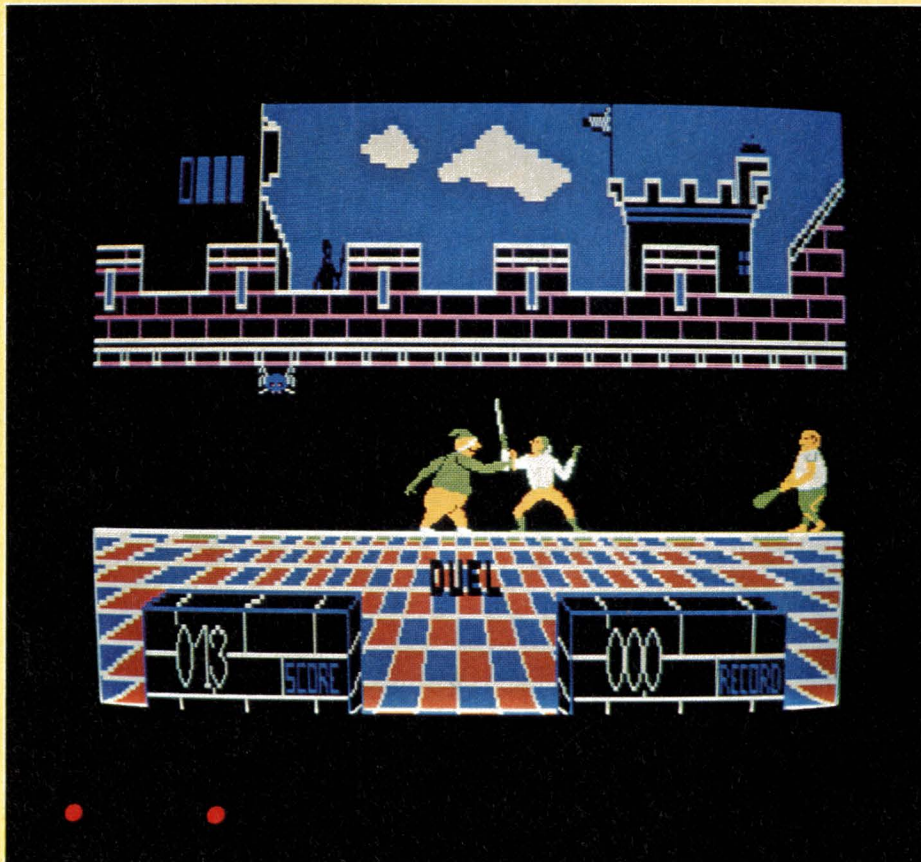

Figure 3

Avec ce coffret, la face arrière n'est pas utilisable directement, le tube dépassant de 2 à 3 cm. Deux solutions se présentent : ne pas utiliser la face arrière, qui diminue la

protection mais améliore la dissipation ; pratiquer une découpe dans la face arrière et rapporter une nouvelle pièce : parallélépipède à 5 faces protégeant la carte culot et le col



On peut apprécier sur cette image l'excellente définition obtenue après réglage du VCC90.

du tube. A chacun de choisir une solution en tenant compte de ses compétences en mécanique...

Nous donnons en annexe un organigramme résumant la procédure de dépannage ou de mise au point du VCC 90.

Cet organigramme se lit exactement de la même manière qu'un organigramme informatique et chaque phrase à un sens interrogatif. Si la réponse est non, on passe à la question suivante, jusqu'à l'obtention d'une réponse affirmative. Cette réponse nous envoie vers un composant ou un groupe de composants vers lequel les recherches doivent être orientées afin de détecter le ou les composants défectueux.

Bien sûr, nous vous souhaitons de ne jamais avoir recours à cet organigramme qui signifierait une panne. N'oubliez jamais que le chassis VCC 90 et le tube couleur vous ont été livrés avec une garantie ; avant d'entreprendre une opération de dépannage, il faut toujours se poser les questions suivantes :

- N'est-il pas préférable de confier cet appareil au fabricant ?
- Ai-je bien respecté les clauses de la garantie ? montage irréprochable, pas d'intervention sur le chassis lui-même.

Si les réponses sont négatives et si vous vous sentez capable d'entreprendre les réparations, l'organigramme vous sera d'un grand secours.

Ce dernier article clos la série consacré au VCC 90. Pour diverses raisons il sera malheureusement impossible de présenter, comme nous l'avions annoncé un peu hâtivement, un décodeur de Vidéotexte Antiope. Notons que nos voisins Outre Manche sont sur ce sujet en avance sur nous car leur système de vidéotexte Ceefax a déjà fait l'objet de nombreuses parutions tant sur le plan théorique que pratique.

Quoiqu'il en soit nous n'en restons pas là et vous proposerons très prochainement la réalisation d'un codeur SECAM qui permettra à tous les possesseurs de TVC antérieurs à l'instauration de l'embase Peritel d'utiliser pleinement leur micro-ordinateur.

François de DIEULEVEULT.

Préamplificateur hifi télécommandé par infra-rouges

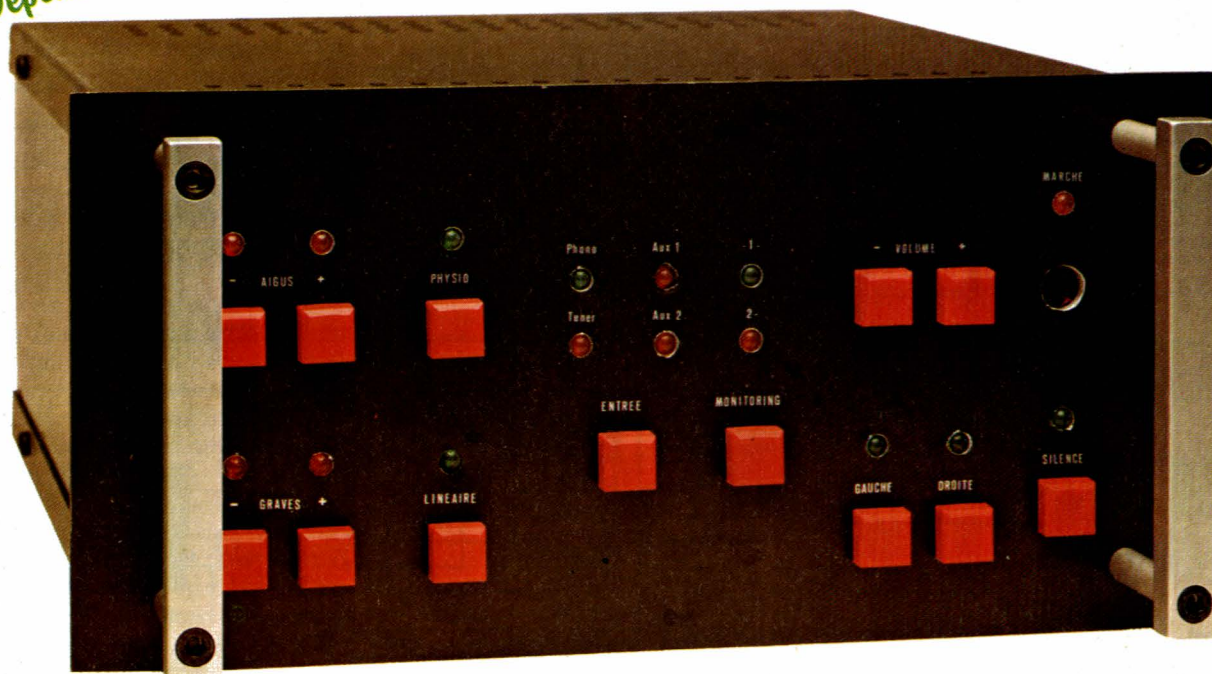

Nous terminons ce mois-ci la description du préamplificateur de la mini-chaîne RPEL dont les éléments prennent place dans des racks de 270 mm de largeur. Le préamplificateur est le plus volumineux, c'est également le plus rempli !

Si l'ensemble des cartes tient aisément dans les petites dimensions du rack, il faut aborder le câblage avec des idées claires et beaucoup d'attention si l'on veut éviter de mauvaises surprises : sa vérification est fastidieuse.

Avant de commencer, un conseil : si vous n'avez pas encore de pinces à dénuder, achetez-en une paire de suite, utilité garantie !...

La carte logique

1) Description théorique

Elle regroupe l'ensemble des circuits destinés à contrôler les fonctions logiques du préamplificateur : Source, Monitoring, Linéaire, Physiologique et Silence.

Elle reçoit ses instructions du SAA 1251 et contrôle les différents modules déjà décrits. Son schéma de principe est donné figure 1.

On y reconnaît les informations codées en binaire (A, B, C, D) provenant du décodeur. L'amplitude des «1» logiques est réduite par l'intermédiaire d'un diviseur de tension afin qu'elle ne dépasse pas les 15 volts d'alimentation.

Ces signaux attaquent un décodeur MOS CD 4514 à 4 entrées et 16 sorties. C'est un analogue du TTL SN 74154. Nous obtenons sur ses sorties des signaux correspondant à chaque fonction.

La sortie «0» est active au repos (entre deux ordres). C'est sur elle

qu'est branchée le circuit permettant de recopier plus ou moins fidèlement l'action sur les touches de l'émetteur. Nous avons en effet déjà signalé que les commandes de programme du SAA 1251 étaient stables et non fugitives ainsi qu'il serait souhaitable. Nous avons résolu ce problème très simplement.

Lorsqu'une fonction programme est actionnée, la sortie correspondante passe à 1 et la sortie «0» tombe à 0. Ce signal inversé, permet à C₃ de se charger à travers R₁₉. Au bout d'un certain temps, le condensateur

Figure 1 - Schéma de principe Carte logique.

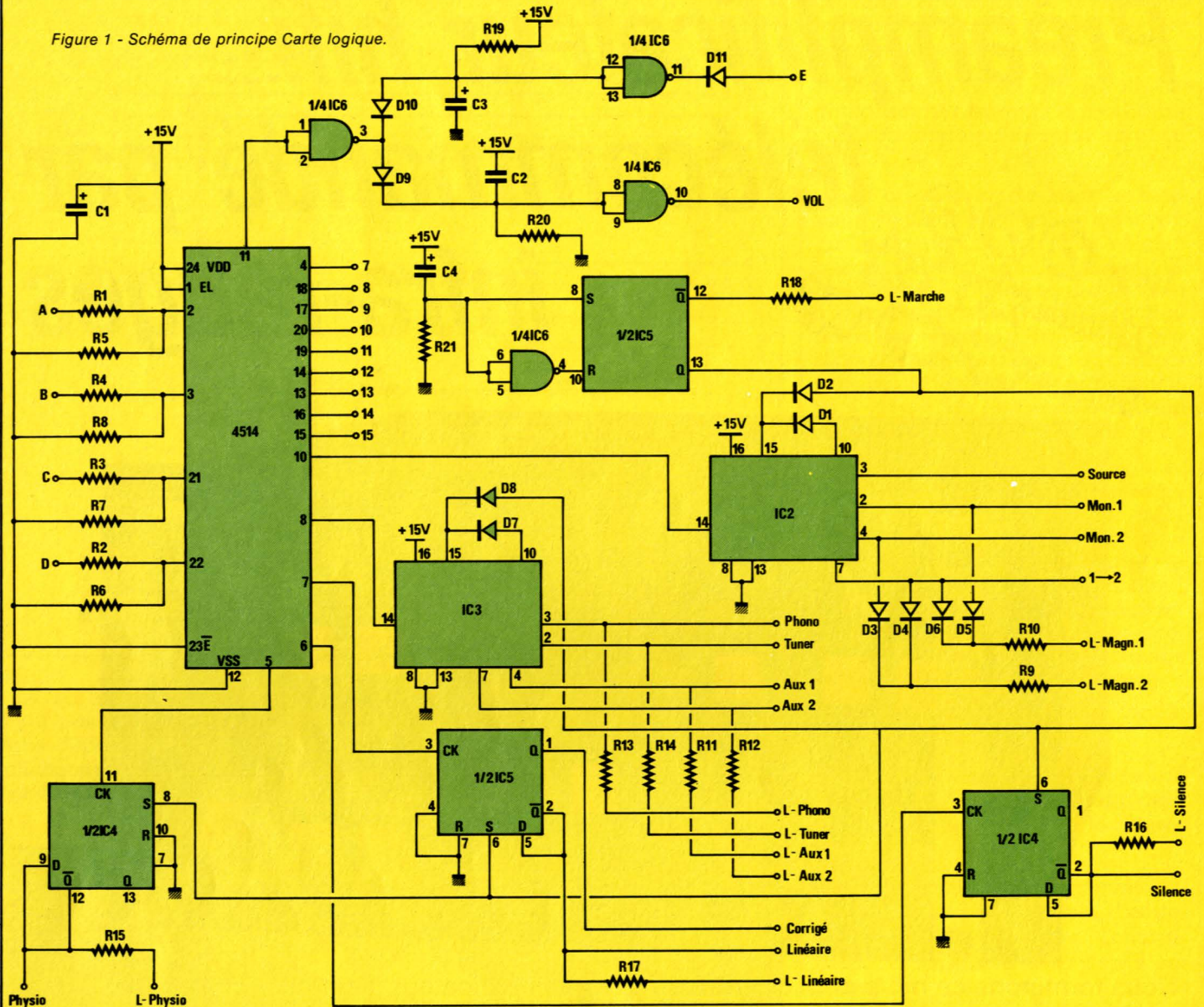

est chargé et la sortie notée «E» passe à 0. Reportons-nous page 42 du numéro 433 de RPEL pour constater que le passage à 0 de la seule entrée «E» active la sortie «0», ce qui décharge instantanément C3.

Que se passe-t-il en pratique ? Une commande ponctuelle depuis l'émetteur ou le préampli est correctement interprétée. Une action prolongée sur une touche «logique» du récepteur provoque une activation de la sortie correspondante pendant toute la durée de cette action. Par contre, du fait de la priorité des signaux d'accès direct sur les signaux IR, lors d'action prolongée sur l'émetteur, la sortie correspondante est activée, puis le circuit décrit entraîne un ordre direct (donc prioritaire) d'activation de la sortie «0» ; le passage à 1 de cette sortie provoque

Figure 1 bis - Brochage des IC.

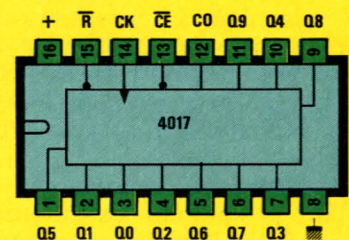
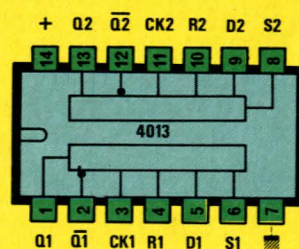
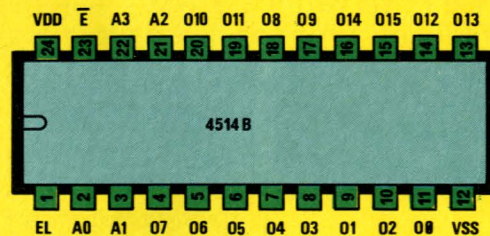

l'arrêt de cet ordre, autorisant la reprise en compte de l'ordre IR persistant. Il en résulte une activation séquentielle de la sortie intéressée.

Ce premier problème étant réglé, il faut supprimer l'interruption momentanée (320 ms) du son accompagnant chaque changement d'état des entrées A, B, C, D. Nous avons vu le principe retenu le mois dernier. Reste à commander les portes 4066. C'est chose faite en utilisant la même sortie «0». Tout passage à 0 de cette sortie (activation d'une autre sortie) charge C_2 , ce qui provoque le passage à l'état bas de la commande des portes et donc, isole le condensateur intégrateur. Ce dernier ne recevra à nouveau des impulsions du SAA 1251 que lorsque la sortie «0» aura été au niveau 1 depuis un délai correspondant à la constante de temps fixée par C_2 et R_{20} (environ 350ms).

Passons maintenant aux circuits de commande des fonctions logiques. Celles de source et de monitoring font appel à des compteurs décimaux Johnson type CD 4017 câblés en compteur par 4 grâce à une liaison entre Q_4 et la remise à zéro. Cette entrée reçoit par ailleurs une impulsion lors de la mise sous tension, impulsion délivrée aux différentes bascules et destinée à les initialiser. Elle est générée par une bascule D (CD 4013). Le condensateur C_4 est initialement déchargé. L'entrée S est à 1, R est à 0, Q est à 1 et \bar{Q} à 0. Lorsqu'il s'est chargé (au bout d'environ 1 seconde), l'état des sorties s'inverse, l'impulsion de RAZ des bascules s'arrête et la LED «marche» s'allume.

Les sorties des compteurs 4017 sont disponibles pour attaquer les portes 4066. Quelques diodes décodent les informations de monitoring pour alimenter les LED situées sur la face avant.

Trois bascules D (CD 4013) sont câblées en diviseur par 2 et gèrent les fonctions Silence, Linéaire et Physiologique. Rien à dire à leur sujet, du très classique.

2) Réalisation pratique

L'ensemble des composants prend place sans difficulté sur un circuit imprimé de 130 sur 100 mm, c'est-à-dire exactement superposable à la carte analogique et au circuit de commutation. Le tracé et l'implantation sont donnés aux figures 2 et 3.

Nous avons préféré quelques straps à un circuit imprimé double

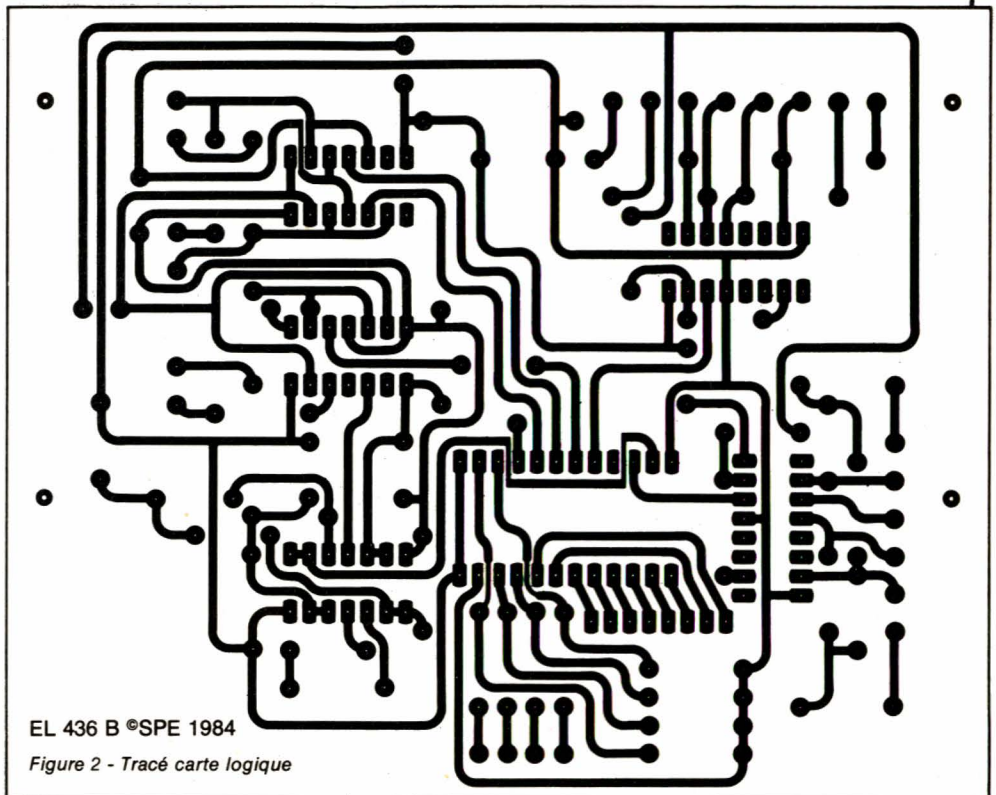

EL 436 B ©SPE 1984

Figure 2 - Tracé carte logique

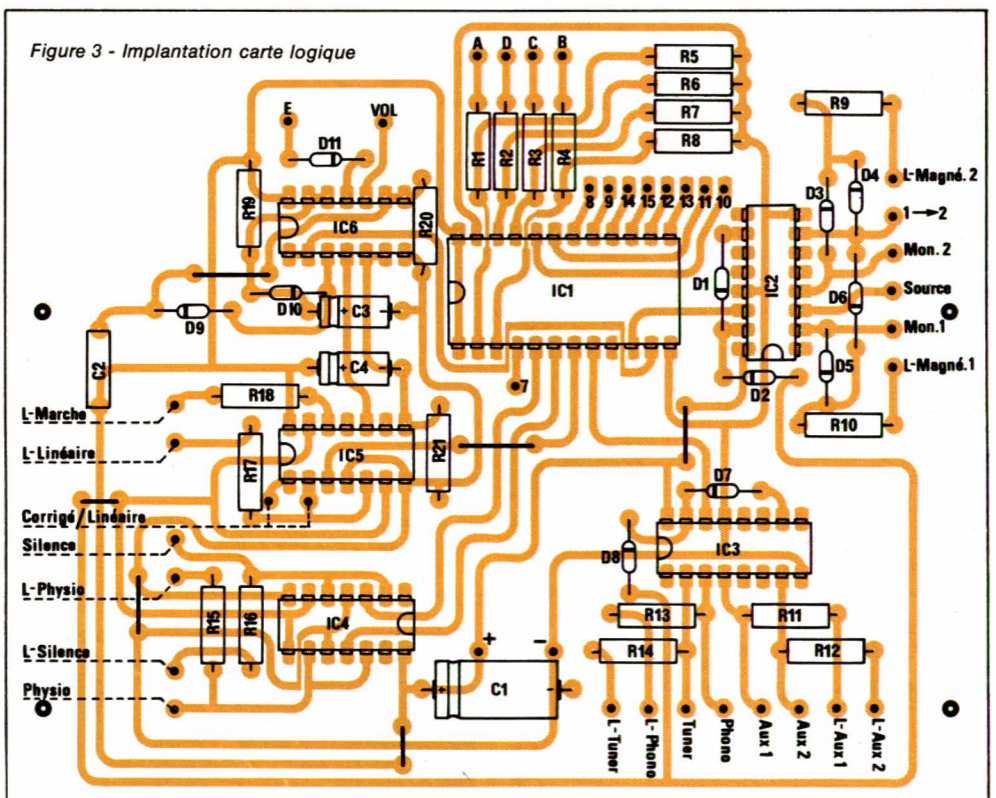

Figure 3 - Implantation carte logique

face, toujours plus délicat à réaliser pour l'amateur. Nous conseillons là encore la photogravure qui permet de se garder à l'abri des erreurs de tracé.

On commencera le câblage en soudant les straps. Puis vient le tour du support du 4514 dont nous recommandons l'emploi. Pour les au-

tres circuits (4011, 4013, 4017), les supports ne sont que facultatifs. Si on a choisi de les utiliser, c'est maintenant qu'il faut les souder.

Passons ensuite aux résistances puis aux condensateurs et enfin aux diodes. Le câblage s'achève par la pose des cosses à souder.

Une remarque concernant le



schéma d'implantation : les sorties marquées d'un nom précédé de L (ex : L-marche) seront reliées aux LED situées en face avant.

La carte sera terminée lorsque vous aurez monté le (ou les) circuit(s) intégré(s) sur son(leur) support.

Vous aurez soin avant toute mise sous tension de vérifier votre câblage minutieusement.

La **figure 4** montre le peu de composants périphériques nécessaires pour réaliser ce module aux performances remarquables : — Gain : 80 dB

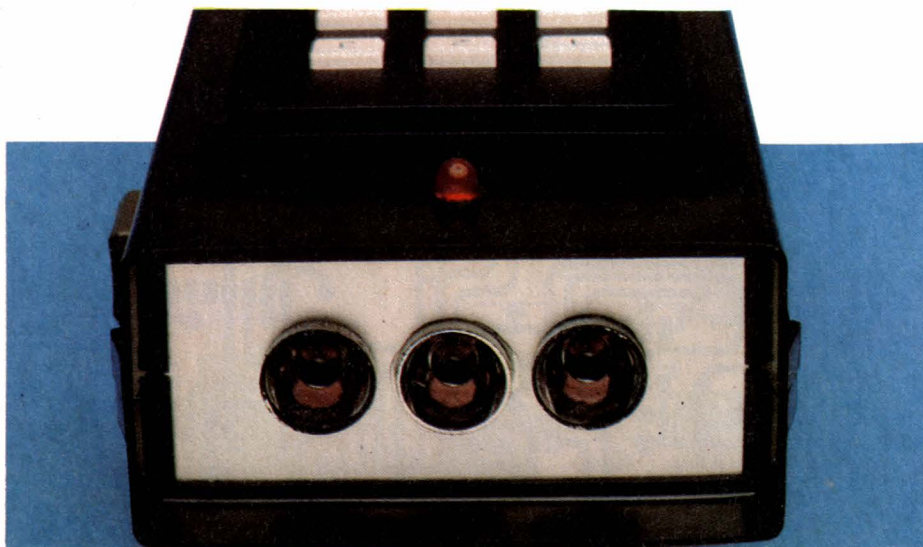
— Dynamique : 75 dB

Peu de commentaires sur un schéma si simple. R₁ assure une polarisation constante de l'amplificateur. C₂ assure la liaison entre cet amplificateur (contrôlé par un circuit

de CAG) et l'étage de séparation (qui sépare les signaux impulsionnels du bruit de fond). Ce dernier délivre à travers R₃ le signal à destination du SAA 1251. C₃ et C₄ interviennent dans l'amplificateur de CAG.

Le reste de la carte est principalement occupé par les diodes nécessaires à la commande directe des fonctions. Leur assemblage ne fait que reprendre le tableau dont nous avons déjà rappelé les références.

2) Réalisation

Tous les composants prennent place sur un circuit imprimé simple face de 245 x 115 mm. Nous recommandons vivement l'emploi de la photogravure afin de respecter au mieux l'alignement des touches et des LED avec les trous percés dans la face avant. Tracé et implantation sont donnés aux **figures 5 et 6**.

Au moment du câblage, on veillera à bien respecter les polarités des diodes (toutes ont la cathode vers les touches) et celle des LED. Pour des raisons d'encombrement, le TEA 1009 ne recevra pas de support. C'est un circuit intégré bipolaire donc peu sensible à l'électricité statique mais tout autant à la surchauffe. Gare !...

Les condensateurs au tantale seront soudés assez long pour pouvoir être couchés sur le circuit imprimé. De même pour le BPW 41 qui est soudé face plane contre l'époxy et... en regard de la fenêtre de la face avant. C₁ pour sa part est soudé côté cuivre car trop haut.

Les LED sont soudées comme le montre la **figure 7** (enfoncées au maximum). Ainsi montées, elles rentrent dans les trous de la face avant et affleurent juste à sa surface.

Lorsque tous les composants sont soudés, il ne reste qu'à implanter les

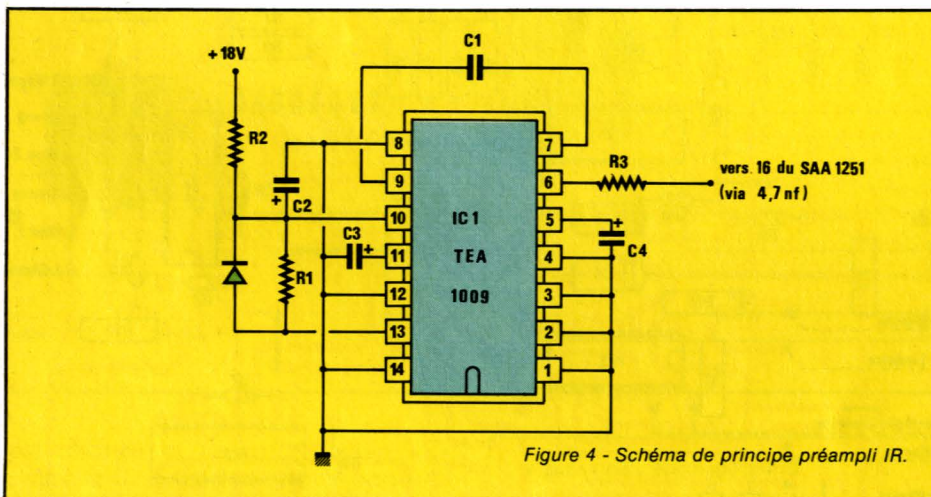
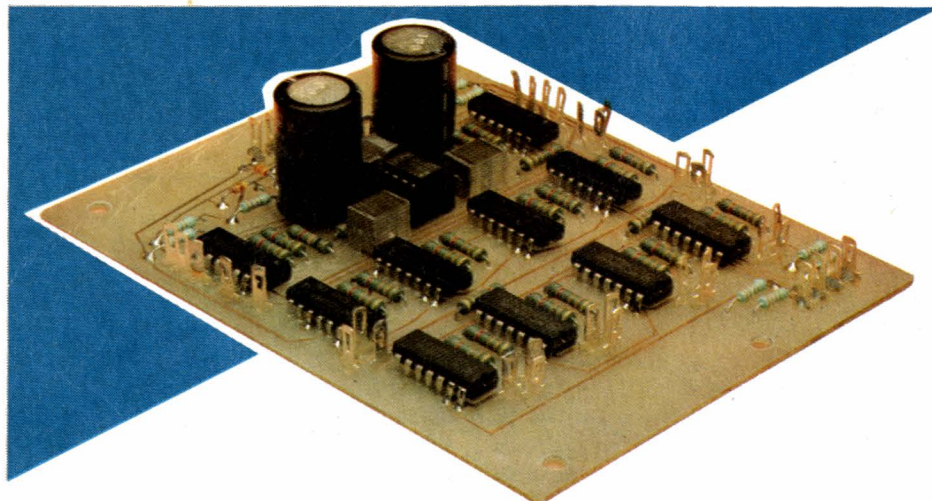

Figure 4 - Schéma de principe préampli IR.

La platine de contre-face avant

1) Description

Elle regroupe toute la «quincaillerie» destinée à embellir la façade du préampli. Elle supporte en conséquence 13 touches et 16 LED. C'est elle également qui reçoit la photodiode et le préamplificateur IR. Ce dernier est conçu autour d'un circuit intégré spécialisé pour cet usage, que nous avons déjà présenté (cf n° 433) : il s'agit du TEA 1009 d'ITT semiconducteurs.



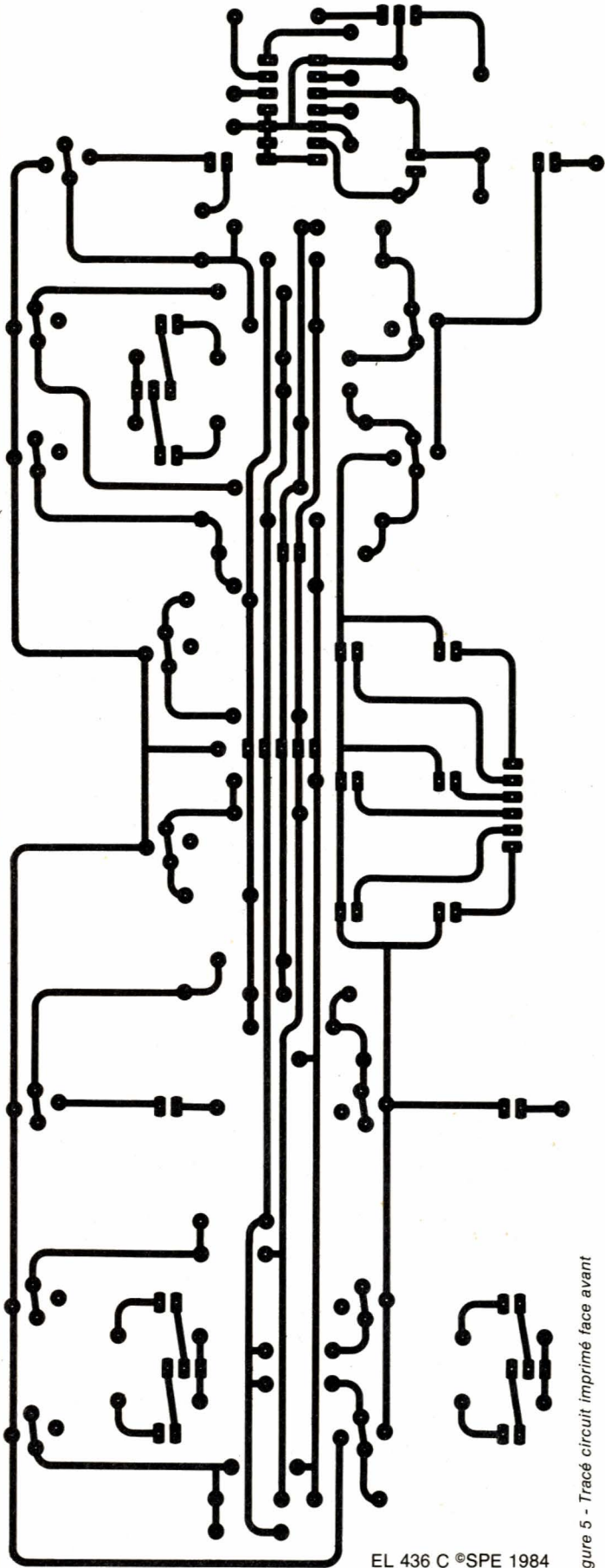

EL 436 C ©SPE 1984

Figure 5 - Tracé circuit imprimé face avant

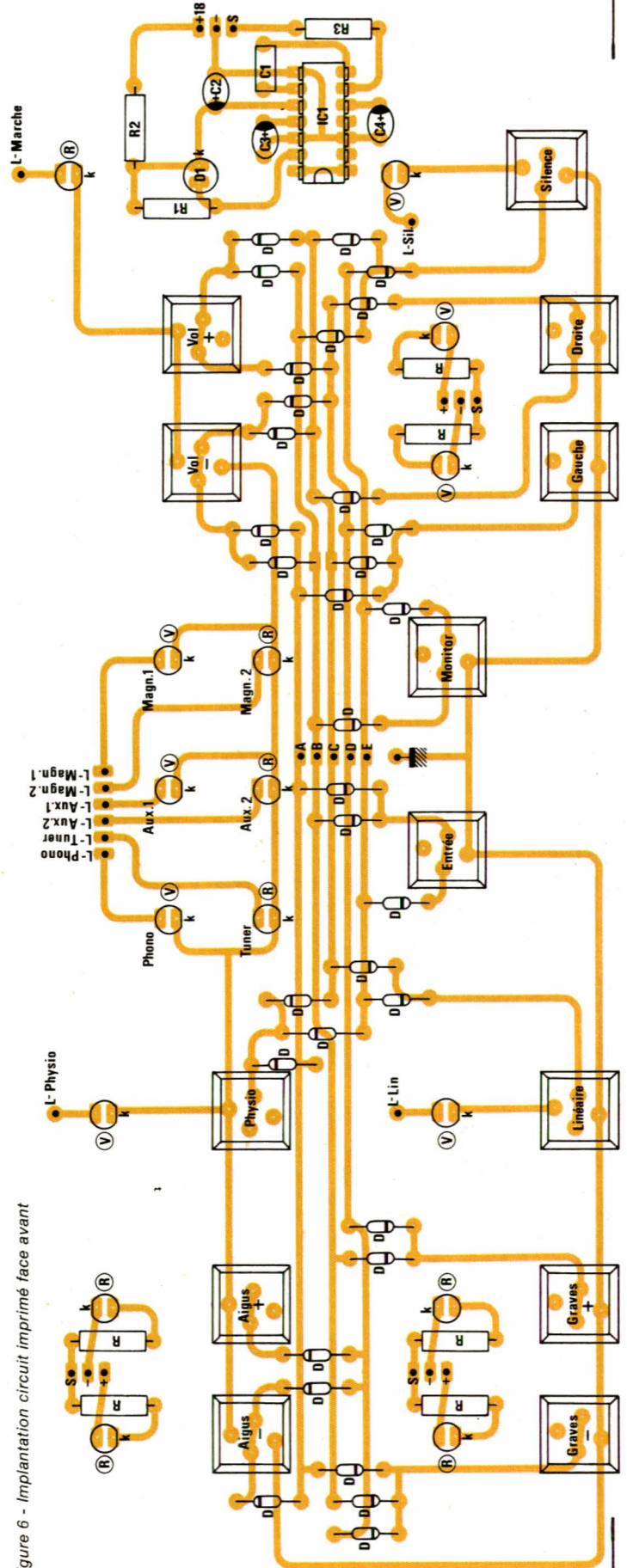

Figure 6 - Implantation circuit imprimé face avant

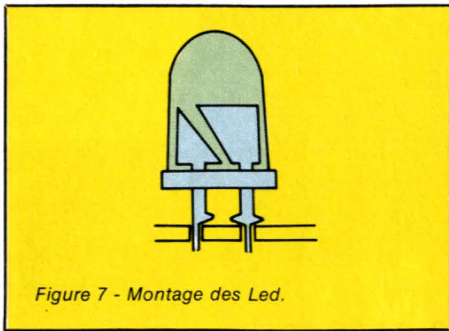

Figure 7 - Montage des Led.

nombreuses cosses à souder côté cuivre.

La platine de contre-face avant soudée, vérifiez votre câblage avec attention.

Si vous nous avez suivi fidèlement depuis le début, vous devez vous trouver en possession d'au moins 9 cartes (dont 1 RIAA), compte non tenu des éventuels adaptateurs d'impédance dont vous pouvez avoir besoin.

Avant de les relier entre elles, il faut percer et préparer le coffret.

La préparation mécanique du coffret

Elle conditionne autant que l'électronique la réussite de votre projet. Ne négligez pas ce point : ce qui marche bien a aussi le droit d'être beau.

Le coffret retenu est fabriqué par ESM. Les dimensions intérieures sont :

Largeur : 250
Hauteur : 115
Profondeur : 195

1) Perçage

Il concerne les faces avant et arrière. Les plans de perçage sont donnés aux figures 8 et 9.

Il faudra vous armer de patience... et d'une lime carrée pour percer les trous des touches. Rassurez-vous, les inévitables imperfections seront masquées par les cabochons qui dépassent légèrement.

Pour la photodiode, nous avons

prévu un trou de 10 mm de diamètre, largement suffisant. Il sera obturé à l'intérieur par du plexi fumé ou une diapositive noire (non exposée). Un filtre IR n'est pas utile : le boîtier du BPW 41 s'en charge.

Côté face arrière, le plan de perçage est seulement proposé à titre indicatif. Il a été dessiné pour des CINCH. Si le DIN vous tente davantage, libre à vous de modifier les côtes. Si, en revanche, vous adopter le CINCH, alors prévoyez une plaque d'époxy destinée à recevoir les prises. En effet, pour prévenir les boucles de masse, nous avons isolé les CINCH du châssis. Le diamètre de perçage donné (12 mm) est en

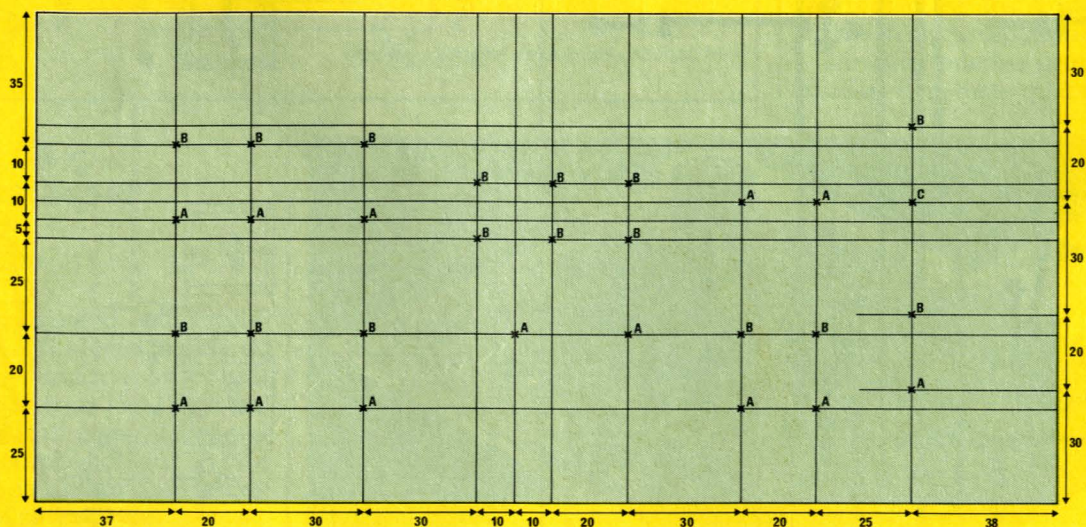
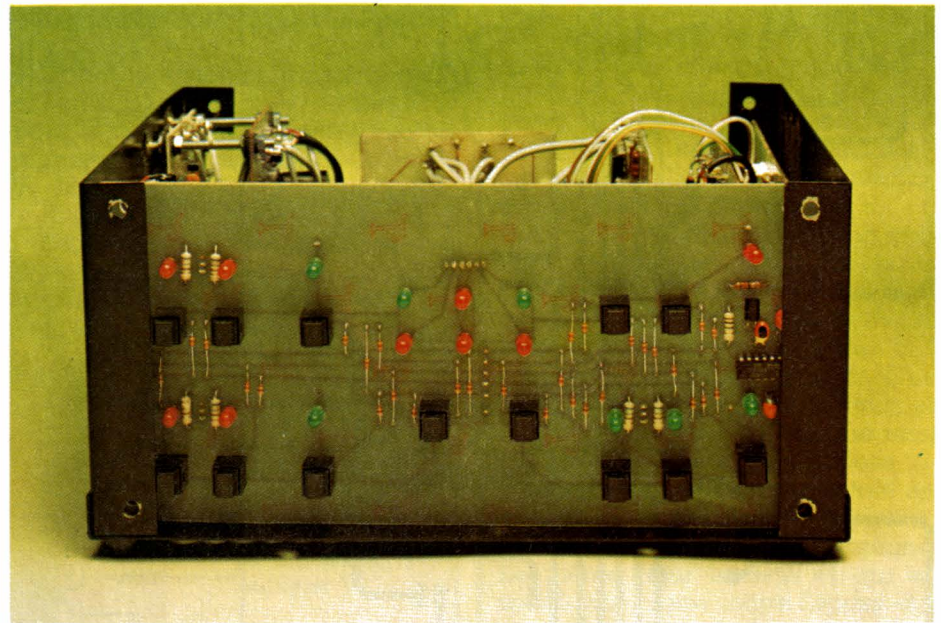
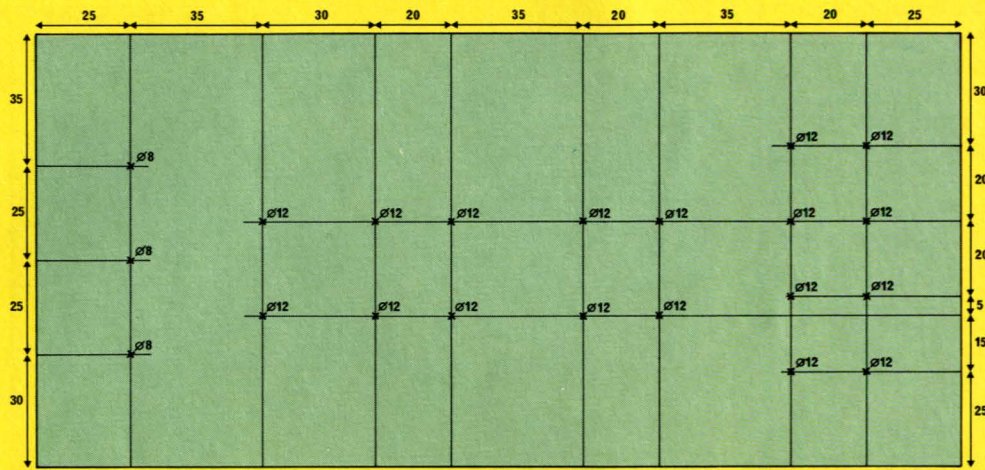

Figure 8 - Plan de perçage face avant.



PLAN PERÇAGE FACADE ARRIERE

Figure 9 - Plan de perçage face arrière.

effet trop grand pour les prises CINCH qui sont fixées sur une plaque d'époxy débarassée ou non de son cuivre), percée aux mêmes dimensions que la face arrière. Le côté cuivre (s'il en reste) sera dirigé vers l'intérieur du coffret tandis que la face opposée sera peinte en noir, du moins au pourtour des prises, avant d'être collée à la face arrière.

2) Assemblage des cartes

Deux solutions s'offrent à vous pour la fixation des circuits imprimés :

- perçage du coffret,
- collage des vis à tête fraisée à l'intérieur du coffret avec de l'Araldite.

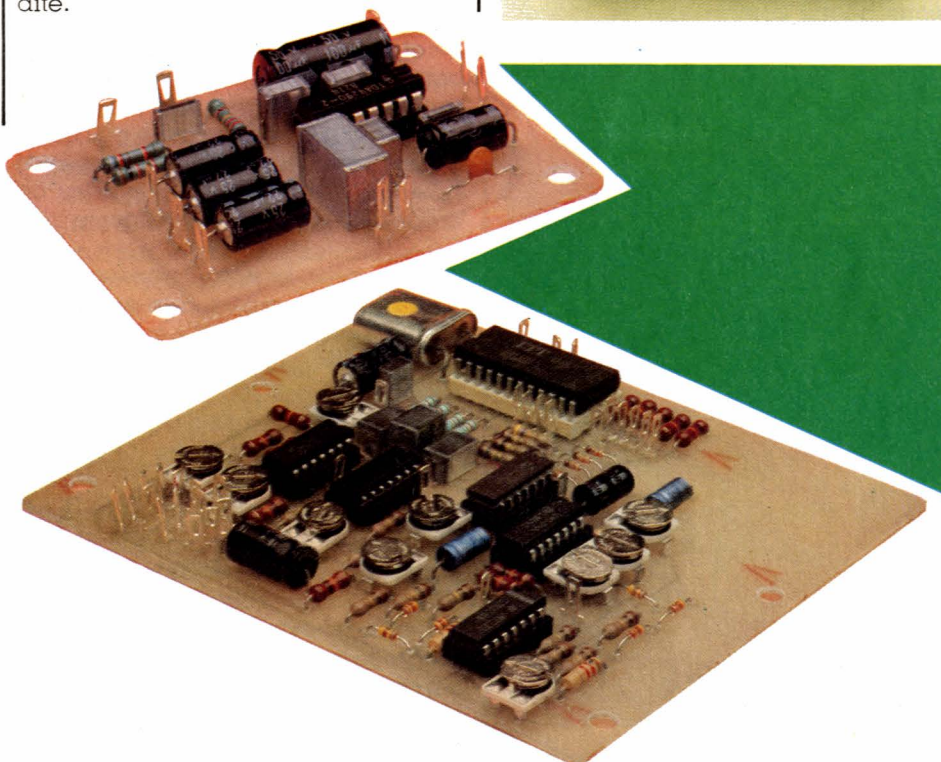
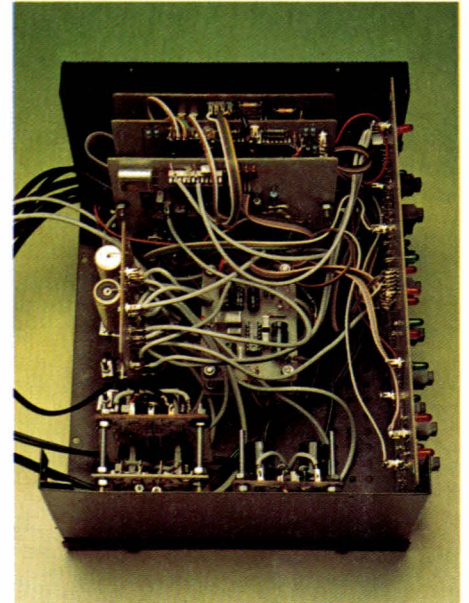
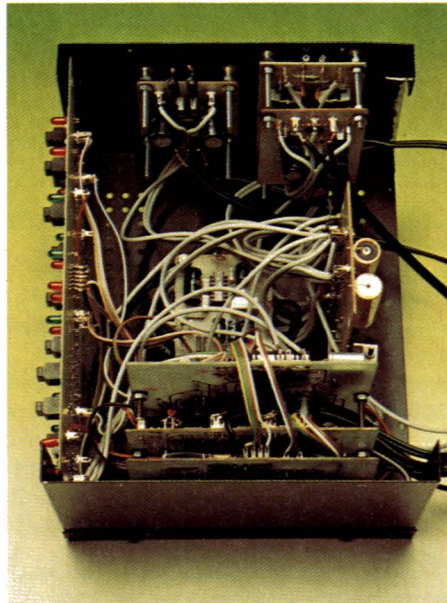

C'est la deuxième solution que nous avons personnellement retenue, qui élimine (presque) toute vis apparente.

Quelque soit votre choix, la disposition des plaques que nous vous conseillons est représentée figure 10. Si vous avez plusieurs préamplis linéaires, empilez les, mais, pour garder de la place, soudez les chimiques de filtrage perpendiculairement par rapport à la plaque (pour que leur axe soit dans le plan de la plaque).

La carte alimentation est tenue par :

- les trois vis des régulateurs dont, rappelons-le, seul celui du centre n'est pas isolé du châssis (les autres recevant canon en téflon et rondelle en mica).
- les deux vis situées en haut de la carte qui la rendent solidaire (par

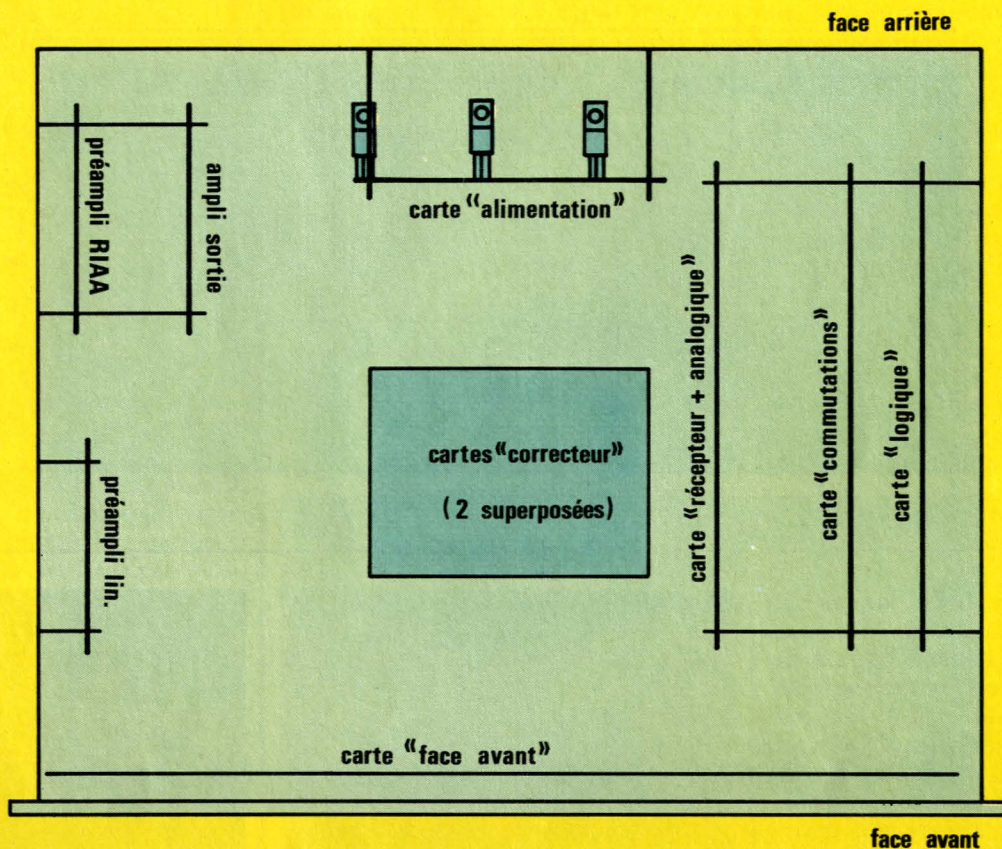

Figure 10 - Disposition des circuits imprimés dans le coffret.

vissage ou collage) de la face arrière.

Les deux cartes du correcteur sont superposées, entrée du signal vers le fond du coffret.

Nous avons choisi de placer la carte «analogique» en position supérieure dans l'empilement des trois car c'est la seule qui demande des réglages.

Une fois les cartes fixées à leur emplacement définitif, il suffit de «déplier» le coffret en posant les différentes faces à plat. Pour ce faire, il faudra défaire les vis qui relient la carte «alimentation» à la face arrière.

Le câblage des cartes

Il ressemble à un film d'épou-vante. Les pinces coupantes sont obligatoires, les pinces à dénuder vivement conseillées.

Procurez-vous également (longueurs minimales) :

- 3 x 5 mètres de fil de câblage (type scindex), si possible de 3 couleurs différentes.

- 10 mètres de blindé simple/ou 5 mètres de blindé double/de bonne qualité.

- 1 mètre de fil en nappe à 16 conducteurs.

1) Câblage des alimentations

C'est effectivement par lui que nous allons commencer en respectant scrupuleusement la règle du parapluie : tout fil d'alimentation doit

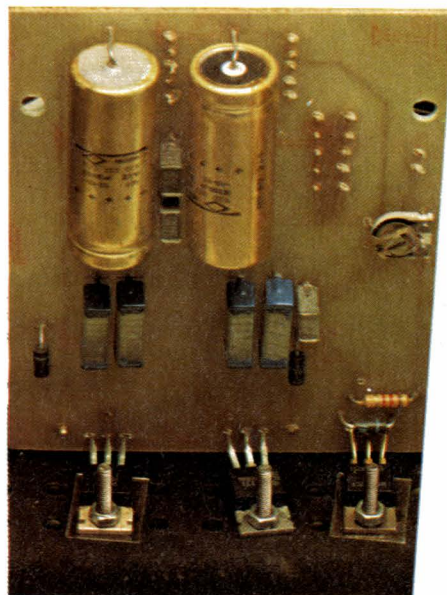

provenir de la carte «alimentation». On utilisera pour ce faire un fil de bonne section (0,5 mm²), genre scindex. Trois couleurs différentes permettront de distinguer +15 V (et +18 V), masse et -15 V.

En ce qui concerne la masse, on utilisera un fil de bonne qualité, généralement étamé. Les soudures seront solides et brillantes. De la carte «alimentation» partira un fil vers la prise banane de masse (face arrière) qui n'est pas isolée du coffret mais au contraire est en contact avec lui. De cette même prise partira un second fil destiné aux masses des CINCH.

Les prises bananes recevant les ± 22 V seront reliées à la carte «alimentation» par des fils courts et de bonne taille.

2) Liaisons blindées

Elles sont nombreuses et simples à réaliser dans leur principe. L'essentiel est de relier une seule extrémité du blindé à la masse. Relier les deux extrémités reviendrait à former une magnifique boucle de masse prête à capter tout rantonnement baladeur. Une seule exception : l'entrée RIAA.

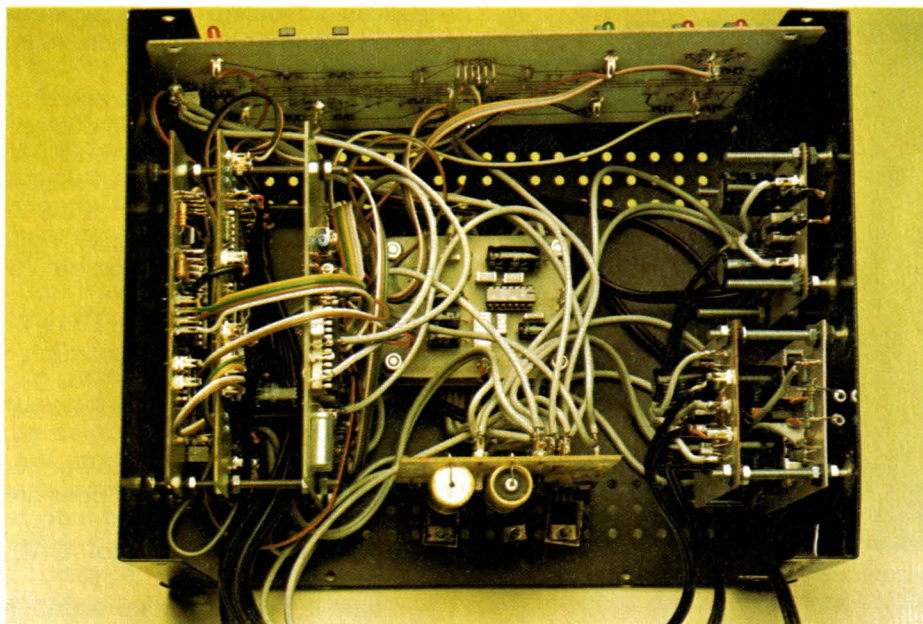

La $47\text{ k}\Omega$ d'entrée de la carte 2310 sera mise à la masse par l'intermédiaire du blindage du câble d'arrivée du signal.

Dans tous les autres cas, l'extrémité non reliée sera dénudée mais la tresse sera sectionnée à la limite de l'isolant externe. On pourra enfileur par dessus (avant soudure de l'âme !...) un morceau de gaine thermorétractable qui garantit la solidité de l'ensemble.

Pour le câblage des entrées, n'oubliez pas le condensateur d'isolement (si la sortie de la source n'en est pas déjà munie). Celui-ci pourra prendre place (au choix) sur la carte de commutation ou près des prises. Nous faisons confiance à l'ingéniosité de nos lecteurs pour trouver la solution la plus appropriée.

Le TDA 4290 introduisant une composante continue, il a été nécessaire d'intercaler un condensateur d'isolement ($4,7\ \mu\text{F}$ 25 V, positif vers le correcteur) entre cette carte et l'entrée de l'amplificateur de sortie.

Nous pensons avoir sensiblement réduit le câblage blindé en réalisant une carte de commutation. Certes, les circuits périphériques destinés à la gérer demanderont du travail mais l'agrément de leur emploi n'en vaut-il pas la peine ?

3) Câblage entre les cartes

Que les amateurs du fil en nappe se réjouissent, leur heure est arrivée, il faut réaliser les liaisons entre les différentes cartes :

- carte « analogique »
- carte « logique »

- carte « commutation »
- carte « face avant »
- carte « correcteur »

Il suffira de se reporter aux schémas d'implantation pour repérer les sorties à relier entre elles.

Les LED d'indication de Balance, Graves et Aigus sont reliées à un groupe de 3 cosses qui ont leur pendant sur la carte analogique.

Une fois tous les branchements réalisés, vérifiez tout votre câblage attentivement. Lorsque tout est en règle, vous pouvez passer aux essais.

Essais - Mise au point Il vous faut disposer au moins :

- d'un contrôleur (minimum : $20\ 000\ \Omega/\text{V}$)
- d'un signal-tracer (oscillateur + ampli BF)
- d'une alimentation stabilisée ou non délivrant entre 2×22 et $2 \times 35\ \text{V}$ ou mieux :
- d'un multimètre numérique
- d'un générateur BF
- d'un oscilloscope simple ou double trace.

1) Mise sous tension

Branchez les cordons de l'alimentation sur les douilles bananes de la face arrière du préampli IR, positionnez la résistance ajustable de la carte « alimentation » à sa valeur minimale. Toutes les ajustables de la carte « analogique » sont tournées de façon que le curseur soit à la masse.

Placez ensuite votre contrôleur ou multimètre sur les sorties + 15 V et

— 15 V des alimentations. Si vous aviez déjà fait un essai à vide sur la carte, vous ne devez pas avoir de surprise lors de la mise sous tension.

Allumez sans crainte l'alimentation. La LED verte « Phono » doit s'allumer immédiatement puis, environ 1 seconde plus tard, la LED rouge « Marche ». Vous devez lire sur le multimètre environ 30 V. Si vous lisez davantage (plus de 35 V) éteignez et cherchez la panne sur la carte alimentation. Si vous trouvez une valeur très inférieure, mesurez chaque sortie pour déterminer le régulateur en cause puis sondez les différents points pour trouver l'erreur. Vérifiez également que les sorties ne sont pas en court-circuit.

Ceci fait, mesurez la sortie de la ligne + 18 V. Vous devez lire environ 12 V. Tournez alors la résistance ajustable (R_2) pour lire 18 V.

Une fois l'alimentation réglée, branchez l'oscilloscope (ou l'ampli du signal-tracer) à la sortie du récepteur (broche 6 du TEA 1009) et actionnez l'émetteur. Vous devez voir (ou entendre) les trains d'impulsions. Si la fréquence de l'émetteur est calée sur celle du récepteur, vous pouvez agir sur les commandes du préampli, ainsi qu'en attestent les LED de la face avant sinon, réglez l'ajustable de l'émetteur pour tomber dans la fourchette de réception. Vérifiez ensuite (pour les fonctions logiques) l'efficacité des commandes directes de la face avant.

Si tout est en règle, il faut régler les ajustables de la carte « analogique ».

Éteignez l'alimentation puis rallumez-la. Balance, graves et aigus sont automatiquement replacés au point milieu.

Le premier réglage à faire concerne l'amplificateur inverseur BAL → BAL. Il faut pour cela ajuster RV_4 afin de lire la même tension sur les bornes 1 et 7 d'IC₂ (LM 324)

Le second concerne la fonction « linéaire ». On ajustera RV_1 de façon à lire la même tension sur les broches 1 et 4 d'IC₃ (CD 4066). On pourra vérifier aussi que les broches 1 et 11 présentent des tensions très voisines (graves et aigus).

Il faut ensuite régler l'amplitude de la tension appliquée au correcteur. Pour cela, on mesure la tension à la borne 2 des TDA 4290 (très voisines). Cette tension est accessible sur l'une des 2 cosses de sortie (physiologique). Consultez le tracé et l'implantation. Bref, vous devez trouver deux tensions comprises entre 4,8 et 5,0 V. Calculez la moitié de cette tension (entre 2,4 et 2,5 V) et réglez RV_2 et RV_3

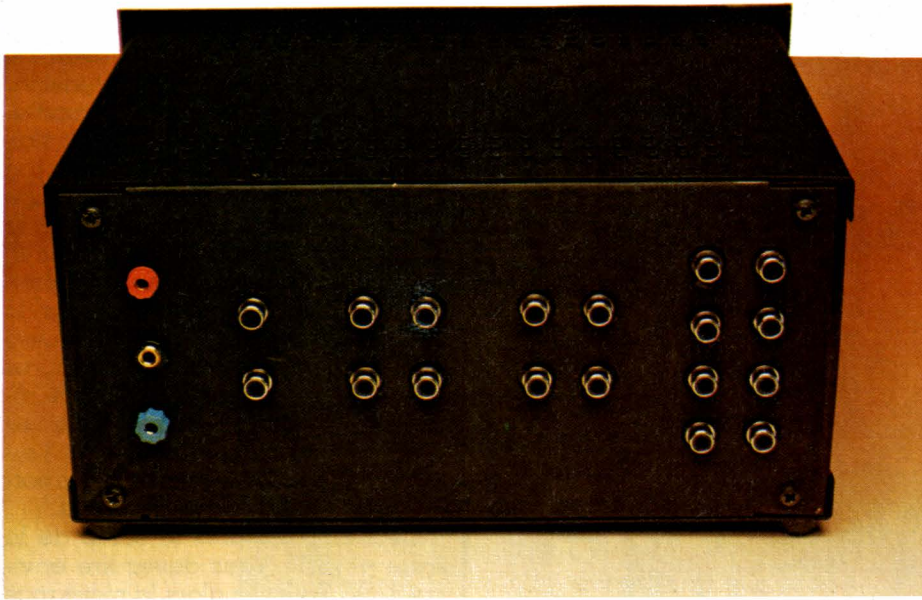

de façon à avoir sur leur curseur une tension égale à celle que vous venez de calculer.

Vérifiez vos réglages en contrôlant que la gamme de variation des correcteurs s'étend de 0 à 4,8 (ou 5,0 V) et que la mise en mode «linéaire» délivre une tension d'environ 2,5 V.

Les correcteurs étant réglés, nous allons passer aux contrôles de Volume et de Balance.

- Pour le réglage du canal DROIT :
 - mettre la balance au maximum à gauche
 - placer RV₅ au tiers de sa course, environ
 - mettre en place le contrôleur sur l'anode de D₅ et régler RV₆ pour lire 0,6 V
- Pour le réglage du canal GAUCHE :
 - mettre la balance au maximum à droite

Nomenclature platine logique

Circuits intégrés

IC₁: CD 4514 CP, MC 14514 CP,.....
 IC₂: CD 4017,.....
 IC₃: CD 4017,.....
 IC₄: CD 4013,.....
 IC₅: CD 4013,.....
 IC₆: CD 4011,.....

Diodes

D₁ à D₁₁: 1N 4148

Résistances

R₁, R₂, R₃, R₄: 10 kΩ 1/2 W 5 %
 R₅, R₆, R₇, R₈: 33 kΩ 1/2 W 5 %
 R₉, R₁₀, R₁₁, R₁₂, R₁₃, R₁₄, R₁₅, R₁₆ R₁₇,
 R₁₈: 1,2 kΩ 1/2 W 5 %
 R₁₉: 47 kΩ 1/2 W 5 % (cf texte)
 R₂₀: 1 MΩ 1/2 W 5 %
 R₂₁: 100 kΩ 1/2 W 5 %

Condensateurs

C₁: 47 μF 25 V chimique axial
 C₂: 0,68 μF 100 V MKH
 C₃, C₄: 10 μF 25 V chimique axial

Divers

40 cosses à souder
 1 support DIL 24
 (+ supports DIL 14 et DIL 16 facultatifs)

Nomenclature (Face Avant)

Résistances 1/2 W 5 %

R (×6): 680 Ω
 R₁: 1 MΩ
 R₂: 82 Ω
 R₃: 10 kΩ

Condensateurs

C₁: 10 nF 100 V MKH
 C₂: 22 μF 25 V tantale goutte
 C₃: 33 μF 6,3 V tantale goutte
 C₄: 3,3 μF 6,3 V tantale goutte

Semi-conducteurs

IC₁: TEA 1009 (ITT Semiconducteurs)
 D₁: BPW 41
 D (×34): 1N 4148,.....
 L.E.D: 5 mm : 9 rouges
 7 vertes

Divers

13 touches
 30 picots à souder

— placer RV_7 au tiers de sa course
— mettre le contrôleur sur l'anode de D_8 et régler RV_8 pour lire 0,6 V

Éteindre ensuite le préamplificateur puis rallumer.

● Canal Droit :

régler RV_5 pour lire 1,8 V sur l'anode de D_5 .

● Canal Gauche :

régler RV_7 pour lire 1,8 V sur l'anode de D_8 .

Le dernier réglage concerne l'excursion du volume. Siemens préconise de la limiter à $V_2/2$ soit environ 2,5 V, ce qui donne un gain de 0 dB. Nous la monterons jusqu'à 3 volts ce qui donne finalement à cet étage un gain de l'ordre de 3 dB. Pour ce faire, la balance étant toujours à mi-course, monter le volume au maximum et ajuster RV_9 et RV_{10} pour obtenir sur les commandes de volume des TDA 4290 environ 3 V.

Tous ces réglages sont en réalité plus rapides à faire qu'à dire et malgré le nombre important de résistances à ajuster, on obtient rapidement un circuit symétrique et fonctionnel.

On peut vérifier à ce stade la bonne variation des tensions de commande du correcteur ainsi que celle des LED témoins sur la face avant.

On vérifiera également que l'action sur les touches des fonctions logiques n'entraîne pas une chute de la tension de volume très importante (en principe, elle doit même être extrêmement réduite).

Les réglages qui restent à faire concernent le niveau des entrées et de la sortie. Ils ne pourront être faits qu'après un test d'écoute.

Pour cela, injectez un signal sinusoïdal de 1 kHz et d'environ 300 mV_{eff} sur une entrée autre que phono et vérifiez que la carte de commutation marche bien en sondant (à l'oscilloscope ou au signal-tracer) les différentes sorties en fonction du mode choisi. Toutes les entrées (y compris les entrées «lecture» des deux magnétophones) seront ainsi testées. Si tout est en ordre, branchez votre platine à l'entrée phono et un amplificateur en sortie (avec un casque). Vérifiez la qualité du son et l'action des contrôles de tonalité, de volume et de balance.

Si ces tests sont concluants, alors branchez le préampli sur votre chaîne et réglez le gain de l'amplificateur de sortie de façon à ne pas dépasser la limite de saturation de l'ampli de puissance. Ceci étant fait, ajustez ensuite l'atténuation du si-

gnal pour chaque source équipée d'un adaptateur d'impédance de façon à obtenir entre sources des niveaux aussi voisins que possible.

Lorsque tout fonctionne correctement, vous pouvez assembler les différentes faces du coffret et goûter un repos bien mérité.

Si des difficultés surgissaient lors de la mise au point, commencez par vérifier votre montage et sondez les différents points (contrôleur et oscilloscope) afin de localiser la panne.

Il est souvent très instructif d'avoir de temps en temps des pannes car c'est à notre avis en raisonnant logiquement face à une situation de non-fonctionnement que l'on apprend le plus.

Quoi qu'il en soit, l'auteur vous souhaite de réussir cette réalisation et de la voir fonctionner parfaitement dès la dernière soudure achevée.

Alors le confort qu'elle vous procurera vous fera oublier les sombres heures de câblage qui faillirent vous faire perdre santé et raison.

Xavier MONTAGUTELLI

INFOS

Convertisseurs CC/CC chez Melcher

La Société MELCHER FRANCE spécialisée dans la fabrication d'alimentations à découpage complète sa gamme de produits par des convertisseurs continu/continu IBEK d'une puissance de 1 W.

Ces convertisseurs sont destinés à alimenter des amplis opérationnels, des convertisseurs AD/DA ainsi que des mémoires et microprocesseurs.

Le boîtier est de très faible dimension (33 x 20,2 x 10,5 mm) et le brochage est du type 24 pins dual in line

Ces modules très performants possèdent les caractéristiques suivantes :

- Puissance totale : 1 W
- Haut rendement 58 %
- Toutes les sorties sont régulées
- Isolation entrée-sortie et sorties

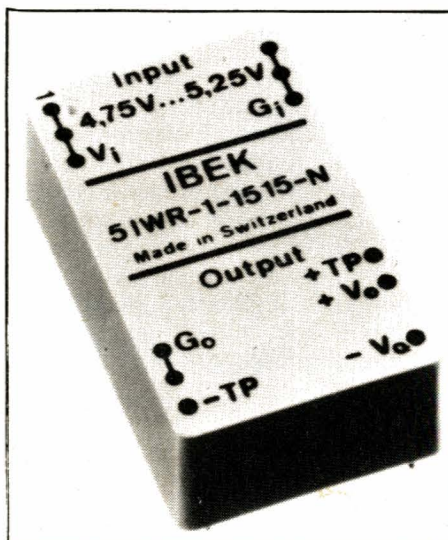

- entre elles de 3 kV crête à crête
- Capacité entrée/sorties 10 pF
- Filtre d'entrée

- Gamme de température 0 à 70 °C sans dérating
- MTBF > 350 000 heures à 40 °C
- Tous les produits sont déverminés.

Les tensions d'entrées sont de 5, 12, 24 ou 48 V continu.

Les tensions de sorties sont simples, doubles avec ou sans point commun, triples ou quadruples.

La valeur des tensions de sorties continues se répartie en 5, 12 et 15 V.

Pour tous renseignements complémentaires et l'obtention de fiches techniques contacter :

MELCHER FRANCE - 93, Boulevard Decauville, 91000 EVRY - Tél. : (6) 078.41.41.

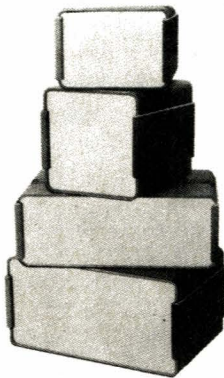
MMP**LE COFFRET QUI MET EN VALEUR VOS REALISATIONS****mmp****SERIE «PP PM»**

110 PP ou PM.....	115 x 70 x 64
115	115 x 140 x 64
116	115 x 140 x 84
117	115 x 140 x 110
220	220 x 140 x 64
221	220 x 140 x 84
222	220 x 140 x 114

* PP (plastique) - PM (métallisé)



110 PP ou PM Lo
avec logement de pile
115 PP ou PM Lo
avec logement de piles

**SERIE «L»**

173 LPA avec logement pile face alu.....	110 x 70 x 32
173 LPP avec logement pile face plas.....	110 x 70 x 32
173 LSA sans logement face alu.....	110 x 70 x 32
173 LSP sans logement face plast.....	110 x 70 x 32

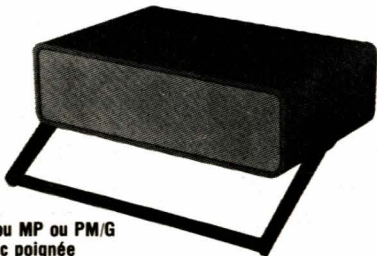
**GAMME STANDARD DE
BOUTONS
DE RÉGLAGE**

220 PP ou MP ou PM/G
avec poignée

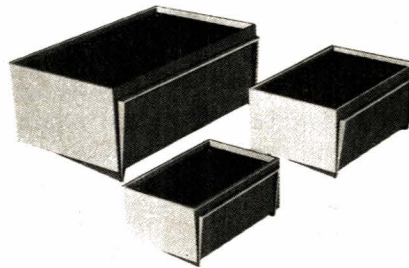
**SERIE «PUPICOFFRE»**

10 A, ou M, ou P.....	85 x 60 x 40
20 A, ou M, ou P.....	110 x 75 x 55
30 A, ou M, ou P.....	160 x 100 x 68

* A (alu) - M (métallisé) - P (plastique).

mmp

Tél. 376.65.07

COFFRETS PLASTIQUES

10, rue Jean-Pigeon
94220 Charenton

Distributeur France Sud : LDEM

SERIE 1C 1 COQUE

Référence	Larg.	HT.	prof.
1C 115.....	115	50	135
1C 118.....	115	76	135
1C 165.....	165	50	135
1C 168.....	165	76	135
1C 215.....	210	50	155
1C 218.....	210	76	155

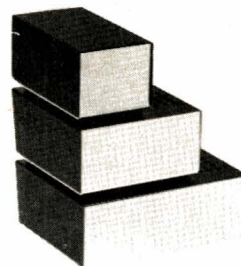
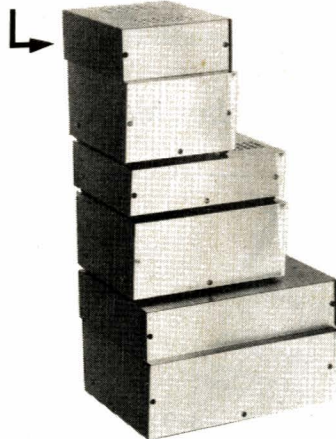
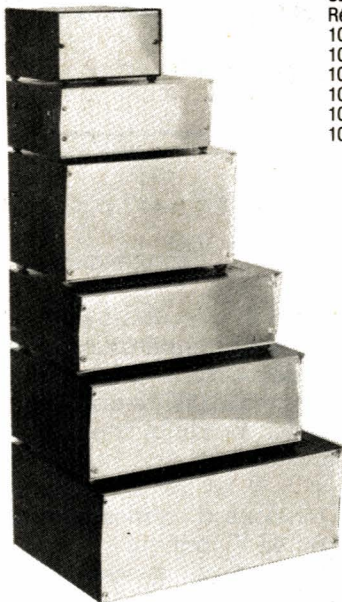
**SERIE ECO**

Référence	Larg.	ht.	prof.
ECO 06.50.....	60	48	100
ECO 10.50.....	100	48	100
ECO 14.50.....	140	48	100

SERIE P

Référence	Larg.	ht av.	ht arr.	prof.
P 22.15.....	220	35	75	150
P 31.20.....	300	50	100	200
P 46.20.....	450	50	100	250

SERIE 2C 2 COQUES

Référence	Larg.	ht.	prof.
2C 127.....	120	70	120
2C 187.....	180	70	120
2C 208.....	200	80	130
2C 212.....	200	120	130
2C 248.....	240	80	160
2C 261.....	260	100	180
2C 312.....	300	120	200

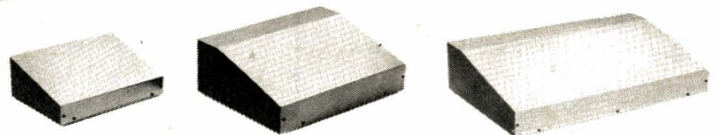
**LDEM**
OU LES COFFRETS METALLIQUES
(distribués dans la France entière)
L.D.E.M.48, quai Pierre-Scize Lyon 69009
Tél. (7) 839.42.42

Théorie et technologie des condensateurs

L'intégration de plus en plus poussée des composants actifs, qui permet à la fois la miniaturisation des circuits, et l'accroissement de leurs possibilités, restera sans doute comme le phénomène marquant des dernières décennies de l'électronique. Les composants passifs, et les condensateurs en particulier, ne suivent malheureusement pas cette évolution.

Afin de pallier cette disproportion, les constructeurs s'efforcent de réduire la taille des condensateurs, en même temps qu'ils diversifient les modèles fabriqués. Pour l'utilisateur non spécialisé dans ces technologies, il en résulte une évidente difficulté à sélectionner tel ou tel modèle le mieux adapté à une utilisation donnée.

Bien souvent, les défaillances d'un montage (performances altérées, vieillissement prématuré) n'ont d'autre cause que l'inadéquation du choix d'un ou de quelques condensateurs, au cahier des charges imposé par leur usage.

La série d'articles que nous commençons ici, vise à éclairer ce problème plus vaste et plus complexe qu'il n'y paraît au profane. Après quelques notions théoriques sur les condensateurs, puis sur leur comportement en régimes variables, nous décrirons les différentes techniques de fabrication (électrochimiques, tantale, film plastique, mica, etc), en insistant sur leur adaptation à tel ou tel usage.

1^{ère} partie : Théorie des condensateurs

Une étude complète des condensateurs commencerait logiquement par un exposé d'électrostatique, appuyé sur un appareil mathématique ardu. Nous ne pouvons donc que l'exclure de ces pages. Il nous faudra cependant, pour les appliquer à des considérations plus pratiques, rappeler quelques conclusions essentielles : nous le ferons sans démonstration le plus souvent, invitant le lecteur soit à nous accorder sa confiance ... soit à se reporter aux traités d'électricité de l'enseignement supérieur.

Capacité d'un conducteur

On sait qu'il existe des conducteurs quasi parfaits (résistivité extrêmement faible, comme dans la plupart des métaux), des isolants (résistivité presque infinie), et tous les cas intermédiaires. Dans les lignes qui vont suivre, et jusqu'à l'annonce du contraire, nous supposons tous les conducteurs et tous les isolants parfaits.

Dans un conducteur, tous les points se trouvent au même potentiel. Soit alors un conducteur porté au potentiel V (traditionnellement, en électrostatique, on choisit comme référence zéro le potentiel à l'infini, c'est-à-dire infiniment loin de toute charge électrique). Ce conducteur porte une charge totale Q . La théorie, confirmée par l'expérience,

montre que Q est proportionnelle à V , ce qui peut s'écrire :

$$C = (Q/V)$$

Ce rapport constant C s'appelle la **capacité** du conducteur considéré. Elle dépend de ses dimensions, et de la forme de sa surface.

L'unité légale (système MKSA) de capacité est le **Farad** (symbole F). C'est la capacité d'un conducteur isolé dans l'espace, et qui porte une charge de 1 coulomb lorsqu'il se trouve à un potentiel de 1 volt. Le farad est une capacité énorme, ja-

mais rencontrée en pratique. On utilise donc ses sous-multiples : microfarad (μF), nanofarad (nF) et picofarad (pF).

$$1 \mu F = 10^{-6} F$$

$$1 nF = 10^{-9} F$$

$$1 pF = 10^{-12} F$$

Capacité d'un condensateur

La figure 1 illustre une expérience facile à réaliser lorsqu'on dispose d'un électromètre, à feuilles d'or par exemple, capable d'indiquer un potentiel sans consommer d'énergie.

On charge le conducteur C_1 , par friction par exemple : l'électromètre E dévie d'un angle α , caractéristique du potentiel de C_1 . Si maintenant on approche de C_1 un autre conducteur C_2 , relié à la terre (potentiel zéro),

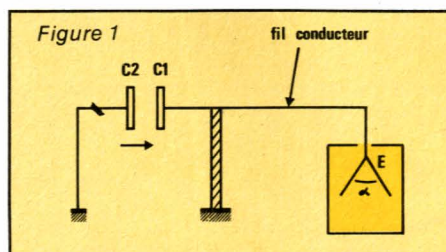

l'angle des feuilles diminue. Il augmente à nouveau si on éloigne C_2 .

Comme le conducteur isolé formé par C_1 et les feuilles de l'électroscope garde une charge Q constante, si son potentiel diminue quand on approche C_2 , c'est que sa capacité augmente puisque :

$$C = (Q/V)$$

Les premiers observateurs de cette expérience disaient que, en présence de C_2 , l'électricité était « condensée » sur C_1 , et ils ont baptisé l'ensemble (C_1 , C_2) (deux armatures séparées par un isolant) **condensateur**.

Les théories électrostatiques montrent que lorsque le conducteur C_2 entoure complètement C_1 , ce dernier développe par influence, sur la face interne de C_2 , une charge égale et de signe contraire à celle qu'il porte (figure 2). Si V_1 et V_2 sont les potentiels respectifs de C_1 et C_2 , on a alors :

$$Q = C (V_1 - V_2)$$

C est la capacité du condensateur formé par les deux conducteurs.

Cas du condensateur plan

On appelle ainsi un condensateur formé de deux armatures planes et parallèles, séparés par une distance e très petite vis à vis des dimensions

linéaires de la surface S (figure 3). Le cas se rapproche alors beaucoup du condensateur à influence totale de la figure 2, si on néglige les effets de bord.

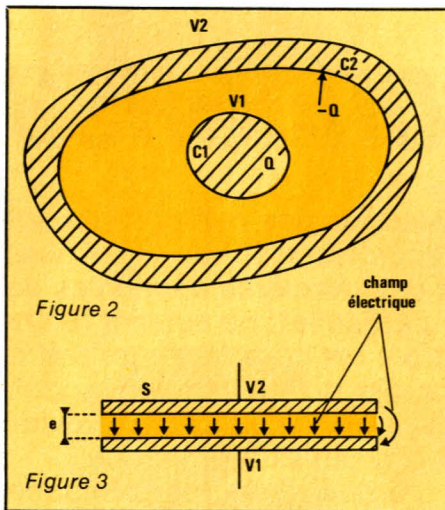

Par raison de symétrie, le champ est uniforme entre les armatures, où il a pour module :

$$E = (V_1 - V_2) (1/e)$$

Or, le champ E est évidemment proportionnel à la charge Q des armatures, et inversement proportionnel à leur surface :

$$E = (1/\epsilon) (Q/S)$$

où le coefficient ϵ caractérise une propriété du milieu isolant placé entre les armatures, et appelée **permittivité** (nous y reviendrons).

De ces deux relations, on déduit la capacité du condensateur plan :

$$C = (Q/V_1 - V_2) = (\epsilon S/e)$$

Condensateurs de forme quelconque

Sauf cas très exceptionnels, les condensateurs utilisés en électronique sont formés d'armatures de grande surface, séparées par un isolant très mince. Pour réduire l'encombrement, on replie cet ensemble de nombreuses fois sur lui-même, on l'enroule autour d'un axe, etc (figure 4). L'épaisseur e restant toujours faible devant les déformations moyennes de la surface, on peut encore,

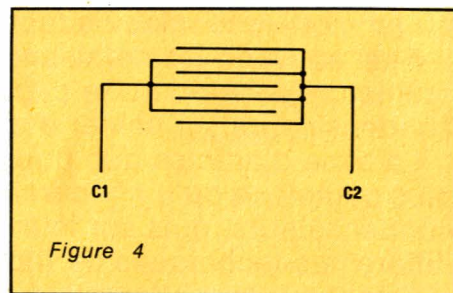

avec une bonne approximation, utiliser la relation qui donne la capacité du condensateur plan.

On en déduit que, pour obtenir de fortes capacités, il faut :

- augmenter la surface S des armatures, ce qui accroît évidemment le volume du condensateur.
- réduire l'épaisseur e de l'isolant, ce qui diminue aussi le volume, mais pose des problèmes de fabrication et d'isolement.

— chercher des isolants offrant une permittivité ϵ élevée : ce dernier procédé est appliqué dans les condensateurs au tantale, par exemple.

Associations de condensateurs

On utilise parfois, pour des raisons diverses (accroissement de la capacité, fortes différences de potentiel), des associations de condensateurs en série ou en parallèle.

Dans le cas du groupement en parallèle (figure 5), la différence de potentiel est la même pour tous les condensateurs. Leurs charges respectives ont pour valeurs :

$$Q_1 = C_1 (V_1 - V_2)$$

$$Q_2 = C_2 (V_1 - V_2)$$

$$Q_3 = C_3 (V_1 - V_2) \text{ etc}$$

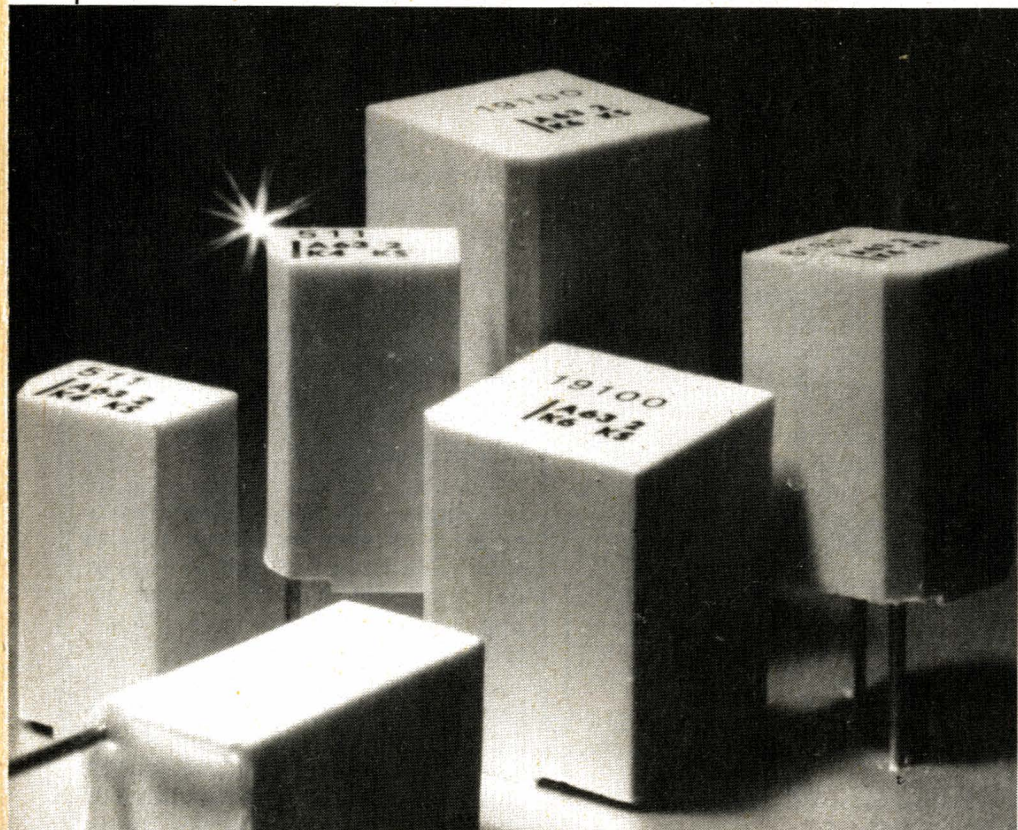

La charge totale est donc :

$$Q = Q_1 + Q_2 + Q_3$$

$$Q = (C_1 + C_2 + C_3) (V_1 - V_2)$$

Cette expression montre que l'en-

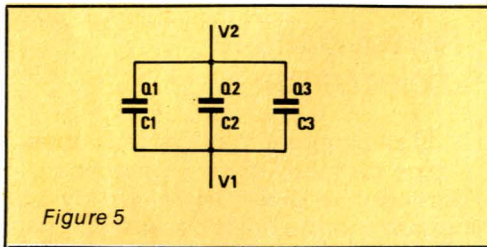

Figure 5

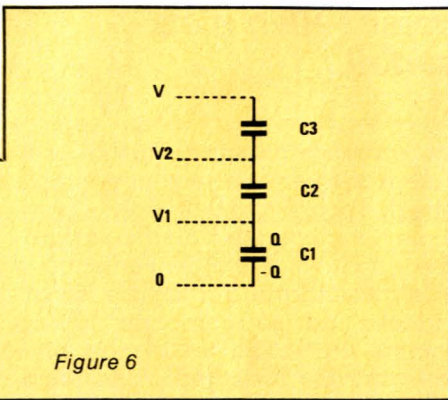

Figure 6

semble équivaut à un condensateur unique, de capacité :

$$C = C_1 + C_2 + C_3$$

La figure 6 illustre le cas du groupement en série, entre deux potentiels extrêmes notés 0 et V. Par influence, chaque armature développe, sur celle qui lui fait vis à vis, une charge égale à la sienne, mais de signe contraire. Finalement, la charge est donc la même pour tous les condensateurs du groupement. D'autre part on a :

$$V_1 = Q/C_1$$

$$V_2 - V_1 = Q/C_2$$

$$V - V_2 = Q/C_3$$

d'où on tire :

$$V = Q \left(\frac{1}{C_1} + \frac{1}{C_2} + \frac{1}{C_3} \right)$$

Cette expression montre que l'ensemble équivaut à un condensateur unique, dont la capacité C est donnée par :

$$\frac{1}{C} = \frac{1}{C_1} + \frac{1}{C_2} + \frac{1}{C_3}$$

Le condensateur est un réservoir d'énergie.

Il n'existe guère d'électronicien qui, une fois au moins dans sa vie, n'en ait fait la douloureuse expérience, en saisissant, par ses fils de sortie, un condensateur sous tension. Avec une centaine de volts, et quelques milliers de microfarads, il est ainsi possible d'expédier «ad patres» la belle-mère la plus volumi-

neuse (l'auteur ne fournit la recette qu'à titre indicatif, et décline toute responsabilité).

Tentons de préciser plus sérieusement cette notion. Prenons pour zéro le potentiel de l'armature C₂, et appelons v celui de C₁, qui porte alors la charge q. Pour donner à C₁ une charge supplémentaire dq, il faut exercer, contre toutes les forces électrostatiques, le travail élémentaire :

$$dW = v dq = (q/C) dq$$

Pour passer d'une charge nulle à la charge finale Q, le travail est la somme des travaux élémentaires :

$$W = \int_0^Q \frac{q}{C} dq = \frac{1}{2} \times \frac{Q^2}{C}$$

Ce travail n'est autre que l'énergie emmagasinée par le condensateur. On peut l'exprimer sous trois formes différentes :

$$W = (1/2) \times (Q^2/C) = (1/2) C \cdot V^2$$

$$= (1/2) Q \cdot V$$

Condensateur parfait en régime sinusoïdal

L'électronique ne se cantonne que rarement dans le domaine des grandeurs continues, et traite souvent les régimes variables. Le plus

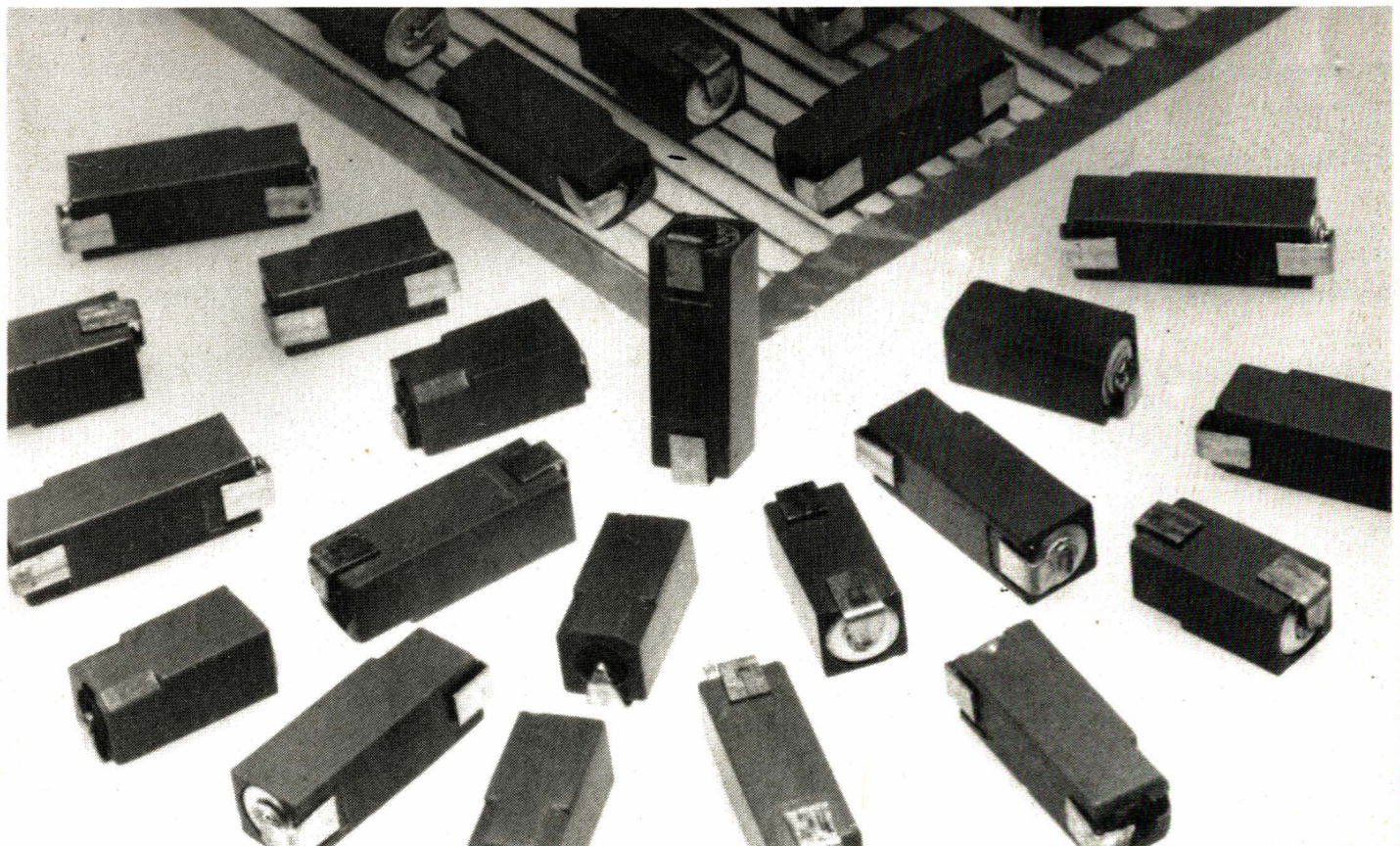

Condensateurs «chips» au tantale

simple d'entre eux, auquel les autres peuvent d'ailleurs se ramener, est le régime sinusoïdal.

L'une des vertus des grandeurs sinusoïdales, réside dans la possibilité de les décrire mathématiquement à l'aide des nombres complexes, ou, ce qui revient au même, de les représenter par des vecteurs. Nous avons développé ces questions dans une série d'articles de la revue (RP-EL n° 408 et 409). Nous avons donné, alors, l'impédance Z d'un condensateur de capacité C , à la pulsation ω :

$$Z = (V/I) = (-j/C\omega)$$

Ceci montre que, lorsqu'on applique, aux bornes d'un condensateur, une tension sinusoïdale V , il est traversé par un courant I en quadrature avance. Le diagramme de la figure 7 traduit vectoriellement cette relation.

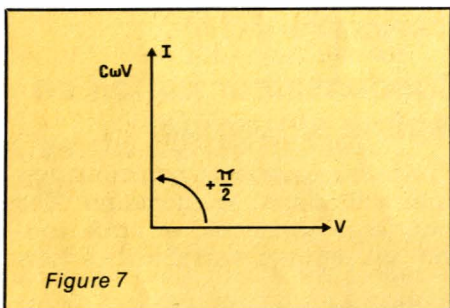

Figure 7

Hélas ! Rien n'est parfait...

Le condensateur idéal, comme tout en ce bas monde et dans celui de l'électronique, relève d'une simple vue de l'esprit. On doit, dans la pratique, tenir compte d'éléments parasites, dont voici le recensement :

- le diélectrique qui sépare les armatures ne se comporte jamais comme un isolant total, mais offre une certaine résistance, dite **résistance de fuite**.
- ce même diélectrique présente un phénomène d'hystérésis, qui introduit un déphasage entre tension et courant, et provoque des pertes.
- les connexions, surtout aux fréquences élevées, ne peuvent s'assimiler à de simples équipotentielles. Elles présentent une résistance r et une inductance L , qui se trouvent connectées en série avec l'impédance propre du condensateur.
- aux fréquences très élevées, les dimensions linéaires des armatures cessent d'être négligeables devant la longueur d'onde. Elles se comportent alors comme les éléments d'une ligne de transmission, augmentant la capacité apparente (pour la résonance en quart d'onde, la capacité devient infinie, et le condensateur n'est plus qu'une résistance!)

Dans les lignes qui suivent, nous examinerons un à un les principaux éléments parasites, et la manière de les caractériser.

Pertes dans le diélectrique

Elles résultent à la fois de la résistance de fuite, et de l'hystérésis offerte par le diélectrique. Un calcul tenant compte de la densité du courant de conduction et de celle du courant de déplacement, montrerait que le courant total I qui traverse le condensateur, est de la forme (revoir les nombres complexes) :

$$I = (G + j C \omega) V$$

où V est la tension sinusoïdale appliquée, de pulsation ω .

Sans entrer dans le détail des expressions de G et C en fonction des divers paramètres, on peut déduire de l'expression précédente que, à cause des pertes dans le diélectrique, le condensateur réel devient équivalent à un condensateur C parfait, en parallèle avec une conductance G , ou une résistance : $R = (1/G)$

Le diagramme vectoriel de la figure 7 se transforme alors en celui de la figure 8. Le courant I n'est plus en avance sur V que d'un angle φ inférieur à $\pi/2$.

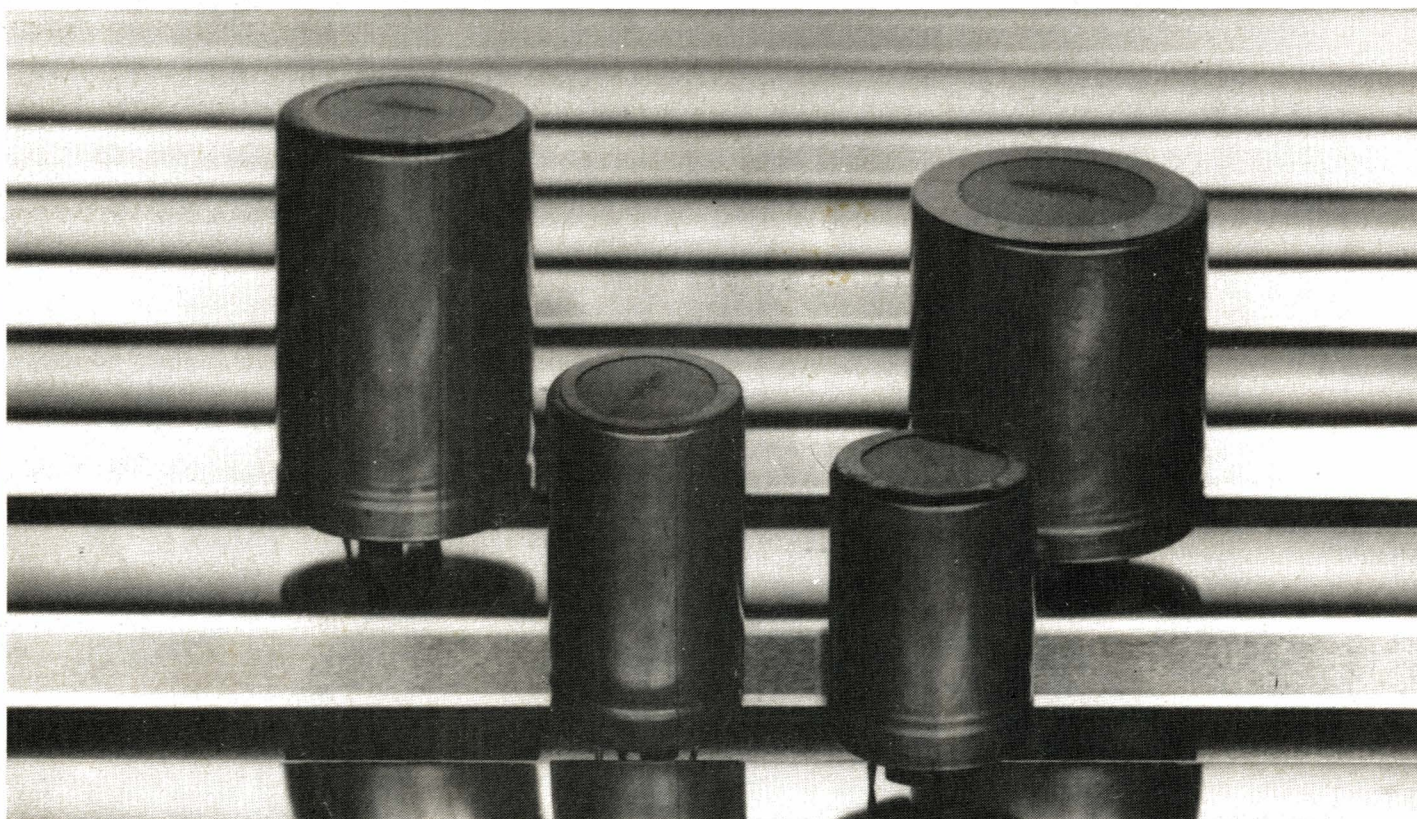

Condensateurs électrolytiques pour alimentations à découpage

DOC. RTC

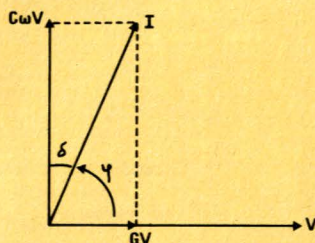

Figure 8

On peut dire aussi que les pertes introduisent un retard δ du courant I , dit **angle de pertes** du condensateur, et que l'on peut déterminer par sa tangente :

$$\operatorname{tg} \delta = (G/C\omega)$$

On pourrait s'attendre à ce que, aux fréquences très faibles (et même aux fréquences industrielles), l'angle de pertes augmente considérablement, à cause du terme ω au dénominateur. Dans la pratique, pour les condensateurs de qualité, les courants de conduction sont faibles devant les courants de déplacement, et l'angle de pertes varie peu avec la fréquence. Nous en donnons des exemples en abordant l'aspect technologique du problème.

La résistance de fuite

C'est un des aspects du problème précédent, mais relatif au seul courant de conduction, et intervenant donc même en régime continu.

Les fabricants donnent cette résistance R_f dans le cas des condensateurs non électrolytiques. Elle est souvent rapportée, pour un type donné, à la capacité du condensateur, et exprimée alors en ohms / farads, ou en mégohms / microfarads.

Pour les condensateurs électrolytiques, on préfère indiquer le courant de fuite, qui s'en déduit par application de la loi d'ohm :

$$I_f = (V/R_f)$$

Influence des connexions

L'inductance L et la résistance série R_s des connexions, conduisent au schéma équivalent de la figure 9. On voit que l'ensemble devient alors un circuit oscillant, susceptible de conduire à un phénomène de résonance.

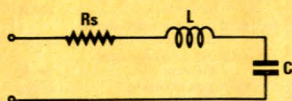

Figure 9

La réactance apparente (composante imaginaire pure) a pour expression :

$$X = L\omega - (1/C\omega)$$

et s'annule pour la fréquence f_0 correspondant à la pulsation ω_0 telle que :

$$LC\omega_0^2 = 1$$

Si la fréquence d'utilisation f n'est pas négligeable devant f_0 , la capacité apparente augmente pour devenir infinie à f_0 . Au-delà, le condensateur se comporte comme une inductance.

La résistance série R_s , généralement peu gênante, peut constituer une gêne sérieuse en HF, ou en régimes impulsionnels : on rencontre cette difficulté avec les condensateurs électrochimiques employés dans les alimentations à découpage, par exemple.

Tension de claquage d'un condensateur

Lorsque, dans un isolant, le champ électrique dépasse une intensité limite, on observe un phénomène de claquage, par arrachement de certains électrons périphériques à leurs atomes.

La tenue d'un diélectrique au claquage s'exprime donc en termes de champ électrique, dont l'unité est le V/m. On utilise souvent le KV/cm, qui convient mieux aux ordres de grandeur habituels (par exemple, dans l'air sec, environ 30 KV/cm).

Mais la rigidité diélectrique n'offre guère de valeur pratique lorsqu'il s'agit de condensateurs. La tension de claquage de ces derniers est en effet nettement plus basse que sa valeur théorique, en raison des défauts du diélectrique, ou des particules conductrices (poussières) ayant pu s'introduire pendant la fabrication.

Les constructeurs indiquent directement la tension maximale supportable en permanence par les composants, et dite « tension de service ».

R. RATEAU

SONEREL

RUWIDO

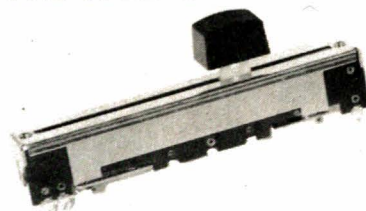

Potentiomètre rectiligne de qualité. A piste carbone

SONEREL

SFERNICE P 11VZ

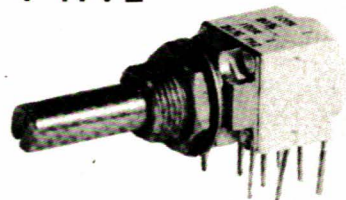

Potentiomètre rotatif de qualité à piste Cermet

SONEREL

SFERNICE T 7YA T 7X

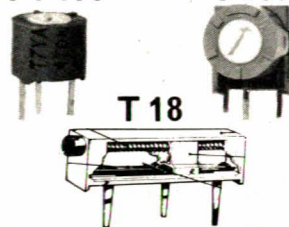

Trimmers mono et multitours à piste Cermet

33, rue de la Colonie
75013 PARIS - 580.10.21
Comptoir Détail :
3, rue Brown-Séguar
75015 PARIS

Vente par correspondance
Catalogue gratuit sur demande

CIRCUITS INTEGRES

TAA	910	15.00
241	940	50.00
310	965	34.00
5508	3089	24.00
5509	4.00	
611A12	440	25.00
611B12	470-1054	28.00
611C12	1008	38.00
621AX1	1022	77.00
621AX11	1024	26.00
661B	1028	50.00
790	1006	35.00
861	10348M-5534	30.00
4761	1037	21.00
	1046	30.00
221	1151-2030	30.00
231	1170	33.00
331	1200	24.00
351	1405	13.00
62AX5	1410	24.00
625BX5	1412-1415	13.00
625CX5	1420	24.00
651-540	1510	63.00
790	1905	35.00
800	2002	25.00
810S	2003	25.00
810AS	2004	45.00
820M	2593	32.00
820	2010	34.00
940	2020	42.00
950	2048-3501	90.00
	2310	18.00
	3000	35.00
150 KB	3310	28.00
200	4050	31.00
335	4285-3910	50.00
350	4290	38.00
345	4431	28.00
440	5610-2	65.00
511	9400	42.00
600	TDA 7000	42.00
710	16.00	
750	45.00	
830	18.00	
900	15.00	

CIRCUITS INTEGRES 74 LS

74LS00	02-03-04-09	74LS 83-173-194-196
10-15-21-22-30-37	393	14.00
54-55-133	74LS 134-144-145-157	
74LS05	08-20-26-27	244-249
28-32-33-37-38-40-73	74LS 85-147-295-116	
74-75-78-109	74LS 154-156	17.00
74LS01	13-86-92	74LS 63-161-166
74LS02	245	18.00
74LS14	90-122-125	74LS 124-245
222-365-367	8.00	251
74LS 91-107-113	74LS 148-190	19.00
126-139-155-158-163	191	20.00
174-257-293-138	74LS 160-162-373	
385-395	541	13.00
74LS 75-132-164-165	74LS 197	22.00
175-253-377	74LS 280-290-324-390	
74LS 93-95-123	624	25.00
74LS 137-151-153-192	74LS 168-374	
195-221-240-242-248	629	27.00
258-259-260-261	74LS 169-181	30.00
266	74LS 243	35.00
74LS 47-48-49-191-193	74LS 170	52.00
241-247-273	13.00	

CIRCUITS INTEGRES C-MOS

4000	01-02-07-23-25	4043	46	13.00
75-82	3.50	4017	47-35	14.00
4011	10-19-50-70-71	4006	16	16.00
77-78-81	4.70	4041	16	18.00
4027	30-50	4096	21-22-76	20.00
4012	09-73-93	4053	28	20.00
4066	4016	69-13	7.00	33.00
4014	18-28-44-49-52	4067	35	35.00
53-68-81-99	9.00	275	39	39.00
4008	20-24-40-60	4034	46	46.00
108	10.00	4037	68	68.00
4029	15-42-51	4067	79	79.00

CLAVECIN ORGUE PIANO 5 OCTAVES «MF 50»

COMPLET, EN KIT : 3.500 F

SYNTHETISEUR «FORMANT» EN KIT : 3900 F

Ensemble oscillateur/diviseur.
Alimentation 1 A
Clavier 5 octaves, 2 contacts avec 61 paires de touches percussives, piano - 2200 F
Boîte de timbres piano avec clés - 340 F
• Valise gainée 5 octaves - 620 F

PIECES DETACHEES POUR ORGUES

Claviers	Nus	Contacts
1 oct.	160 F	230 F
2 oct.	245 F	360 F
3 oct.	368 F	515 F
4 oct.	480 F	650 F
5 oct.	600 F	820 F
7 1/2 oct.	960 F	1520 F

MODULES

Vibrato	130 F	Repeat	140 F
Percussion	180 F		
Sustain avec clés	600 F		
Boîte de timbres orgue avec clés	440 F		
Réverbération 4 F	950 F		

PEDALIERS

1 octave	600 F
1 1/2 octave	800 F
2 oct. 1/2 bois	2750 F
Tirette d'harmonie nus	15 F

BON A DECOUPER POUR RECEVOIR LE CATALOGUE GENERAL
ENVOI : Franco 35 F en T.P. Au magasin 25 F

NOM : _____
ADRESSE : _____

CIRCUITS INTEGRES TTL

7400	01-02-03	7490	91-96-107
50-60	4.00	123	9.00
7404	05-25-26-27	7483	193
30-32-40	3.50	7493	83-85-811
7408	09-10-11-15	7445	46-47-44-45
17-51-53-54-72-73-74	74120	15.00	
-76-86-88-121	74150	21.00	
7406	13-20-22-37	74185	28.00
	74181	25.00	
	7409	30.00	
	7475	06-32	
	74151	41.00	
	74165	7442-74122	
	74177	8.00	

SEMI-CONDUCTEURS

1613	3.00	3906	4.50
1711	4.50	3054	7.00
30-32-40	3.50	3390	4.00
2218	3.50	3533	28.00
2219	4.00	5400	5.00
2222	3.50	5401	5.00
2904	3.00	4416	18.00
2905	6.00	5629	55.00
2906	3.50	5631	89.00
2369	6.00	6029	74.00
3055	16.00	6031	95.00
3819	6.00	6051	45.00
3823	18.00	6052	52.00
2846	9.00	6059	47.00
2369	6.00	6658	78.00
2422	4.50	MOS 65.01	
3053	5.00		

SUPPORTS C.I.

8 br	1,90	22 br	3,50
14 br	2,40	24 br	4,00
16 br	2,60	28 br	5,20
20 br	3,40	40 br	8,50

AFFICHEURS

SIOV	8.00
HA 1133	20.00
HA 1131	18.00
HAM 3909	4 dig. 1/2

TRANSFO «TOROX»

Transformateurs toriques

10-20	80.00
40-80	80.00
10-240	3.120.00

C.I. SPECIAUX POUR MONTAGES «RP»

AY3 1270	150.00	178A	396.00
8910	160.00	187	280.00
BDV 648	25.00	SAA 1004	34.00
BDW 51C-52C	21.00	1070	160.00
BDX 64	32.00	SAB 0600	50.00
BDX 87C-88C	22.00	3209	96.00
CD 4553	13.00	SDA 2006	100.00
CGV 21	503.00	2008	64.00
DL 330	20.00	2010	180.00
711	48.00	2101	48.00
ER 2051	96.00	2112	96.00
ICL 3400	150.00	2124	73.00
K41	7106	300.00	
7107	189.00	5680	244.00
7109	320.00	SL 480	42.00
7136	235.00	490	50.00
8038	88.00	1430	33.00
8063	87.00	6600	83.00
8073	87.00	SM 29754	18.00
ICM 7038	45.00	76477	64.00
7029	55.00	SO 41P	25.00
7217	167.00	42P	17.00
7219	150.00	SP 8680	165.00
7555	15.00	8793-8680	135.00
IRF 120	80.00	8690	96.00
IRF 330	76.00	8695	96.00
9132	99.00	SSM 2033	216.00
KR 2376	290.00	TEA 1009	19.00
LM 7220	62.00	5030	30.00
MC 10131	140.00	5620	59.00
8073	87.00	5630	55.00
145151	153.00	TMS 1000	100.00
MK 50240	180.00	1122	110.00
50398	250.00	1601	190.00
ML 929	37.00	3874	100.00
ME 5532	43.00	DEW 32	150.00
OFWJ 32	130.00	UA 431	6.00
PG 9368	39.00	UA 771-796	15.00
PFZ 68	8.00	42 R2	18.00
R 6502 P	190.00	422 PMS2	70.00
8 99	227.00	OPB 706 B	60.00

TRANSFO TORIQUES «METALIMPHY»

Qualité professionnelle
Primaire : 2 x 110 V

15 VA. Sec. 2 x 9, 2 x 12	165 F
2 x 15, 2 x 18 V	
22 VA. Sec. 2 x 9, 2 x 12	170 F
2 x 15, 2 x 18, 2 x 22 V	
33 VA. Sec. 2 x 9, 2 x 12	182 F
2 x 15, 2 x 18, 2 x 22 V	
47 VA. Sec. 2 x 9, 2 x 12	195 F
2 x 15, 2 x 18, 2 x 22 V	
68 VA. Sec. 2 x 9, 2 x 12	210 F
2 x 15, 2 x 18, 2 x 22, 2 x 27 V	
100 VA. Sec. 2 x 9, 2 x 12	245 F
2 x 18, 2 x 22, 2 x 27, 2 x 30 V	
150 VA. Sec. 2 x 12, 2 x 18	265 F
2 x 22, 2 x 27, 2 x 33 V	
220 VA. Sec. 2 x 12, 2 x 24	320 F
2 x 30, 2 x 36 V	
330 VA. Sec. 2 x 24, 2 x 33, 2 x 43 V	390 F
470 VA. Sec. 2 x 36, 2 x 43 V	470 F
680 VA. Sec. 2 x 43, 2 x 51 V	620 F

NOUVEAUTE : Transfo Metalimphy (bas rayonnement)
150 VA. Sec. 2x7 V : 300 F • 680VA. Sec. 2x51V : 770 F

MAGNETIC-FRANCE

11, pl. de la Nation, 75011 Paris
ouvert de 9 h 30 à 12 h et de 14 h à 19 h
Tél. : 379.39.88

EXPEDITIONS : 20 % à la commande, le solde contre-remboursement.

PRIX AU 1-03-84 DONNES SOUS RESERVE

RADIO-PLANS, KITS COMPLETS

Des montages livrés avec C.I.

* TVA à 33,33% depuis le 1^{er} mai 1983. LES CIRCUITS IMPRIMES PEUVENT ETRE LIVRES SEPARATEMENT.

* EL 402 A Micro émetteur H.F. piloté par quartz	322.00
* 403 C et D Ampli TURBO complet avec châssis	2622.00
EL 409 A, 408 B Voltmètre digital 999 points	253.00
* 410 D Micro émetteur H.F.	387.00
EL 412 G et H Thermomètre affichage numérique	645.00
* 412 F Alimentation C.B.	267.00
* 414 B Prémpli R.I.A.A. avec TDA 2310	162.00
* 414 E Adaptateur avec TDA 2310	110.00
* 414 F Alimentation positive	62.00
* 414 G Alimentation négative	67.00
* 414 H Générateur de fonction (platine 8038)	511.00
414 I Générateur de fonction (alimentation)	285.00
* 414 - Prémpli TURBO modules équipés du TDA 2310 avec châssis percés, gravé, boutons et visserie, etc.	1500.00
EL 415 A Capacité 3 digit	133.00
* 415 B Correcteur UA 772 ou TL 072	132.00
* 415 C Inverseur	74.00
* 415 D Ampli de sortie	88.00
* 416 TUNER à présélection et synthèse de fréquence. Décrit dans les n° 413-416 et 418.	1423.00
Carte d'alimentation et programmation	1811.00
418 A, B, C, Affichage et télécommande	1125.00
EL 417 A Tête prémpli RPG 50 pour guitaristes	400.00
417 B Allumage électronique	878.00
* EL 418 A, B, C, Affichage et télécommande	1125.00
418 D GF 2 Circuits vobulation et marquage	611.00
* 418 E Tête ampli RPG 50 pour guit.	1222.00
419 F Interphone moto (les 2)	300.00
419 G GF 2 Générateurs de salves	378.00
419 F GF 2 Fréquences multiples plus afficheur avec C.I. de la face avant	NC
Pour cette réalisation : Coffret	333.00
Face avant gravée sur scotch call	592.00
* 419 H Récepteur F.M.	333.00
EL 420 A Petite boîte rigolote	333.00
420 B Compte tours avec afficheur	339.00
GF2 Générateur de fonction complet avec châssis et composants, prises, boutons, etc.	2772.00
421 A et B Baby Sitter électronique	372.00
422 F Chenillard musical	528.00
422 S Serrure codée avec clavier	778.00
Clavier nu pour serrure ci-dessus	278.00
422 M La chasse au moustique	533.00
423 C Convertisseur 12 V/220 volts	1328.00
423 F Convertisseur cont. 6/12 V	133.00
EL 424 G, D, E, F Progr. d'EPROM	2000.00
EL 424 G Récepteur R.C.	378.00
EL 425 A-B Générateur de sons	311.00
* EL 425 C Récepteur F.M. 41 MHz	682.00
EL 425 D-E Réverbération CR 80	1506.00
EL 426 A Carte Intergrage 20 sorties	290.00
426 B Synthétiseur H.F.	739.00

Résolution d'un système de n équations à n inconnues.

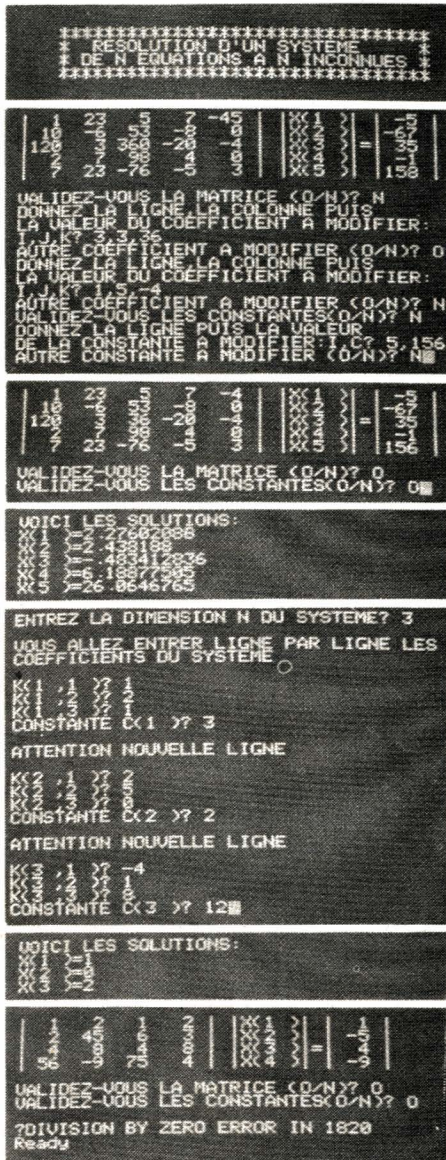

Résoudre un système linéaire de n équations à n inconnues, tel est l'objectif du programme que nous vous présentons ici. Il n'est sans doute pas nécessaire d'énumérer les différents domaines d'application d'un tel outil. Qui ne s'est pas trouvé confronté à un pensum de la sorte en résolvant le problème de logique du dernier hebdomadaire, en couvrant de nombreuses feuilles d'un savant calcul de physique ? Quoi qu'il en soit, après avoir posé les diverses équations, fruit de votre réflexion et donc partie la plus intéressante,

vous pourrez maintenant laisser à l'ORIC le soin d'effectuer pour vous la résolution proprement dite du système, partie fastidieuse dont il vous déchargera volontiers.

Ce n'est ni le lieu ni l'heure d'exposer les différentes méthodes mathématiques qui existent quant à ce sujet ; les livres d'analyse sont là pour cela. Sachons tout de même qu'elles sont basées sur une manipulation, plus ou moins évidente, des coefficients de la matrice qui le représente, et des constantes. Ceci nous amène à nous mettre d'accord sur la formulation du système, et l'utilisation du programme qui en découle. Nous verrons ensuite l'architecture du programme et les hypothèses choisies pour son élaboration. Nous terminerons enfin par quelques remarques qui nous ont semblé non dénuées d'intérêt.

La mise en équation

Jetons tout d'abord un coup d'œil sur un cas de figure bien simpliste :

Quatre frères ont travaillé et ont récolté une somme de 550 Frs. Pierre, l'aîné, demande à avoir deux fois plus que son frère cadet Paul. Jacques et Bruno, jumeaux, demandent à avoir la même somme chacun. Enfin Paul estime devoir recevoir une fois et demie la somme allouée aux deux jumeaux. Quel est le

résultat du partage ? Décidons d'appeler :

- x_1 le gain de Pierre
 - x_2 le gain de Paul
 - x_3 le gain de Jacques
 - x_4 le gain de Bruno
- nous savons dès le départ que :

$$x_1 + x_2 + x_3 + x_4 = 550$$

Puis

$$\begin{aligned} x_1 &= 2 x_2 \\ x_3 &= x_4 \quad (\text{forme A}) \\ x_2 &= 1.5 (x_3 + x_4) \end{aligned}$$

autrement dit :

$$\begin{aligned} x_1 + x_2 + x_3 + x_4 &= 550 \\ x_1 - 2x_2 &= 0 \\ x_3 - x_4 &= 0 \\ x_2 - 1.5x_3 - 1.5x_4 &= 0 \end{aligned}$$

(forme B)

Voici donc un système de quatre équations à quatre inconnues, qui admet une solution unique, à savoir $x_1 = 300$, $x_2 = 150$, $x_3 = 50$, $x_4 = 50$ (pour obtenir une solution unique il faut autant d'équations indépendantes que d'inconnues).

La représentation matricielle

Si on veut soumettre ce système à l'ORIC, on lui indiquera la dimension « quatre », puis on devra lui présenter le système sous forme matricielle, tirée de la forme B, c'est-à-dire :

$$\begin{matrix} \text{Coefficients des équations} \\ 1^{\text{e}} \rightarrow \\ 2^{\text{e}} \rightarrow \\ 3^{\text{e}} \rightarrow \\ 4^{\text{e}} \rightarrow \end{matrix} \begin{bmatrix} 1 & 1 & 1 & 1 \\ 1 & -2 & 0 & 0 \\ 0 & 2 & 1 & -1 \\ 0 & 1 & -1,5 & -1,5 \end{bmatrix} \begin{bmatrix} x_1 \\ x_2 \\ x_3 \\ x_4 \end{bmatrix} = \begin{bmatrix} 550 \\ 0 \\ 0 \\ 0 \end{bmatrix}$$

Reprenons le coefficient qui a pour valeur -1. Nous dirons que son indice « ligne » est 3 et son indice colonne « 4 ». Sous forme condensée ce sera le coefficient $K_{3,4}$. Les coefficients à valeur -1,5 sont : $K_{4,3}$ et $K_{4,4}$. Par contre le coefficient -2 est $K_{2,2}$ de la même manière la constante 550 est appelée C_1 sachant que C_2, C_3, C_4 sont nulles.

Cet exemple nous montre que toutes les inconnues ne sont pas forcément présentes dans chaque équation. Leur absence se concrétise par un coefficient nul dans la matrice. Aussi l'équation $x_1 - 2x_2 = 0$ engendre pour coefficients de la deuxième ligne ; 1 - 2 0 0.

Enfin dernière remarque, l'ordre des équations n'a aucune importance, pourvu que les constantes suivent cet ordre.

Nous allons pouvoir maintenant généraliser cet exemple et raisonner sur une dimension quelconque.

Soit un système de dimension N il s'écrit :

$$\begin{aligned} k_{11}x_1 + k_{12}x_2 + k_{13}x_3 + \dots + k_{1n}x_n &= C_1 \\ k_{21}x_1 + k_{22}x_2 + k_{23}x_3 + \dots + k_{2n}x_n &= C_2 \end{aligned}$$

$k_{n1}x_1 + k_{n2}x_2 + k_{n3}x_3 + \dots + k_{nn}x_n = C_n$.
ou si l'on adopte la notation dite matricielle :

$$\begin{bmatrix} k_{11} & k_{12} & k_{13} & \dots & k_{1n} \\ k_{21} & k_{22} & k_{23} & \dots & k_{2n} \\ \dots & \dots & \dots & \dots & \dots \\ k_{n1} & k_{n2} & k_{n3} & \dots & k_{nn} \end{bmatrix} \begin{bmatrix} x_1 \\ x_2 \\ x_3 \\ \dots \\ x_n \end{bmatrix} = \begin{bmatrix} C_1 \\ C_2 \\ \dots \\ C_n \end{bmatrix}$$

$$[K] [X] = [C]$$

où [K] représente la matrice carrée n lignes, n colonnes. La matrice [K] est formée des coefficients K_{ij} , i, l'indice ligne, j, indice colonne ; le vecteur X des n inconnues et le vecteur C des n constantes C_i ; le programme va demander en entrée la dimension N puis les coefficients K_{ij} ainsi que les constantes C_i ligne par ligne. à titre d'exemple, supposons que l'on ait le système :

$$\begin{aligned} x + 2y &= 5 \\ -3x + 8y &= 13 \end{aligned}$$

ou

$$\begin{aligned} x^{(1)} + 2x^{(2)} &= 5 \\ -3x^{(1)} + 8x^{(2)} &= 13 \end{aligned}$$

ou bien

$$K = \begin{bmatrix} 1 & 2 \\ -3 & 8 \end{bmatrix} \quad C = \begin{pmatrix} 5 \\ 13 \end{pmatrix}, \quad N = 2$$

On entrera dans l'ordre $K_{11} = 1, K_{12} = 2, C_1 = 5$ puis $K_{21} = -3, K_{22} = 8$ et finalement $C_2 = 13$.

Le programme lancera alors des calculs et vous imprimera les solutions $X^{(1)} = 1 ; X^{(2)} = 2$

Le programme

On devine aisément, à ce stade, l'architecture éminemment simple du programme. Une première partie comporte l'entrée des données et conjointement la création de tableaux nécessaires à la suite du déroulement.

Un deuxième partie réalise l'affichage du système à l'écran sous forme matricielle, ce qui permet de vérifier la bonne saisie des informations ; en cas contraire on peut faire appel à une séquence de modifications d'un ou plusieurs éléments. Illustrons ceci et supposons que l'on veuille modifier l'élément « K_{13} » puis la constante C_2 . La question sera aussi formulée : I, J, K ? on répondra bien sûr : 1,3, valeur du coefficient. Pour la constante même démarche : I,C ? 2, valeurs de la constante. Un nouvel affichage vous proposera alors le système modifié.

On a donc essayé de rendre l'utilisation de ce programme des plus faciles, néanmoins certaines hypothèses ont dû être choisies au départ.

Tout d'abord les dimensions de l'écran ne permettent pas de façon générale d'afficher un système de dimension supérieure strictement à 5. D'autre part, l'affichage dans l'état actuel, a été prévu pour une matrice de nombres entiers positifs ou relatifs, compris entre - 99 et 999 ; c'est-à-dire occupant au maximum trois caractères, dans cette fourchette, les nombres sont cadrés bien évidemment à droite. Si vous réduisez cette fourchette, vous pourrez alors afficher un système de dimension supérieure. Si votre système comprend des nombres rationnels, que la fonction INPUT accepte sous la forme m,nnn... (et non a/b) l'indicateur E sera à nouveau mis à 1 et revalidera la séquence d'impression.

Ces restrictions, encore une fois, ne s'appliquent qu'à l'affichage du système et donc à la programmation de l'algorithme (elle débute à la ligne 1500 du listing). Sans entrer dans les pourquoi mathématiques qui nous entraîneraient trop loin, on peut essayer d'éclaircir une des nombreuses boucles qui forment cette dernière partie.

Remarquons tout d'abord à la ligne 1510 la constitution d'un tableau L qui a été doté de la dimension N au tout début du programme. Ensuite nous trouvons pour chaque ligne, de la matrice, c'est-à-dire pour chaque valeur de l'indice I, la recherche du coefficient maximum en valeur absolue, ce maximum est stocké dans S_0 . C'est-à-dire ce qui est résumé dans l'organigramme par l'expression.

Max [K (I, J)] - (ligne 1500 à 1570).

J = 1 à N.

Suivant la même démarche, on recherche le maximum des expressions R (voir programme ligne 1610). Lorsque ce maximum est trouvé on conserve la position courante de l'indice I, que l'on sauvegarde dans la variable J (ligne 1630). Explicitons alors les lignes 1660 à 1680 incluse, et supposons que nous travaillons avec une dimension 5. Aussi le tableau L initialement, entendez par là quand l'indice M vaut 1, a pour éléments 1,2,3,4,5, puisqu'il a été défini par $L_0 = I$. Supposons aussi que le maximum recherché R_{max} ait été atteint pour I = 4, on a sauvegardé cette position 4 dans J, donc J = 4.

Nous trouvons en 1660 $LK = L(J)$ ou $LK = L(4)$. La variable LK prend donc la valeur du quatrième élément du tableau L, soit 4 - la ligne 1670 indique $L(J) = L(M)$ ou $L(4) = L(1)$. On demande alors que le quatrième élément soit 1. A ce stade L est ainsi constitué : [1,2,3,4,5]. Finalement en 1680 : $L(M) = LK$ ou $L(1) = LK$, autrement dit $L(1) = 4$, d'où $L = [4,2,3,1,5]$.

La suite du programme va se dérouler avec les valeurs $L(1) = 4, L(2) = 2, L(3) = 3, L(4) = 1$ et $L(5) = 5$

Ce tableau L sera modifié à chaque nouveau passage dans cette séquence. On voit donc l'importance de ce tableau L puisque pratiquement toutes les variables du programme sont indicées en L(I). C'est notamment le cas de l'expression :

$$R_{max} = \text{ABS} \left(\frac{K(L(I), M)}{S(L(I))} \right)$$

Lorsque I vaut 1 par exemple et $L = [4, 2, 3, 1, 5]$ comme précédemment, L(I) est égal à L(1), soit 4. R_{max} de-

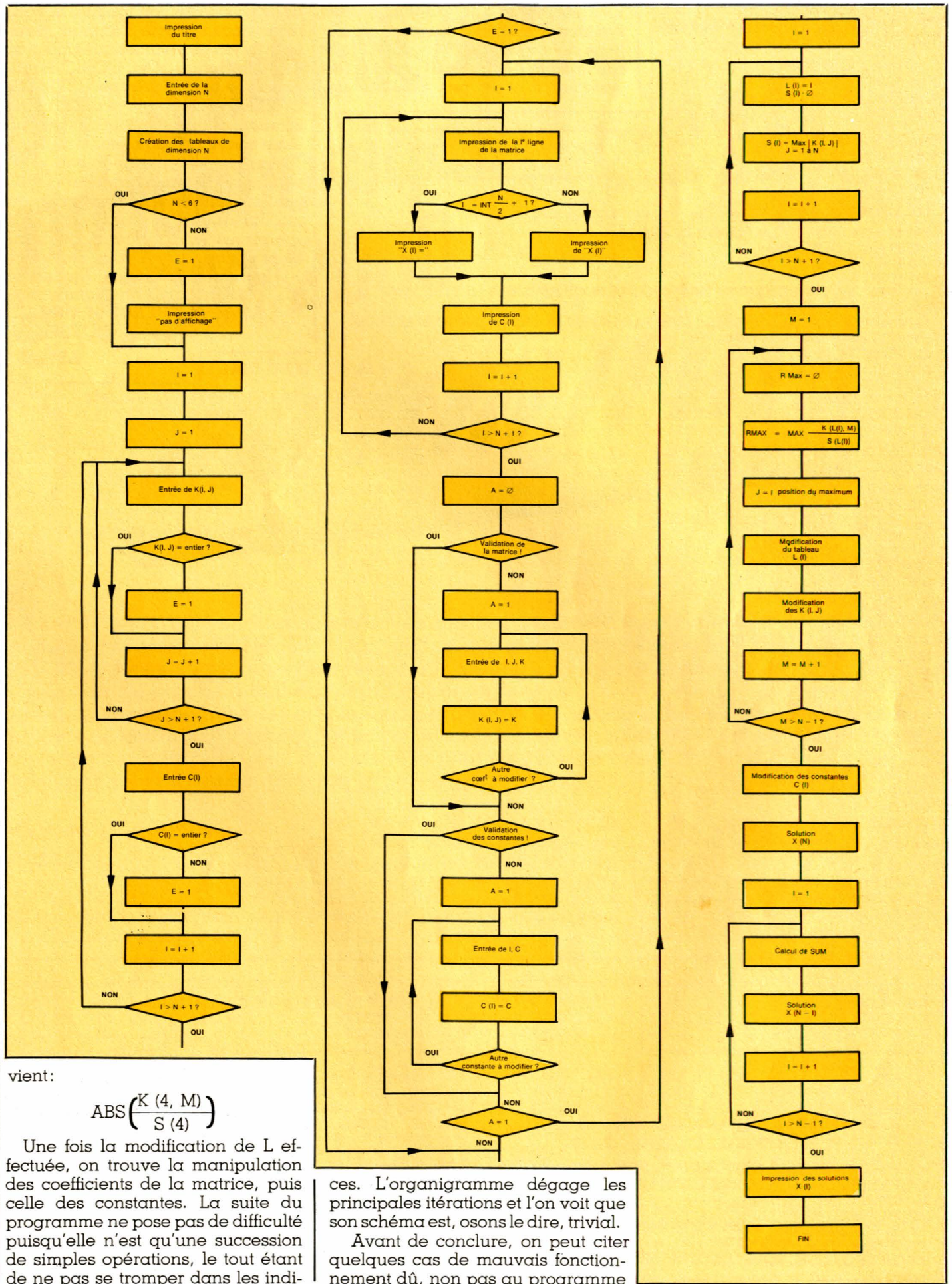

vient:

$$ABS \left(\frac{K(4, M)}{S(4)} \right)$$

Une fois la modification de L effectuée, on trouve la manipulation des coefficients de la matrice, puis celle des constantes. La suite du programme ne pose pas de difficulté puisqu'elle n'est qu'une succession de simples opérations, le tout étant de ne pas se tromper dans les indi-

ces. L'organigramme dégage les principales itérations et l'on voit que son schéma est, osons le dire, trivial. Avant de conclure, on peut citer quelques cas de mauvais fonctionnement dû, non pas au programme

□ «Symbolise la barre d'espace»

```

10 CLS
20 FOR A = 0 TO 6
30 PRINT
40 NEXT A
50 PRINT "
60 PRINT "
70 PRINT "
80 PRINT "
90 WAIT 300
100 CLS
110 PRINT
120 INPUT "ENTREZ LA DIMENSION DU SYSTEME" ; N
130 DIM C(N), K(N, N), L(N), S(N), X(N)
140 IF N < 6 GOTO 180
150 E = 1
160 PRINT
170 PRINT "LA DIMENSION EST TROP GRANDE POUR AFFICHER LE SYSTEME"
180 PRINT
190 PRINT "VOUS ALLEZ ENTRER LIGNE PAR LIGNE LES C0EFFICIENTS DU SYSTEME"
200 FOR I = 1 TO N
210 PRINT
220 FOR J = 1 TO N
230 PRINT "K (" ; I ; " ; " ; J ; ") " ;
240 INPUT K(I, J)
250 IF K(I, J) = INT (K(I, J)) GOTO 270
260 E = 1
270 NEXT J
280 PRINT "CONSTANTE C(" ; I ; ") " ; C(I) ; : INPUT C(I)
290 IF C(I) = INT (C(I)) GOTO 310
300 E = 1
310 PRINT
320 PRINT "ATTENTION NOUVELLE LIGNE"
330 NEXT I
340 IF E = 1 GOTO 1060
500 CLS
510 PRINT
520 FOR I = 1 TO N
530 PRINT "I " ;
540 FOR J = 1 TO N
550 IF K(I, J) < - 99 GOTO 1060
560 IF K(I, J) < - 9 GOTO 660
570 IF K(I, J) < 0 GOTO 640
580 IF K(I, J) < 10 GOTO 620
590 IF K(I, J) < 100 GOTO 640
600 IF K(I, J) < 1000 GOTO 660
610 GOTO 1060
620 PRINT "□□" ; K(I, J) ;
630 GOTO 670
640 PRINT "□" ; K(I, J) ;
650 GOTO 670
660 PRINT K(I, J) ;
670 NEXT J
680 IF I = INT (N/2) + 1 GOTO 710
690 PRINT "□ | x (" ; I ; ") | □ " ;
700 GOTO 720
710 PRINT "□ x (" ; I ; ") | = " ;
720 IF C(I) < - 99 GOTO 1060
730 IF C(I) < - 9 GOTO 830
740 IF C(I) < 0 GOTO 810
750 IF C(I) < 10 GOTO 790
760 IF C(I) < 100 GOTO 810
770 IF C(I) < 1000 GOTO 830
780 GOTO 1060
790 PRINT "□" ; C(I) ; "I"
800 GOTO
810 PRINT "□" ; C(I) ; "I"
820 GOTO
830 PRINT C(I) ; "I"
840 NEXT I
850 A = 0
860 PRINT
870 INPUT "VALIDEZ-VOUS LA MATRICE (O/N) " ; R$
880 IF R$ = "0" GOTO 960
890 A = 1
900 PRINT "DONNEZ LA LIGNE, LA COLONNE PUIS"
910 PRINT "LA VALEUR DU C0EFFICIENT A MODIFIER ."
920 INPUT "I, J, K " ; I, J, K
930 K(I, J) = K
940 INPUT "AUTRE C0EFFICIENT A MODIFIER (O/N) " ; R$
950 IF R$ = "0" GOTO 900
960 INPUT "VALIDEZ-VOUS LES CONSTANTES (O/N) ; R$

```

bien sûr, mais à la formulation du système. En effet, si une des équations du système est une combinaison linéaire des autres équations du système, il n'est pas possible de

RÉSOLUTION D'UN SYSTEME
DE N EQUATIONS A N INCONNUES

trouver une solution unique. Si vous résolvez ce système à la main, vous trouvez toutes les inconnues fonction de l'une d'entre-elles. L'ORIC donne alors une erreur de type «DIVISION BY ZERO». On retrouve cette même erreur si deux des équations du système sont incompatibles.

Muni de ces renseignements, il ne vous reste plus qu'à brancher l'ORIC et vous serez surpris de la rapidité de résolution des systèmes les plus complexes. L'algorithme est vraiment performant. A votre clavier !

Algorithme tiré de : « Numerical Mathematics and computing »
Auteurs : CHENEY et KINCAID
Editeur : BROOKS/COLE

ASTRID

```

970 IF R$ = "0" GOTO 1040
980 A = 1
990 PRINT "DONNEZ LA LIGNE PUIS LA VALEUR"
1000 INPUT "DE LA CONSTANTE A MODIFIER : I, C " ; I, C
1010 C(I) = C
1020 INPUT "AUTRE CONSTANTE A MODIFIER (O/N) " ; R$
1030 IF R$ = "0" GOTO 990
1040 IF A = 1 GOTO 500
1050 GOTO 1500
1060 CLS
1070 PRINT
1080 PRINT "LE SYSTEME NE PEUT ETRE AFFICHE"
1090 PRINT "NEANMOINS LE CALCUL EST LANCE"
1500 FOR I = 1 TO N
1510 L(I) = I
1520 S(I) = 0
1530 FOR J = 1 TO N
1540 D = ABS (K(I, J))
1550 IF D > S(I) THEN S(I) = D
1560 NEXT J
1570 NEXT I
1580 FOR M = 1 TO N - 1
1590 RMAX = 0
1600 FOR I = M TO N
1610 R = ABS (K (L(I), M)) / S (L(I))
1620 IF R <= RMAX GOTO 1650
1630 J = I
1640 RMAX = R
1650 NEXT I
1660 LK = L(J)
1670 L(J) = L(M)
1680 L(M) = LK
1690 FOR I = M + 1 TO N
1700 X MULT = K (L(I), M) / K (LK, M)
1710 K (L(I), M) = X MULT
1720 FOR J = M + 1 TO N
1730 K (L(I), J) = K (L(I), J) - X MULT * K (LK, J)
1740 NEXT J
1750 NEXT I
1760 NEXT M
1770 FOR J = 1 TO N - 1
1780 FOR I = J + 1 TO N
1790 C (L(I)) = C (L(I)) - K (L(I), J) * C (L(J))
1800 NEXT I
1810 NEXT J
1820 X(N) = C (L(N)) / K (L(N), N)
1830 FOR I = 1 TO N - 1
1840 SUM = C (L(N - I))
1850 FOR J = N - I + 1 TO N
1860 SUM = SUM - K (L(N - I), J) * X (J)
1870 NEXT J
1880 X (N - I) = SUM / K (L(N - I), N - I)
1890 NEXT I
1900 CLS
1910 PRINT
1920 PRINT "VOICI LES SOLUTIONS ."
1930 FOR I = 1 TO N
1940 PRINT "□□ X (" ; I ; ") = " ; X(I)
1950 NEXT I
1960 END

```

Un synthétiseur monophonique le SSM 2000

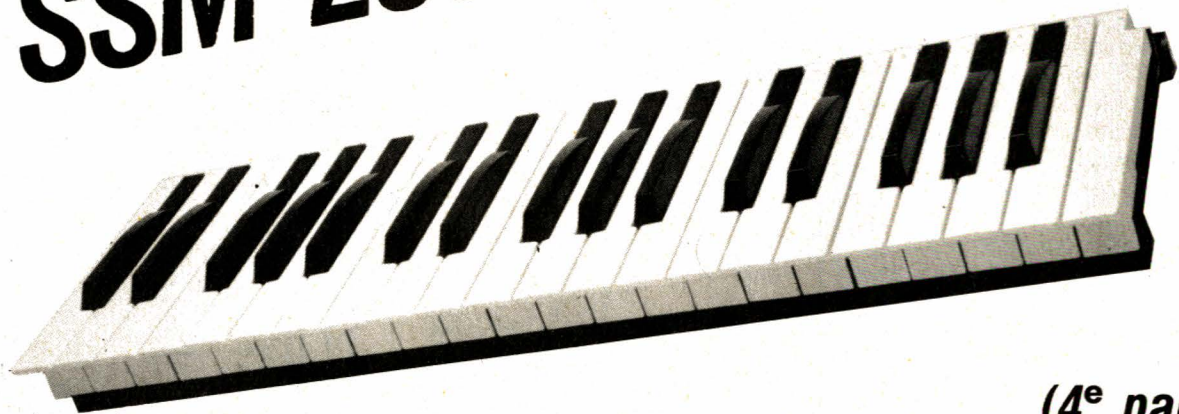

(4^e partie)

Compte tenu de l'importance présentée par le problème d'interconnexion des différents modules, nous ne publierons ce mois-ci que des indications nécessaires au câblage du SSM 2000. Nous conseillons néanmoins aux lecteurs tentés par cette réalisation d'attendre la parution du prochain numéro pour l'entreprendre.

Nous présentons dans cet article, une proposition de façade qui doit recevoir les différents organes de commande : potentiomètres, inverseurs, commutateurs. C'est par rapport à cette implantation de façade que l'on a établi le plan de câblage fourni. En fin d'article, nous reparlerons du problème posé par la réalisation de la façade.

Mise en place des modules

L'ensemble clavier et modules électronique trouvera place dans une ébénisterie dont les formes se-

ront précisées le mois prochain. Le module alimentation sera logé avec le transformateur en fond de boîte. Les autres modules pourront être alignés et fixés soit sur une contre plaque, soit directement sur la partie arrière du synthétiseur.

Quel que soit la solution choisie, il sera souhaitable que ces modules restent solidaires de la façade donnée en figure 1 afin de faciliter le câblage entre organe de commande et circuits imprimés. La façade frontale et la partie électronique pouvant

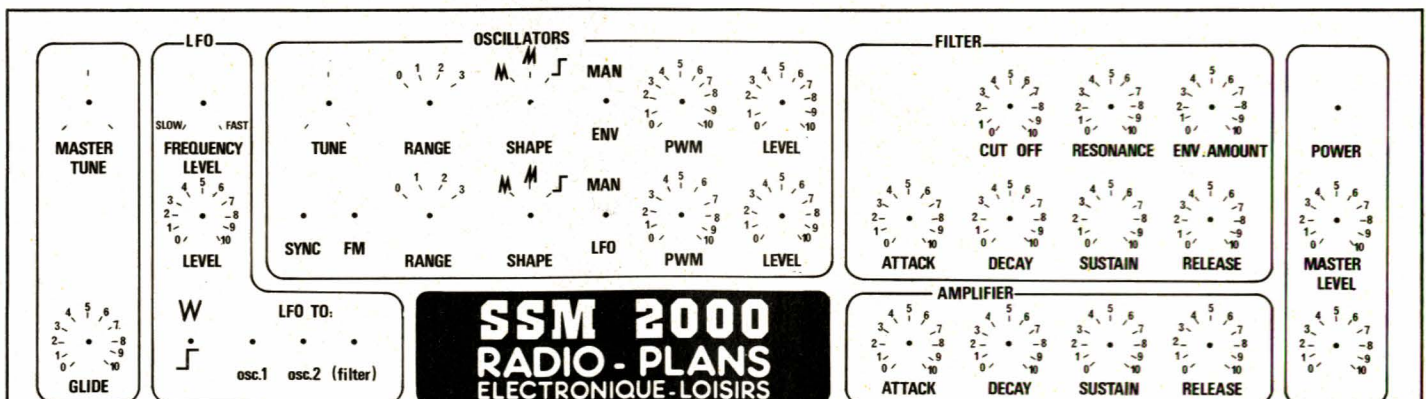

Figure 1 - façade échelle 1/3

Réalisation

alors être câblées avant mise en place dans l'ébénisterie, les seules liaisons d'alimentation et du clavier échappant à ce précâblage.

L'ordonnancement des différents modules est donné en **figure 2**. Cette disposition tient compte d'une certaine logique par rapport à la façade, mais respecte aussi l'ordre de la chaîne de synthèse. Cette figure fait apparaître les liaisons directes entre modules, ainsi que l'alimentation de chaque circuit. La liaison clavier se fera au niveau du connecteur CO 1 sur la carte situé à gauche (conversion D/A). Sous ce circuit on pourra prévoir la mise en place, sur la face arrière, du connecteur Type D 25 broches auquel on reliera les connecteurs CO 2 et CO 3. Cette partie est facultative : le connecteur servant à l'éventuel interface à un micro-ordinateur. Le plan de câblage du connecteur n'est pas donné : il dépendra des contraintes du système extérieur. Si ces contraintes n'existe pas il est alors conseillé de respecter un câblage logique : par exemple connexion sortie vers micro CO 2 vers broches 2, 3, 4, 5, 6, 7, 8. La broche 1 servant de potentiel de référence 0 volt. Quant à l'entrée, depuis micro 25, 24, 23, 22, 21, 20, 19 vers CO 3. Il est vivement conseillé de respecter l'ordre des points binaires, cela facilitera grandement la programmation de l'ensemble !

Revenons à l'interconnexion des modules de la **figure 2**. Le repère Z constitue la sortie audio du synthétiseur. Cette sortie est reliée à une embase jack femelle pour châssis. La liaison peut être blindée. Ce blindage restant facultatif car le niveau de sortie est tel qu'il risque peu des perturbations extérieures. De toutes façons, la partie masse de l'embase Jack sera reliée au potentiel 0 volt du synthétiseur (c'est le rôle de la borne non repérée entre 22 et 2 sur la carte VCF/VCA/ADSR).

En ce qui concerne les autres bornes repérées de l'ensemble, nous avons préféré ne pas dessiner leur destination. On retrouvera tous ces repères sur l'implantation de la façade **figure 3**. Ces repères sont du type équipotentiel : il faut donc relier électriquement les points portant un même repère. Le tableau 1 résume ces connexions.

L'ensemble du câblage devra être réalisé à l'aide des conducteurs sou-

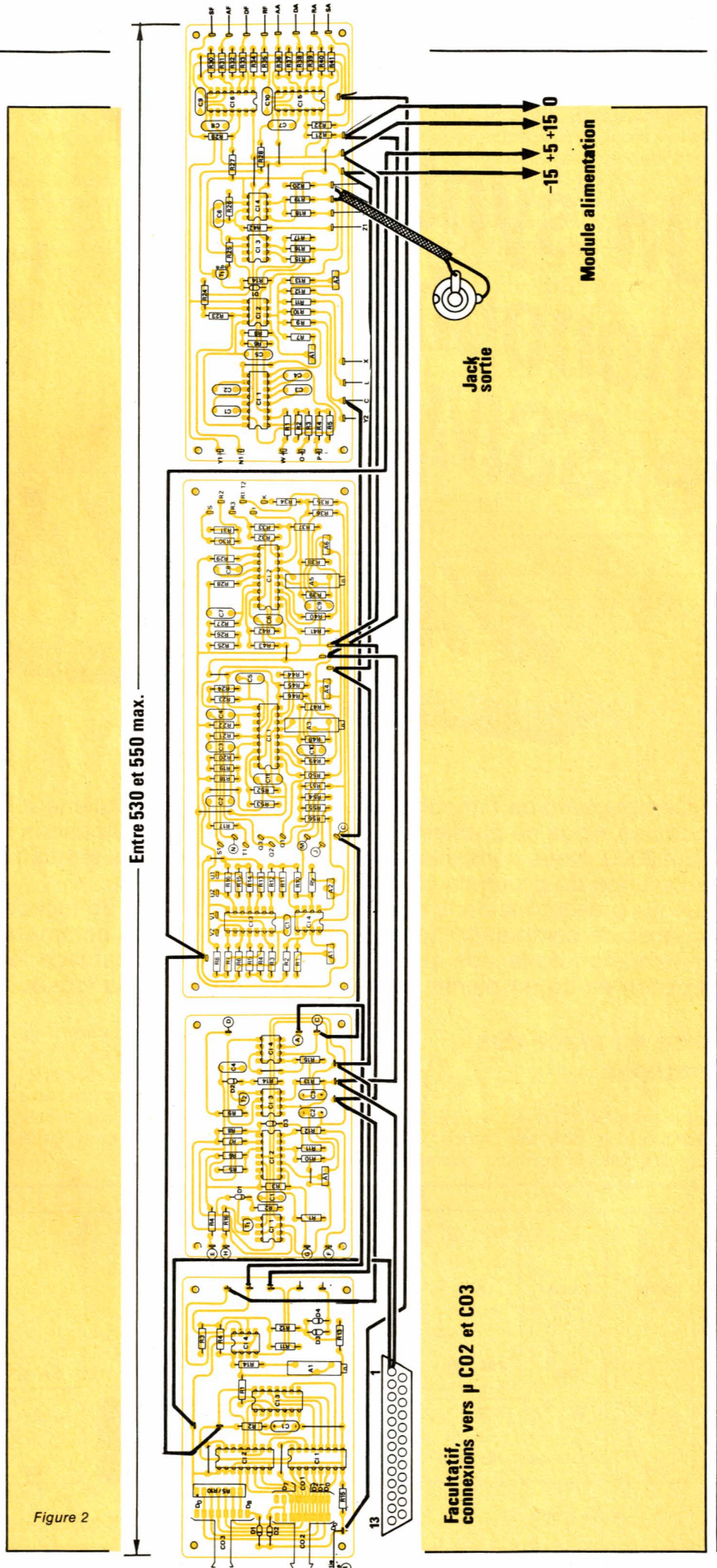

Figure 2

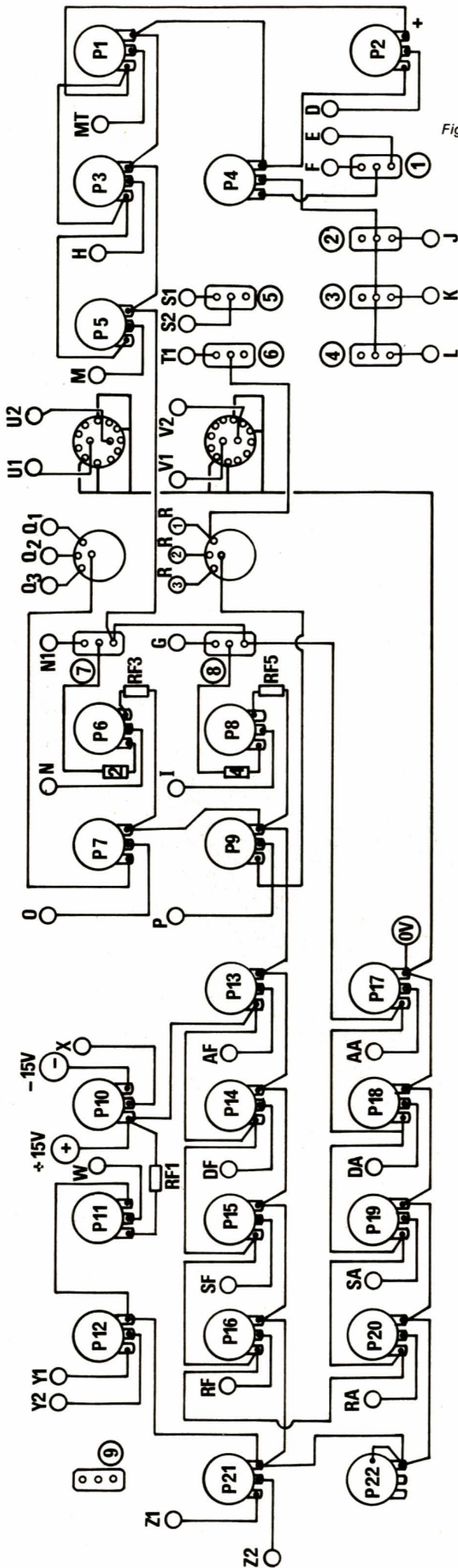
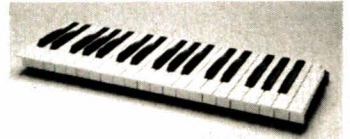

Figure 3

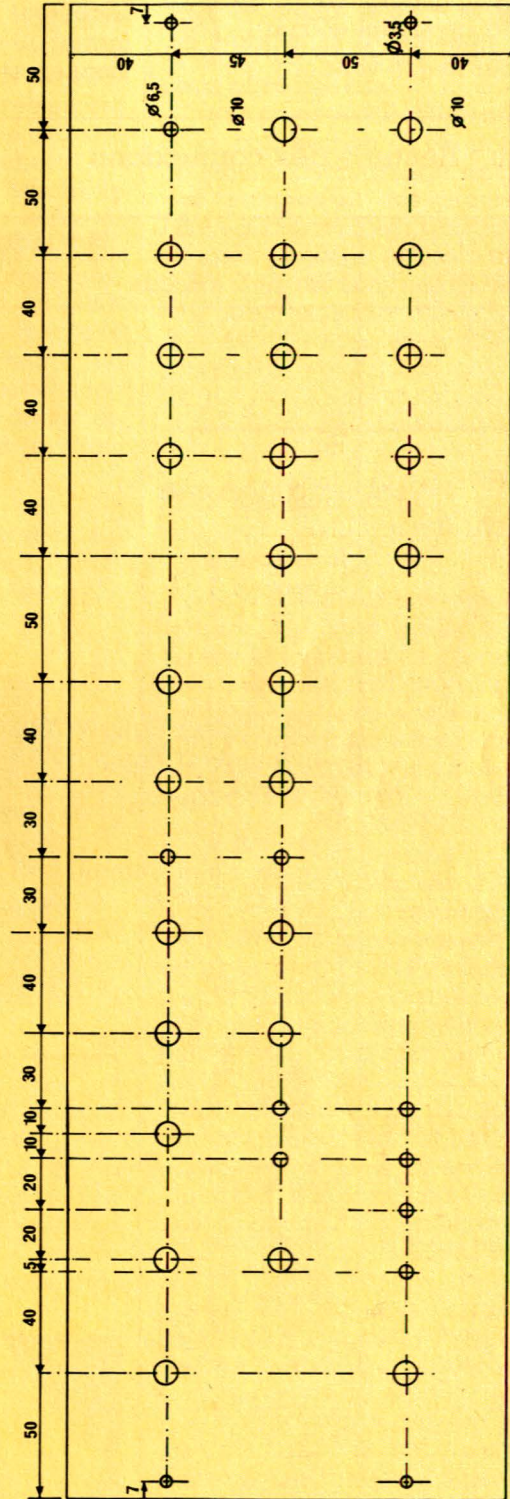

Figure 4 - échelle 13

• Nouveautés μ informatique •

Du nouveau chez ORIC

ORIC France annonce la diffusion prochaine d'un nouveau micro-ordinateur individuel ORIC : L'ATMOS.

Celui-ci reprend pour l'essentiel la structure adoptée sur l'ORIC 1, les différences se situant essentiellement au niveau de la ROM et du clavier. Ce dernier est de type « professionnel », doté de 57 touches anti-rebond.

Les quelques défauts de jeunesse du moniteur sont résolus et l'interpréteur BASIC offre quelques instructions supplémentaires à un BASIC qui était déjà très complet sur ORIC 1.

Les logiciels développés sur les deux μ seront entièrement compatibles.

L'affichage texte, et la résolution graphique restent inchangés de même que la palette des couleurs. Cependant l'ATMOS disposera au

choix d'un modulateur PAL ou SECAM pour le raccordement UHF à un téléviseur (ORIC 1 ne disposait que du PAL). Il sera bien entendu toujours possible d'attaquer un téléviseur ou un moniteur directement en vidéo par la prise péritel grâce à l'embase DIN R, V, B, synchro.

ATMOS devrait être disponible dès la deuxième quinzaine de février, et ceci au prix de 2 480 F TTC.

Signalons, pour finir, aux possesseurs d'ORIC 1 qu'ils pourront, peut-être, échanger leur μ -ordinateur contre un ATMOS moyennant un apport d'environ 700 F ; cette décision n'est pas encore prise en France : elle dépendra des résultats obtenus en Angleterre.

ORIC FRANCE : département informatique de ASN Diffusion - ZI La Haie Griselle, B.P. 48, 94470 Boissy St Léger - Tél. : (1) 599.36.36



TI-66 la nouvelle calculatrice programmable de Texas Instruments et son imprimante PC-200

Présentée en juin dernier au Consumer Electronic Show de Chicago, la nouvelle calculatrice programme TI-66 est maintenant commercialisée en France.

L'ingénieur, comme l'étudiant ou le scientifique α , à sa disposition avec cette nouvelle calculatrice programmable, plus de 170 fonctions arithmétiques, trigonométriques et statistiques pré-programmées dans un boîtier horizontal d'un nouveau design.

Son affichage à cristaux liquides de 10 chiffres est très agréable et elle calcule suivant le système A.O.S. En programmation, on a jusqu'à 512 pas de programme ou 64 mémoires disponibles ; 9 niveaux de parenthèse et 6 niveaux de sous-pro-

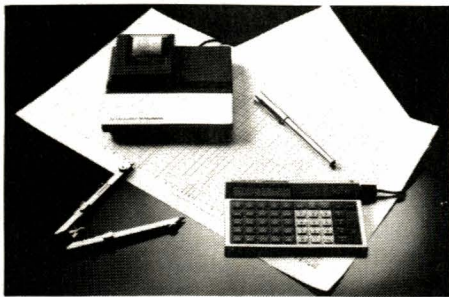

gramme. La TI-66 de TEXAS INSTRUMENTS utilise le même jeu d'instructions que les TI 58C/59. Sa mémoire permanente conserve les données et les programmes même lorsque la calculatrice est mise hors tension. La TI-66 est alimenté par deux piles bouton.

L'imprimante PC-200 connectable à la calculatrice TI-66 permet de pouvoir conserver une trace écrite des données et des programmes. Elle est autonome grâce à 4 piles bâton.

La TI-66 est commercialisée à un prix public inférieur à 500 Frs T.T.C. et le PC-200 approximativement au prix de 750 Frs T.T.C.

des cordons pour μ -informatique

Les problèmes d'interconnexion se trouvent toujours posés à plus ou moins long terme aux possesseurs de systèmes micro-informatique professionnels ou domestiques, désireux d'en étendre les possibilités.

La Ste PERENA riche d'une longue expérience en matière de cordons surmoulés, (vidéo, BF...) propose désormais une gamme de produits aux utilisateurs de matériel informatique, à savoir des cordons surmoulés pour interfaces série et parallèle équipés de connecteurs Sub-D 9, 15, 25, 50 points et de connecteurs 24 et 36 points. Pour ce type d'interfaces, il existe aussi des cordons de Bus RS 232 et IEEE.

Les cordons sont équipés à la demande de câbles blindés ou non, constitués ou non de paires, afin d'assurer une protection contre les perturbations et la diaphonie.

Le surmoulage des têtes supprime les risques de rupture de contacts, assure une tenue à l'arrachement supérieure à 100 Newtons, et augmentent ainsi considérablement la durée de vie du produit, un confort que sauront apprécier par exemple les utilisateurs de micro-ordinateurs domestiques, matériel léger et donc fréquemment soumis à ce type de contraintes en cours d'utilisation.

PERENA S.A. - 16, Bd de Charonne, 75020 Paris - Tél. : 373.00.93

SERVICE

CIRCUITS IMPRIMÉS

Les circuits imprimés dont les références figurent sur cette page correspondent à des réalisations sélectionnées par la rédaction suivant deux critères :

- 1) difficulté de reproduction,
- 2) engouement présumé (d'après votre courrier et les enquêtes précédemment effectuées).

Nous sommes contraints d'effectuer un choix car il est impossible d'assurer un stock sur toutes les réalisations publiées. Par ailleurs, cette rubrique est un service rendu aux lecteurs et non une contrainte d'achat : les circuits seront toujours dessinés de façon à ce qu'ils soient aisément reproductibles avec les moyens courants.

Circuits imprimés de ce numéro :

Références	Article	Prix estimatif
EL 436 A	Testeur de câbles CT 3	48 F
EL 436 B	Préampli carte logique	68 F
EL 436 C	Préampli carte façade	102 F

Circuits imprimés des numéros précédents :

Références	Article	Prix estimatif
EL 409 A	Voltmètre digital (affichage)	80 F
EL 409 B	Voltmètre digital (convertisseur A/D)	10 F
EL 417 A	Préampli guitare	86 F
EL 418 A	Récepteur IR + affichage	80 F
EL 418 B	Émetteur I.R. pour tuner	20 F
EL 418 C	Platine clavier pour l'émetteur I.R. ..	12 F
EL 418 E	Carte ampli RPG 50	46 F
EL 419 B	Système d'appel secteur, émet.	20 F
EL 419 C	Système d'appel secteur, récept.	26 F
EL 419 D	Système d'appel secteur, répét.	14 F
EL 419 F	GF2 générateur de salves	68 F
EL 420 C	Voltmètre auto	10 F
EL 421 A	B. Sitter, platine de puissance	20 F
EL 421 B	B. Sitter, platine de commande	24 F
EL 422 E	Alimentation, Platine TV	64 F
EL 422 G	Platine synthèse Em. R/C	20 F
EL 424 A	Cinémomètre, carte principale	130 F
EL 424 B	Cinémomètre, carte affichage	28 F
EL 424 C	Programmation d'Eprom, carte 1	150 F
EL 424 E	Programmation d'Eprom, carte alim.	72 F
EL 424 F	Programmation d'Eprom, carte aff. ...	36 F
EL 425 A	Générateur de sons complexes	30 F

EL 425 B	Connecteur	16 F
EL 425 C	Rx 41 MHz à synthèse	42 F
EL 425 D	CR 80, platine principale (n° 424) ...	122 F
EL 425 E	CR 80, carte vu-mètre	24 F
EL 425 F	CR 80, carte horloge	50 F
EL 426 A	Interface ZX81	48 F
EL 426 B	Synthé de fréquence ZX81	32 F
EL 426 C	Platine TV Siemens	112 F
EL 426 D	Clavier (Platine TV)	40 F
EL 426 E	Affichage (Platine TV)	18 F
EL 427 A	Carte de transc. (TV-SDA210)	60 F
EL 427 B	Commutateur bicourbe Plat. princ. ...	114 F
EL 427 C	Commutateur bicourbe Alimentation ..	30 F
EL 427 D	Commut. bicourbe Ampli de synch. ...	16 F
EL 428 A	Platine décodeur PAL-SECAM	102 F
EL 428 B	Carte Péritel	48 F
EL 428 C	Sommateur RVB	18 F
EL 428 D	Extension EPROM ZX81	18 F
EL 428 E	Ampli téléphonique	24 F
EL 429 B	Bargraph 16 LED	66 F
EL 430 A	Ventilateur thermostatique	30 F
EL 430 B	Synthétiseur RC	50 F
EL 430 C	Tête HF 72 MHz	34 F
EL 430 D	HF 41 MHz	34 F
EL 431 A	Alim. et interface pour carte à Z 80 ..	42 F
EL 431 B	Booster 2 x 23 W	44 F
EL 432 A	Centrale de contrôle batterie	20 F
EL 432 B	Centrale convertisseur	14 F
EL 432 C	Centrale shunt	8 F
EL 432 D	Séquenceur caméra 1	26 F
EL 432 E	Séquenceur caméra 2	36 F
EL 432 F	Miliohmètre	40 F
EL 433 A	Préampli (carte IR de base)	28 F
EL 433 B	Préampli (carte IR codage)	38 F
EL 433 C	Synthé: alimentation	46 F
EL 433 D	Synthé: carte oscillateur	58 F
EL 434 A	Préampli (carte alim.)	46 F
EL 434 B	Préampli (carte de commutation) ...	66 F
EL 434 C	Préampli (correcteur de tonalité)	22 F
EL 434 D	Préampli (carte récept. linéaire)	82 F
EL 434 E	Synthétiseur (carte VCF, VCA, ADSR) ..	72 F
EL 434 F	Synthétiseur (carte LFO)	32 F
EL 434 G	Mini-chaîne (carte amplificateur)	58 F
EL 435 A	Synthé gestion clavier	114 F
EL 435 B	Synthé extension clavier	30 F
EL 435 C	Synthé interface D/A	38 F
EL 435 D	Générateur pour tests sono	24 F

Sonnette à mélodie programmable

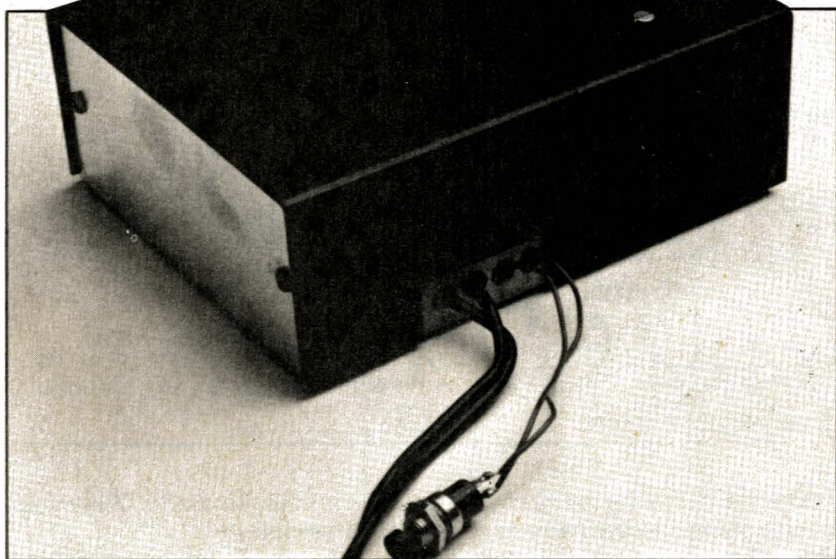

De nombreuses sonnettes ont déjà été proposées dans les différentes revues d'électronique, certaines utilisaient même des circuits intégrés LSI (large scale integration : intégration à grande échelle) comme le TMS 1000 qui n'emmagasine pas moins de 24 airs différents. Ce dernier type de sonnette, s'il est intéressant par la diversité des mélodies qu'il peut restituer pêche cependant par son manque de personnalité puisque tous les possesseurs de TMS 1000 ont bien sûr les mêmes mélodies à leur disposition. Le montage que nous proposons aujourd'hui est loin de rivaliser avec le TMS 1000, mais compte tenu de sa conception, il permet de jouer n'importe quel air que l'on aura au préalable déterminé. Une fois la maquette terminée, 9 notes sont à la disposition des réalisateurs qui pourront à volonté modifier tonalité et durée des notes pour obtenir de nouveaux airs qui, n'en doutons pas, étonneront leurs amis.

Analyse du fonctionnement

Le schéma de principe de cette sonnette est visible à la figure 1. Comme on peut le remarquer, le nombre de composants utilisés est modeste puisque seulement 4 circuits intégrés très courants CD 4001, CD 4017 et 555 ont été nécessaires.

Les 2 portes Nand α et β de IC₁ sont câblées en bascule RS. Lorsqu'un visiteur appuie sur le poussoir P, la sortie Q de cette bascule RS passe au niveau logique 1, ce qui autorise l'entrée en oscillation de IC₂ qui est un 555 câblé en oscillateur astable. On notera au passage que la résis-

tance qui relie la patte 7 au pôle positif de l'alimentation est formée de 3 résistances R₃, R₄, R₅ qui déterminent la durée des notes blanches (R₃ + R₄ + R₅), noires (R₄ + R₅) et des croches R₅. La sortie de IC₂ alimente l'entrée horloge d'un 4017 (IC₃) dont les 10 sorties de 0 à 9 seront successivement activées. Lorsque l'une des 9 sorties (de S₁ à S₉) est à l'état haut, celle-ci alimente à travers une diode (D₁ à D₉) l'une des 9 résistances ajustables R₇ à R₁₅ déterminant ainsi la note correspondant à la sortie à l'état haut. De façon à ce qu'il n'y ait pas de liaison entre 2 notes successives, l'entrée de validation (Pin 4) de IC₄ est reliée à la sortie de IC₂. Lorsque la sortie (Pin 3) de IC₂ est à l'état

bas, IC₄ est inactif et aucune note n'est émise. Pour que le silence entre 2 notes successives soit suffisamment court, R₆ a été choisi de valeur relativement faible par rapport à R₃, R₄, R₅. Chaque sortie S₁ à S₉ du 4017 peut ou non alimenter à travers une diode (D₁ à D₉) le trio R₃, R₄, R₅. Si la note à jouer est une blanche, la diode correspondante sera omise. Si par contre il s'agit d'une noire ou d'une croche, celle-ci sera reliée respectivement au point de jonction de R₃ et R₄ ou de R₄ et R₅. La durée des blanches dépend de R₃ + R₄ + R₅, celle des noires dépend de R₄ + R₅ et celle des croches dépend de R₅.

Au repos, la sortie S₀ du 4017 est à l'état haut. Lorsqu'un visiteur appuie

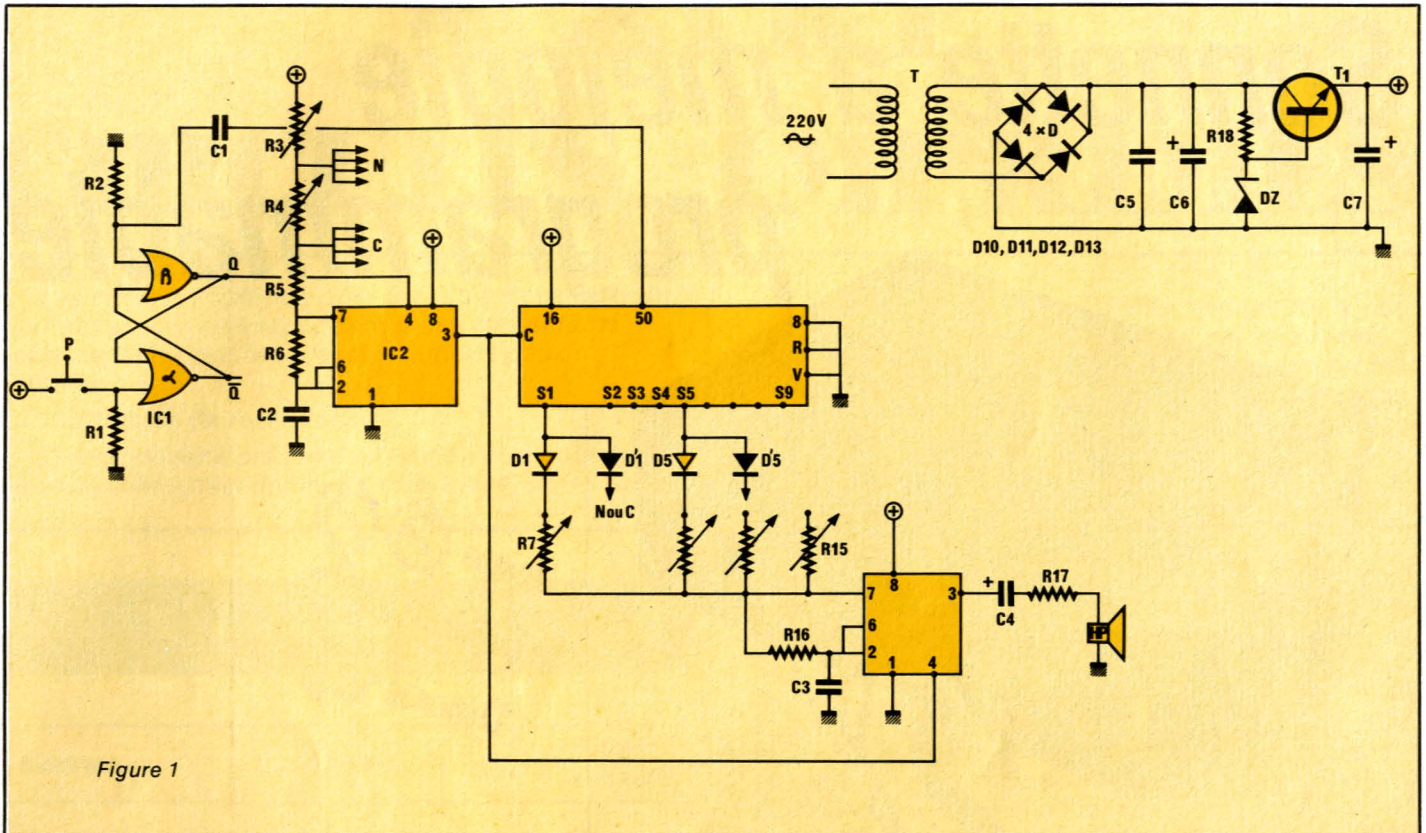

Figure 1

sur le poussoir P, la sortie Q du RS passe au niveau haut et autorise les oscillations de IC₂. IC₂ va donc engendrer une série de 9 notes de durée variable dépendant de la programmation réalisée par les diodes D'. La deuxième impulsion, la sortie, S₀ de IC₃ repasse au niveau haut. Celui-ci est transmis par C₁ à l'entrée RESET de la bascule RS dont la sortie Q repasse au niveau bas, bloquant ainsi les oscillations de IC₂.

Un seul cycle de 9 notes est donc décrit après chaque action sur le poussoir P. De façon à limiter la puissance sonore dissipée par le petit haut-parleur, la résistance R₁₇ a été montée en série avec celui-ci. C₄ a pour but d'éviter le court-circuit de l'étage de sortie de IC₄ en continu.

Les entrées remise à zéro et de validation de IC₃ seront impérativement reliées à la masse.

L'alimentation de la sonnette est très simple. Il s'agit d'une alimentation secteur qui évite ainsi le remplacement des piles. Le transformateur T abaisse la tension secteur à environ 10 volts. Le pont constitué par les 4 diodes D₁₀ à D₁₃ assure un redressement double alternance. C₅ et C₆ assurent un filtrage de la tension qui est ensuite stabilisée à environ 9 V par l'ensemble R₁₈, D_Z, T₁ puis découplée par C₇. La consommation au repos est de 10 mA sous 9 V donc insignifiante sur le secteur EDF.

Le diagramme de la figure 2 résume l'état des sorties déterminantes dans l'obtention d'une séquence musicale.

On notera au passage que si l'on souhaite obtenir un silence, il suffit de ne pas relier la diode D concernée (de D₁ à D₉) à sa résistance associée. Ce silence ayant cependant une du-

rée déterminée, la diode D' sera reliée où il se doit.

Réalisation pratique

Le circuit imprimé sur lequel les composants sont implantés y compris le transformateur T est visible à la figure 3. L'implantation des com-

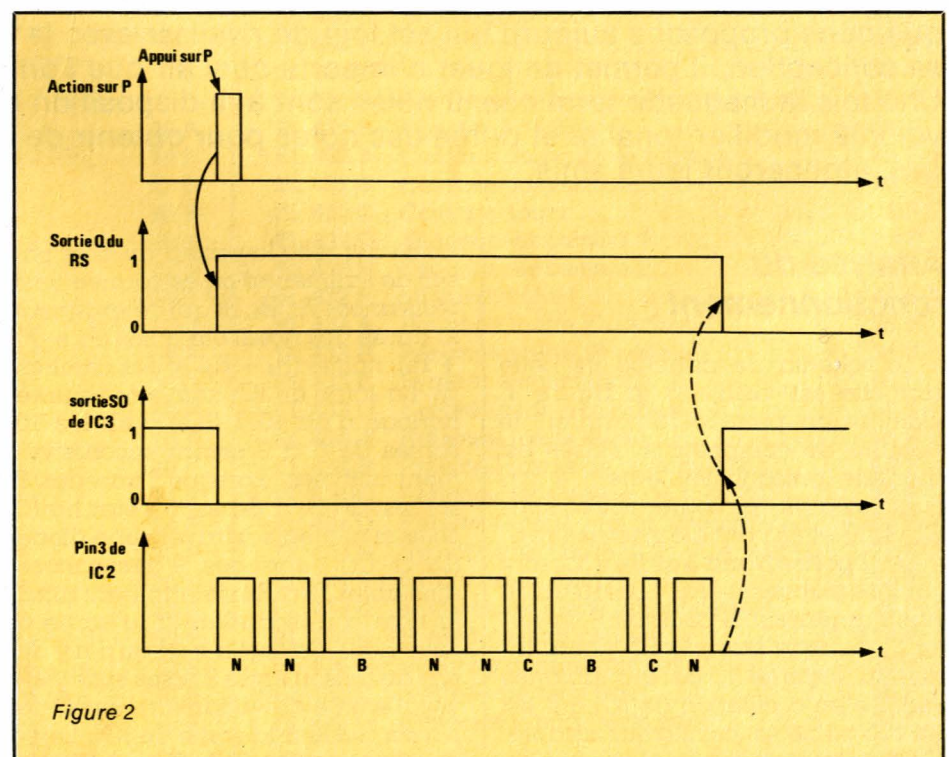

Figure 2

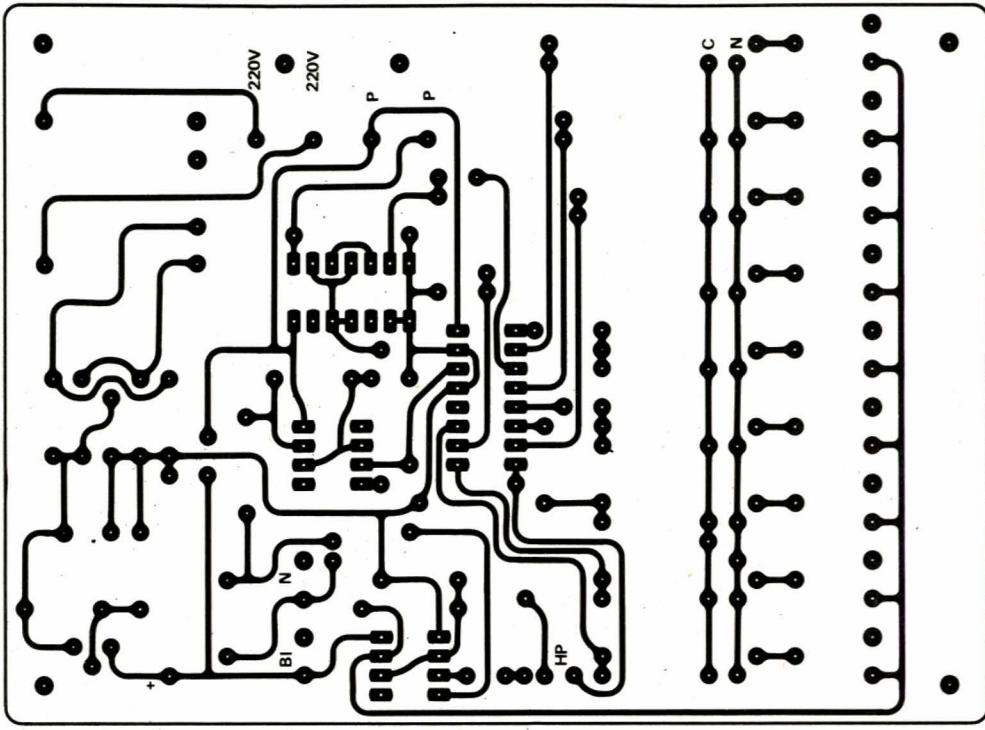

Figure 3

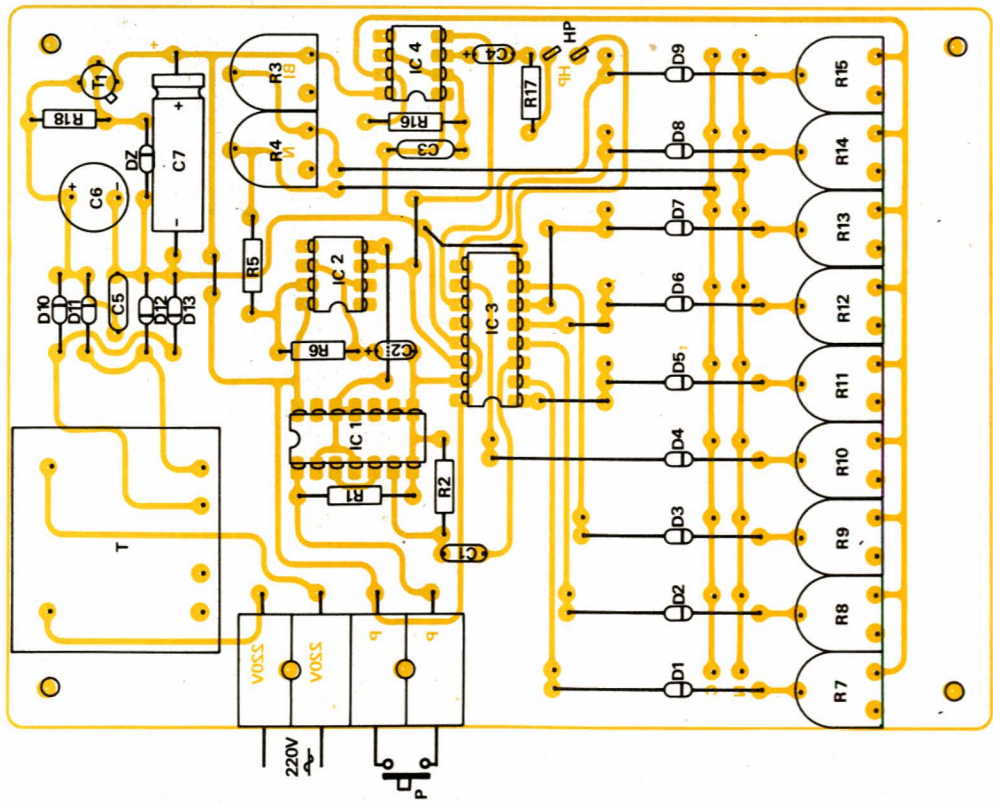

Figure 4

posants sur ce dernier est représentée à la figure 4. Tous les composants sauf la série de diodes D₁ à D₉, ont une place définitive. On pourra donc câbler ceux-ci sans aucun problème. Ne pas oublier les straps réalisés (par exemple) à partir de queues de résistances. Pour ce qui est de la série de diodes D₁ à D₉, il faudra avoir déterminé au préalable la séquence sonore qui sera jouée pour connaître les durées respectives des notes qui la construisent. Ce travail préalable étant réalisé, les diodes D₁ à D₉ pourront être soudées. Leur emplacement changera bien sûr avec chaque type de mélodie.

On notera que le transformateur utilisé est un modèle pour circuit imprimé. Lors des essais, le modèle disponible était un 2 x 10 V à vide (2 x 7,5 V en charge pour 100 mA). Un seul des enroulements secondaires a donc été utilisé. Tout autre modèle à un seul enroulement secondaire convient donc parfaitement.

Réglages

Une fois la mélodie choisie, il convient de procéder aux réglages des 9 résistances R₇ à R₁₆ déterminant la fréquence des notes émises et des 2 résistances R₃ et R₄ fixant la durée des noires et des blanches par rapport à celle des croches fixée par R₅. Ces différents réglages pourront être faits à l'oreille tant pour la fréquence que pour la durée. Si vous

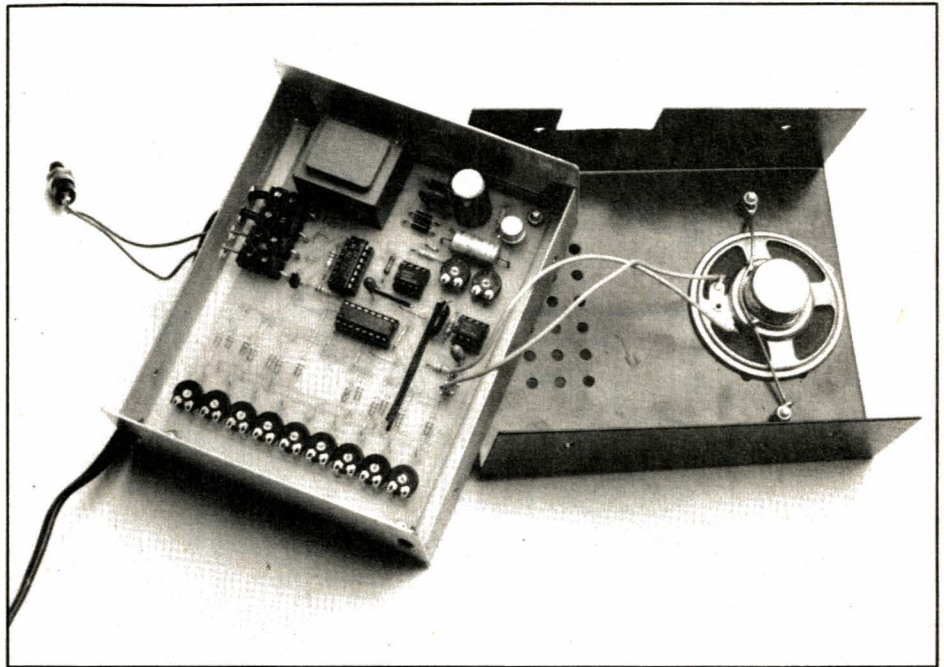

n'avez pas l'oreille musicale, faites appel à un ami mélomane.

On réglera les notes dans l'ordre du défilement en faisant « dérouler » la mélodie après chaque réglage. Inutile de vous dire que les premiers essais donneront sûrement une joyeuse cacophonie, mais après quelques coups de tournevis vous percevrez le début de l'air que vous choyez.

Si vous souhaitez changer la sonorité globale de votre mélodie, vous pouvez y parvenir simplement en modifiant la valeur de C₃.

Mise en coffret

Le modèle utilisé est de marque ESM référence EB 11 05FA. Son couvercle sera percé en fonction du haut-parleur utilisé. Ce boîtier étant métallique, il faudra s'assurer qu'aucun contact n'a lieu avec le secteur EDF. On prévoira une fenêtre en face des dominos pour permettre la liaison avec le secteur d'une part et les fils allant au poussoir extérieur à l'appartement d'autre part.

F. JONGBLOËT

Nomenclature

Résistances

R₁, R₂: 10 kΩ 1/4 W
 R₅: 33 kΩ 1/4 W
 R₆: 1 kΩ 1/4 W
 R₁₆: 4,7 kΩ 1/4 W
 R₁₇: 47 Ω 1/4 W
 R₁₈: 270 Ω 1/4 W

Ajustables

R₃, R₄: 220 kΩ à plat
 R₇ à R₁₅: 10 kΩ à plat

Condensateurs

C₁: 1,2 nF
 C₂: 4,7 μF, 16 ou 25 V tantale
 C₃: 0,1 μF

C₄: 10 μF, 16 ou 25 V tantale
 C₅: 10 nF
 C₆: 470 μF, 16 V
 C₇: 100 μF, 16 V

Diodes

D₁ à D₉: | 1N 4048 ou équivalent
 D₁ à D₉: |

D₁₀, D₁₁, D₁₂, D₁₃: 1N 4001
 D₂: diode Zener 10 V, 250 mW

Circuits intégrés et transistors

IC₁: MC 14001 BCP
 IC₂, IC₄: NE 555
 IC₃: MC 14017 BCP

T₁: 2N 1613

Divers

- 1 transfo pour circuit imprimé éberlé BV 3399 2 x 7,5 V 100 mA
- supports pour circuits intégrés
- 4 dominos (4 mm²)
- 1 poussoir
- 1 coffret ESM EB11 05FA
- 1 HP 8 Ω, 0,2 W ou puissance supérieure si nécessaire

Gradateur automatique

Le soleil, à nos latitudes, joue souvent à cache cache avec nous. Ses moments d'humeur sont souvent gênants quand on effectue un travail très minutieux (soudures sur une carte microprocesseur, modélisme...) et, à moins de s'installer un interrupteur à proximité (à condition toutefois d'avoir une main libre !) le problème reste entier.

Ce gradateur automatique qui ne nécessitera que quelques heures de câblage et qui n'entamera que très peu votre porte-feuille, résoudra sans doute vos problèmes.

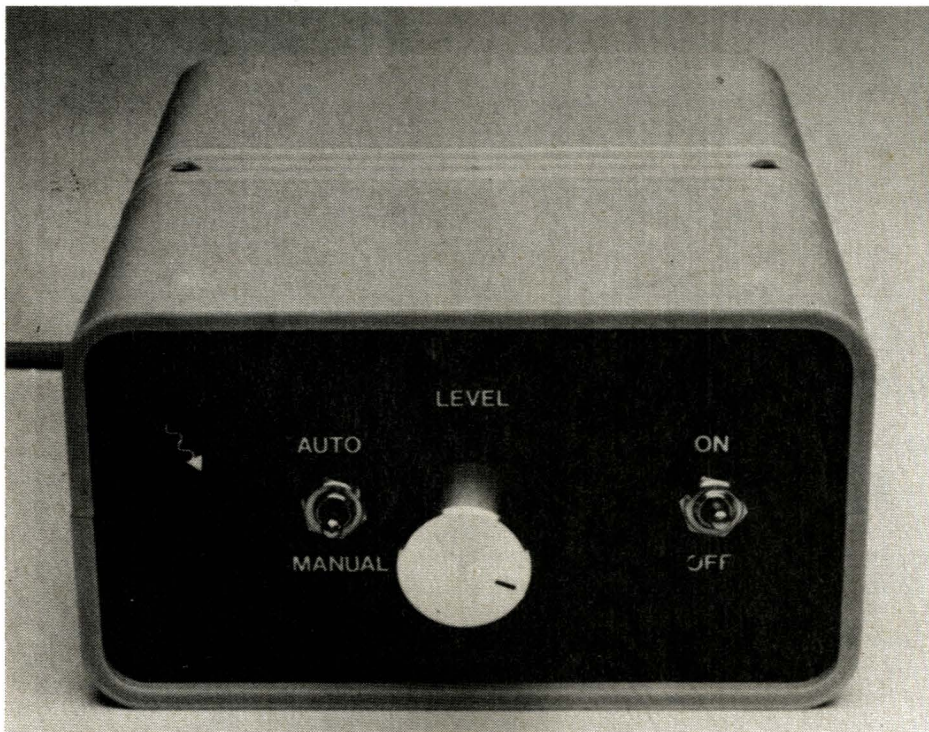

Temps  
 Difficulté 
 Dépense 

Rappel sur le principe de découpage de phase

Pour faire varier la valeur efficace d'une tension alternative, on utilise souvent le principe de découpage de phase à l'aide d'un triac. Soit la tension du réseau EDF représentée figure 1 de valeur efficace $V = 220\text{ V}$ ($V_{\text{max}} = V \sqrt{2} = \pm 311\text{ V}$). Si on applique une impulsion d'amplitude convenable sur la gachette du triac (U_g), celui-ci deviendra conducteur, ce qui implique $V_T = 0$ jusqu'au prochain passage à 0 V du réseau. La lampe L sera donc allumée pendant un temps $T/2 - t_1$. La valeur efficace de la tension aux bornes de la lampe et par conséquent sa brillance dépendent donc de la différence de temps entre le passage à 0 V du réseau et le moment où est appliqué l'impulsion sur la gachette. Cette tension est loin d'être une belle sinusoïde mais la lampe s'en accomode très bien !

Remarque :

Il existe une relation mathématique entre la valeur efficace de la tension aux bornes de la lampe et le temps t_1 :

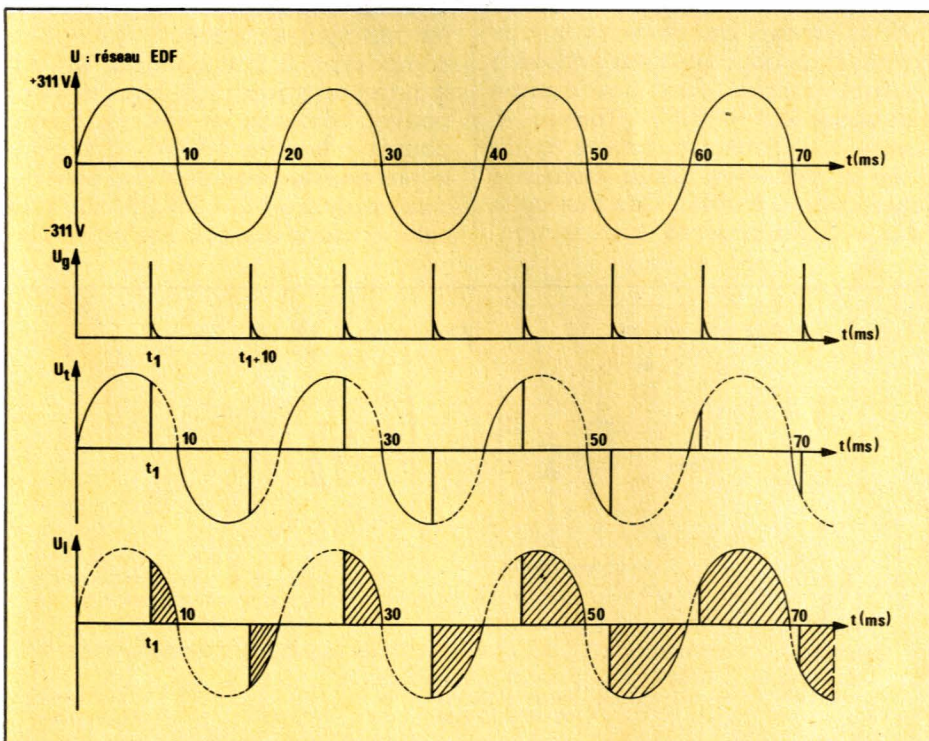

Figure 1

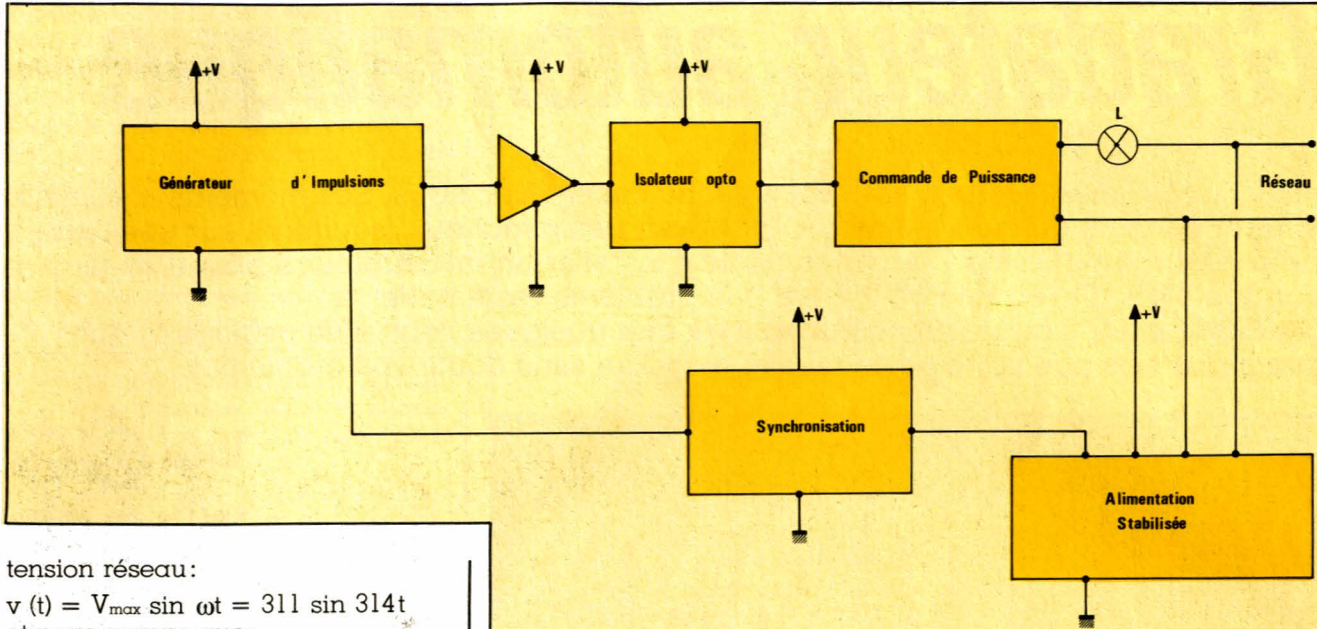

Figure 2

tension réseau :

$$v(t) = V_{\max} \sin \omega t = 311 \sin 314t$$

et nous savons que :

$$V_{\text{Leff}} = \frac{1}{T} \int_0^T v^2(t) dt$$

$$= \frac{1}{T} \int_0^T (V_{\max} \sin \omega t)^2 dt$$

Par le calcul intégral, on peut trouver V_{Leff} :

$$V_{\text{Leff}} = \frac{V_{\max}}{\sqrt{2}} \sqrt{1 - 2 \frac{t_1}{T} + \frac{1}{2\pi} \sin(2\omega t_1)}$$

On pourra vérifier cette équation :

- si $t_1 = 0$, le triac se comporte toujours comme un court-circuit :

$$\Leftrightarrow V_{\text{Leff}} = \frac{V_{\max}}{\sqrt{2}} = 220 \text{ V}$$

- si $t_1 = T/2$, le triac se comporte toujours comme un circuit ouvert $\Leftrightarrow V_{\text{Leff}} = 0$

- si $t_1 = T/4$, le triac se comporte comme un court-circuit pendant la moitié d'une alternance :

$$\Leftrightarrow V_{\text{Leff}} = \frac{V_{\max}}{2} \cong 155 \text{ V}$$

Principe de fonctionnement

(Schéma de principe figure 3)

L'ensemble $R_3, R_4, R_6, R_7, D_1, T_1$ forme un générateur de courant constant commandé par la lumière reçue par R_3 . R_7 permettra d'ajuster, à votre guise, le rapport entre la lumière reçue et la brillance de la lampe. D_1 sert à diminuer l'influence de la température sur les variations du courant de sortie.

Nous savons que la tension aux bornes d'un condensateur chargé à courant constant est une rampe d'équation $U = (I/C)t$, (figure 4 courbe A). Cette rampe est appliquée à l'émetteur d'un transistor unijonction (2N2646). Dès que cette rampe (U) dépassera approximati-

vement 0,7 fois la tension d'alimentation, l'UJT deviendra conducteur et il naîtra une impulsion aux bornes de R_9 (figure 4, courbe B). Cette impulsion amplifiée jusqu'à saturation par T_3, T_4 et les résistances associées permet de commander le photo-triac IC_1 .

Ce composant un peu particulier n'est pas encore très répandu dans les montages d'amateurs et pourtant c'est la solution la moins onéreuse et la plus pratique pour commuter une charge secteur tout en restant isolé de celui-ci. La figure 3 bis récapitule les principales caractéristiques de ce composant. Il faut bien sûr lui adjoindre un triac plus musclé pour pouvoir commander une charge qui pourra atteindre 500 W. (On n'oubliera pas de l'équiper d'un petit radiateur genre ML 7 ISKRA afin que celui-ci, dans une épaisse fumée, ne

Synoptique

Il est représenté figure 2. On y distingue le générateur d'impulsions suivi d'un amplificateur permettant d'attaquer l'opto-isolateur (photo triac en l'occurrence) puis celui-ci commande un autre triac plus musclé qui découpera la tension aux bornes de la lampe. Une alimentation fournit l'énergie nécessaire à l'ensemble et un étage synchronisateur (indispensable comme nous l'avons vu précédemment) renseigne le générateur d'impulsions des passages à 0 V du réseau.

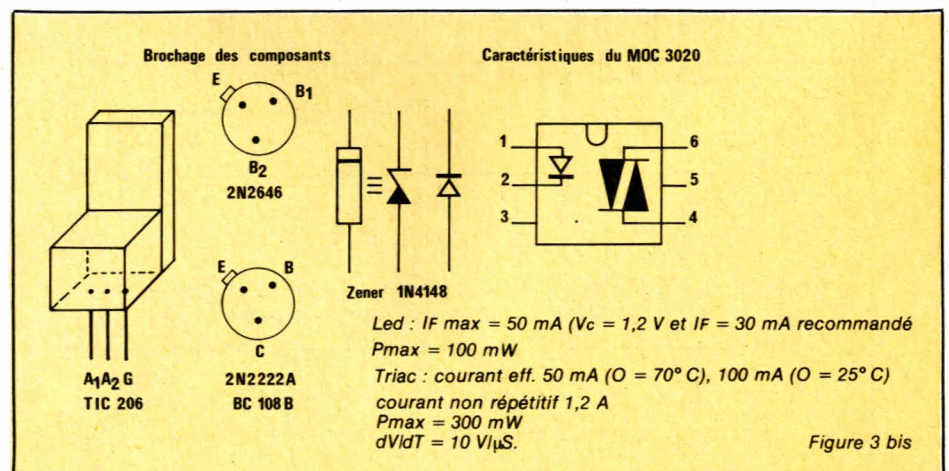

Figure 3 bis

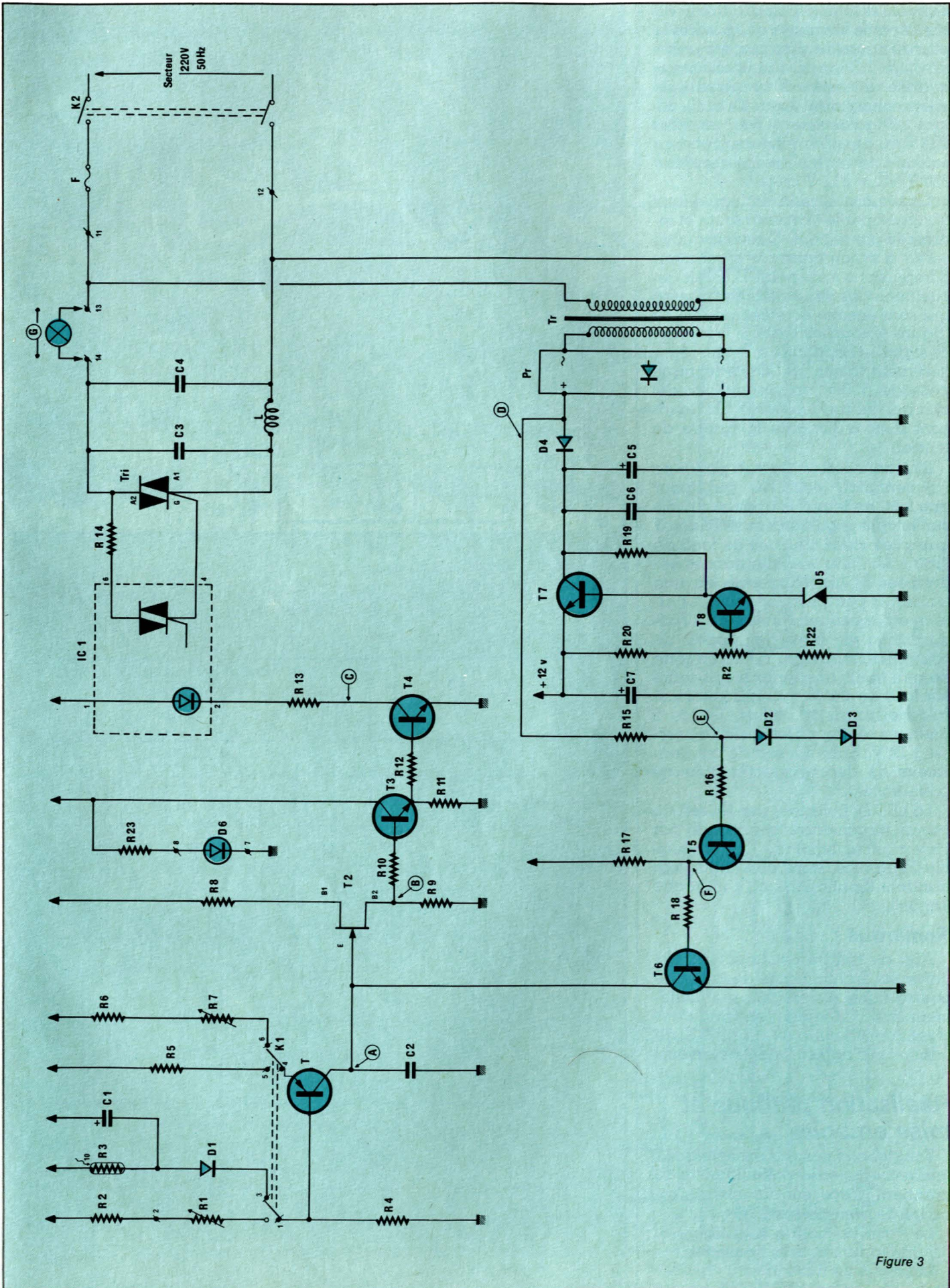

Figure 3

s'envole en enfer !). Le gradateur est sûrement le montage qui produit le plus de parasites. Il a donc été prévu un filtre LC en π d'antiparasitage que les amateurs de matériel light show connaissent bien. C_3 et C_4 seront obligatoirement des modèles 400 V ou plus, en effet ces condensateurs doivent pouvoir supporter $220 \text{ V} \sqrt{2} = 311 \text{ V}$ crête !

La tension secteur est également abaissée par le transformateur et redressée par le pont. C'est elle qui va servir à synchroniser le générateur d'impulsions : au point D, nous recueillons des sinusoïdes redressées qui sont ensuite écrêtées par D_1 , D_2 (figure 4, courbes D et E), T_5 inverse ce signal et l'applique à T_6 qui, régulièrement toutes les 10 ms (chaque passage à 0 V du réseau) va décharger le condensateur C_2 replaçant ainsi à l'origine la rampe de tension.

Il ne nous reste plus qu'à parler de l'alimentation stabilisée qui, pour une fois, ne fera pas appel à un circuit intégré régulateur mais plutôt, à quelques vieux coucous de fond de tiroir ! C_5 filtre les alternances redressées et les transforme en une tension à peu près continue; C_6 diminue l'impédance interne de l'alimentation vis à vis des appels de courant du montage. T_3 fera en sorte de maintenir une tension constante sur la base de T_7 qui, lui, jouera le rôle de transistor ballast. Grâce à R_{21} , nous réglerons la tension de sortie à 12 V. Enfin C_7 sert de condensateur de découpage (Tantale de préférence).

La LED D_6 polarisée par R_{23} sert de voyant marche/arrêt commandé par l'interrupteur bipolaire K_2 et un fusible (F) protège l'ensemble contre tout accident (Souhaitons qu'il ne fonde jamais).

Remarque :

Afin de rendre cet appareil plus universel, la luminosité de la lampe pourra aussi être réglée manuellement (fonctionnement en gradateur classique). Il suffira de changer K_1 de position et d'agir sur le potentiomètre R_1 .

Réalisation pratique et mise en boîte

Tous les composants exceptés les 2 interrupteurs et le potentiomètre R_1 prennent place sur un circuit imprimé de dimensions 125 x 95.

Le tracé est donné à la figure 5, son implantation à la figure 6.

Les trous de fixation sont calculés pour un boîtier MMP 115 et un

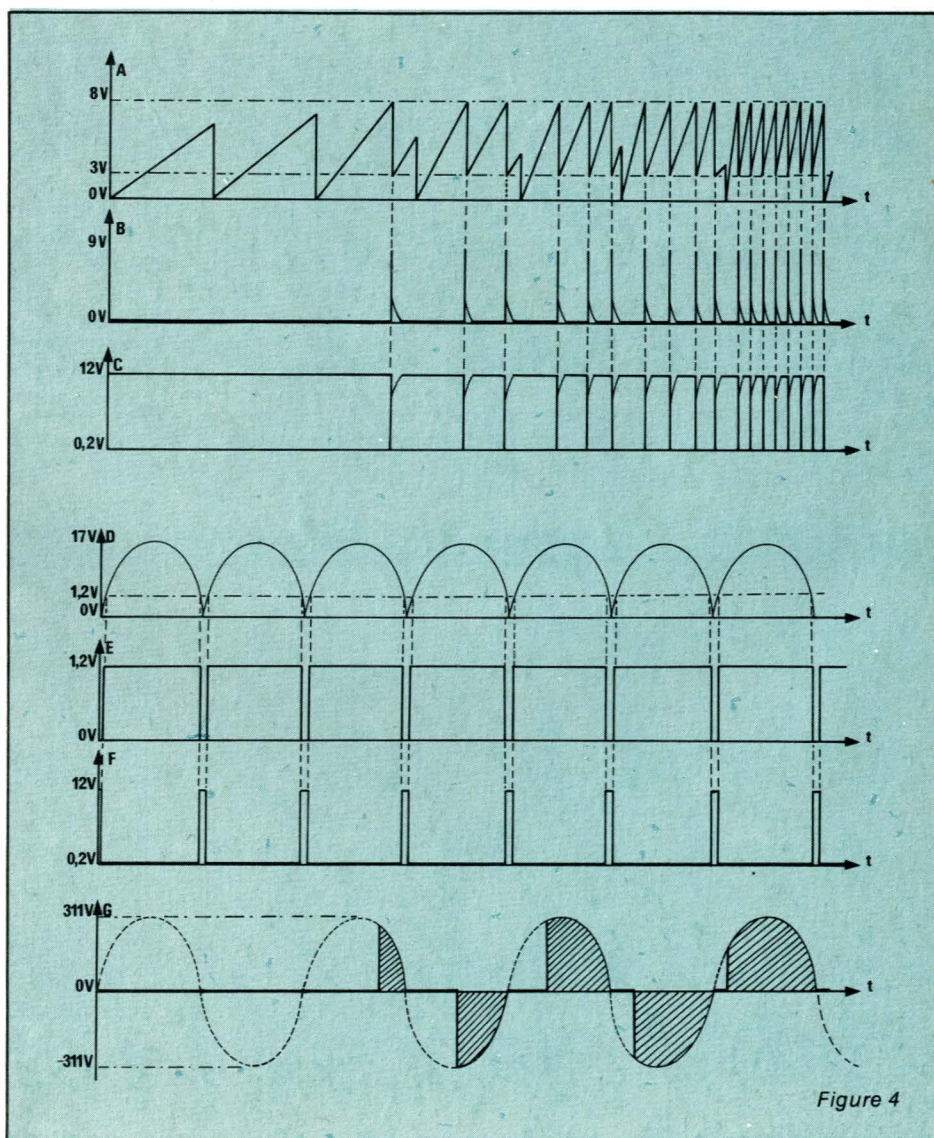
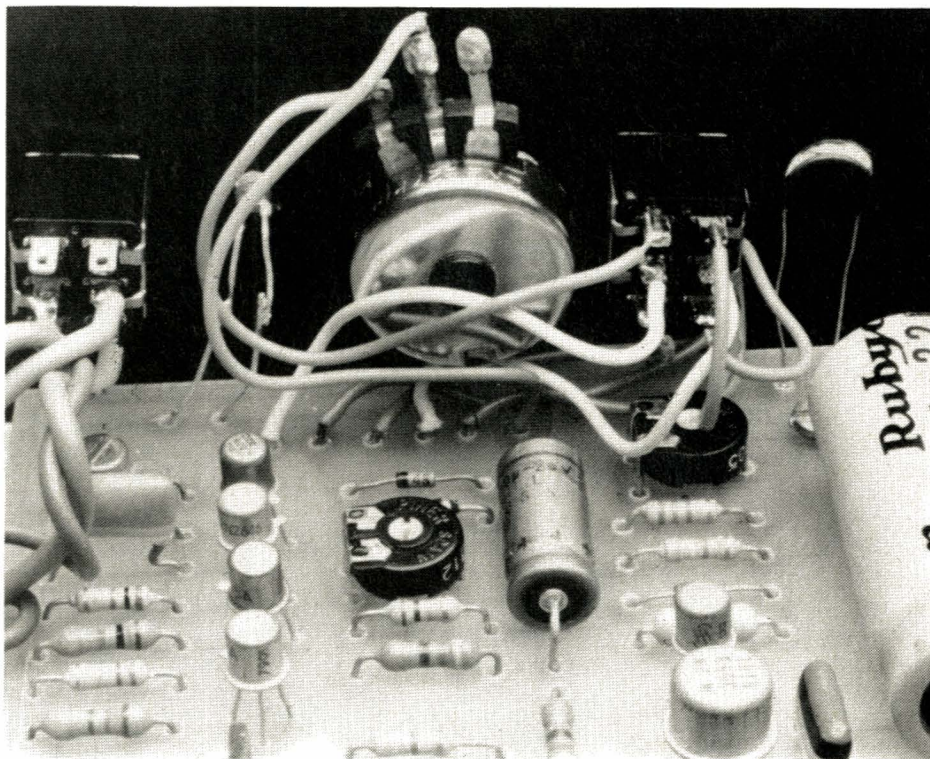

Figure 4

exemple de perçage des faces avant-arrière est donné figure 7. Les liaisons avec les bornes de sortie et la tension réseau seront réalisées en fil isolé de 8/10 minimum, les autres avec du câble souple conformément au schéma de principe.

On fera particulièrement attention à l'orientation des composants (tran-

sistors, condensateurs, diodes...). Le transformateur est un modèle ESM 12 V/6 V A pour circuit imprimé. Dans le cas d'utilisation d'un autre transformateur, le circuit imprimé devra être légèrement modifié. Le radiateur sur le triac n'est nécessaire que dans le cas d'une charge supérieure à 200 W. La résistance R₁₄

chauffe en fonctionnement et il est préférable de la souder légèrement surélevée par rapport au circuit imprimé. Enfin la self de choc (L) pourra être récupérée sur d'anciens circuits de gradateur ou elle pourra être achetée dans le commerce. Il faudra juste s'assurer qu'elle pourra être traversée par un courant de 3 A.

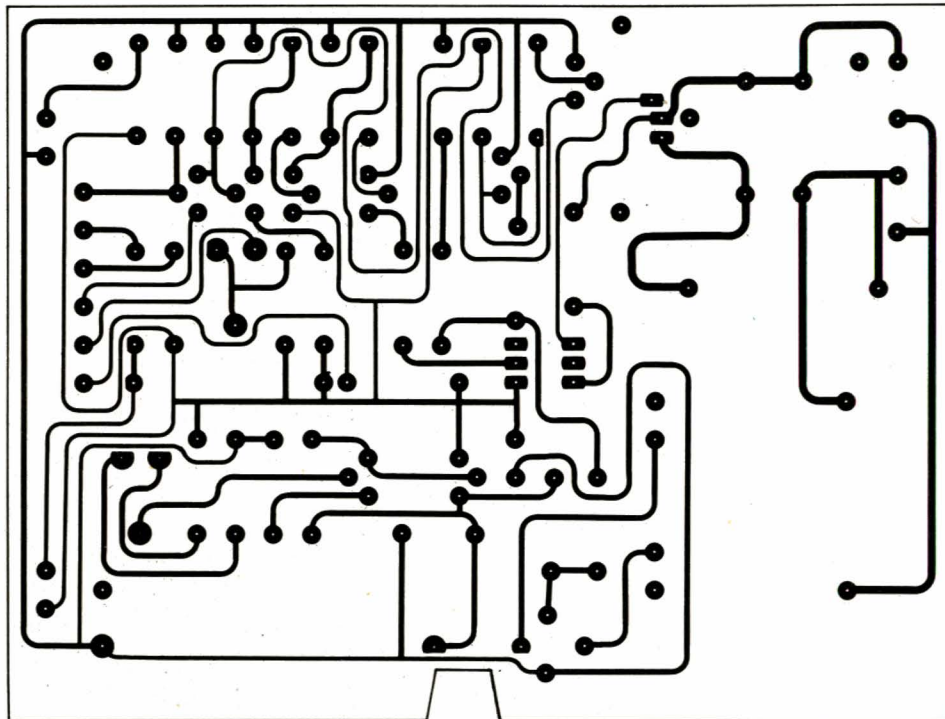

Figure 5

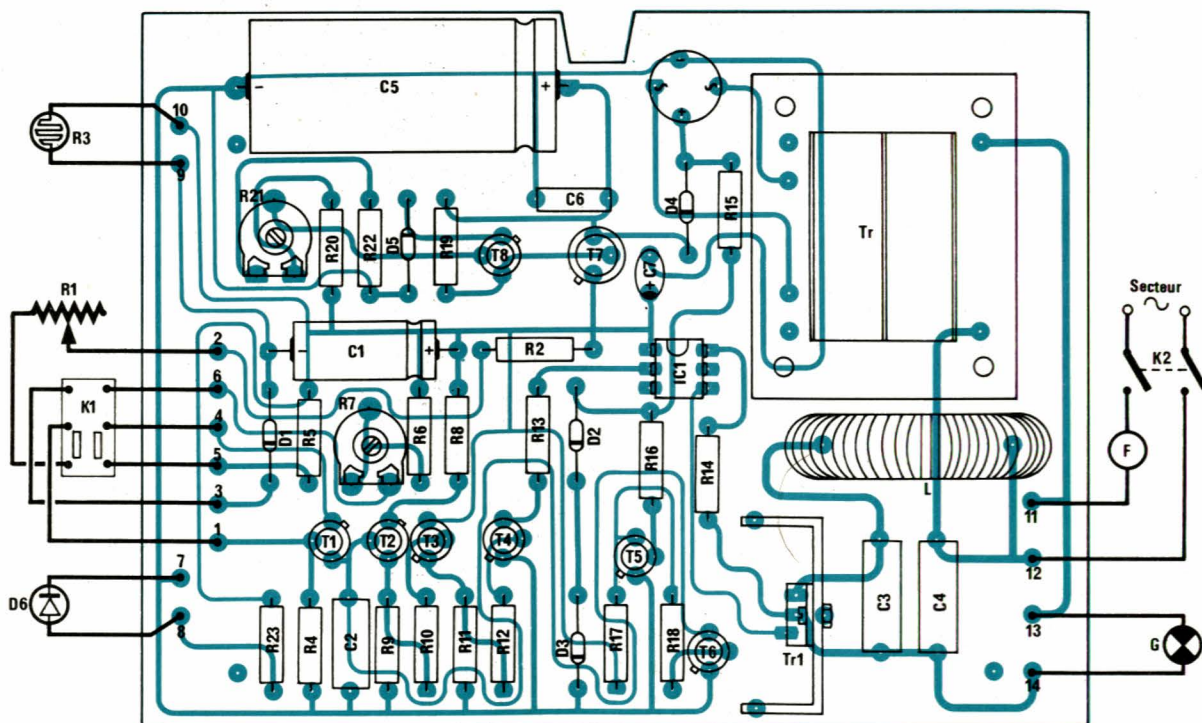
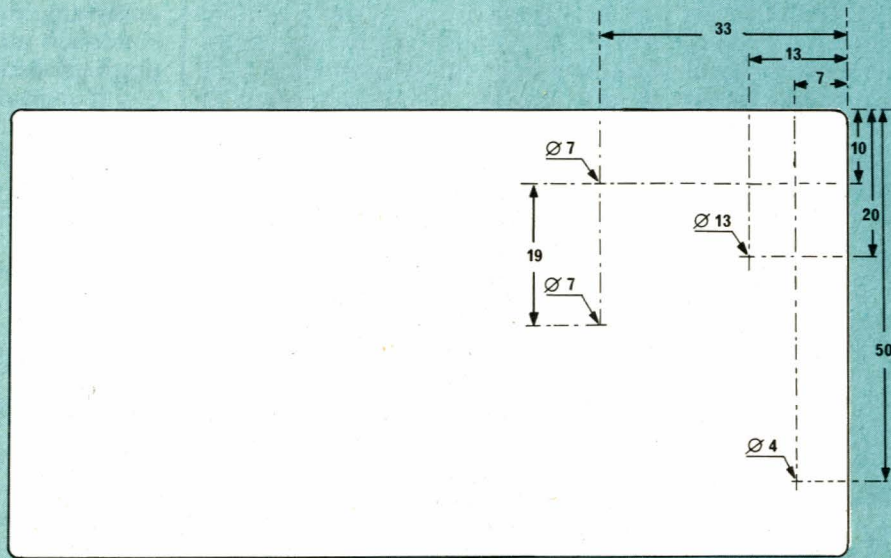

Figure 6

Face avant



Face arrière

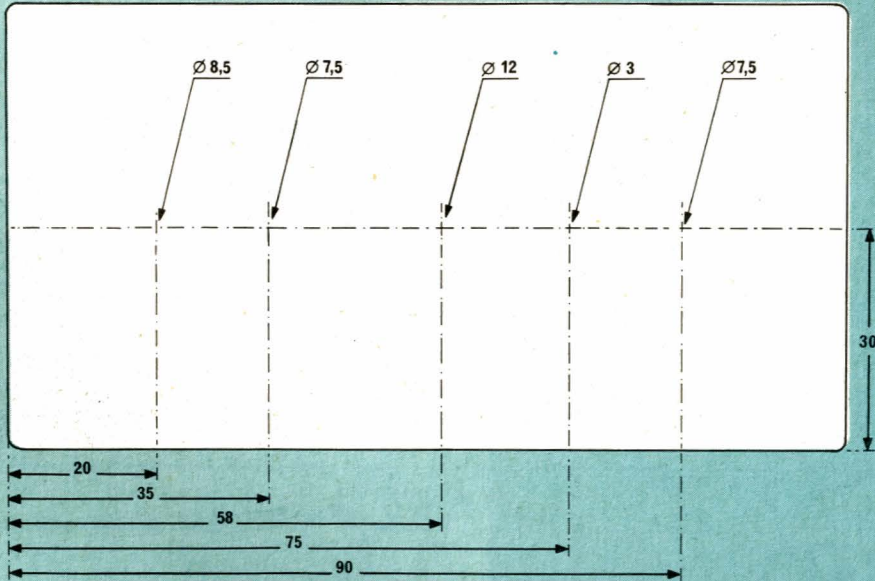
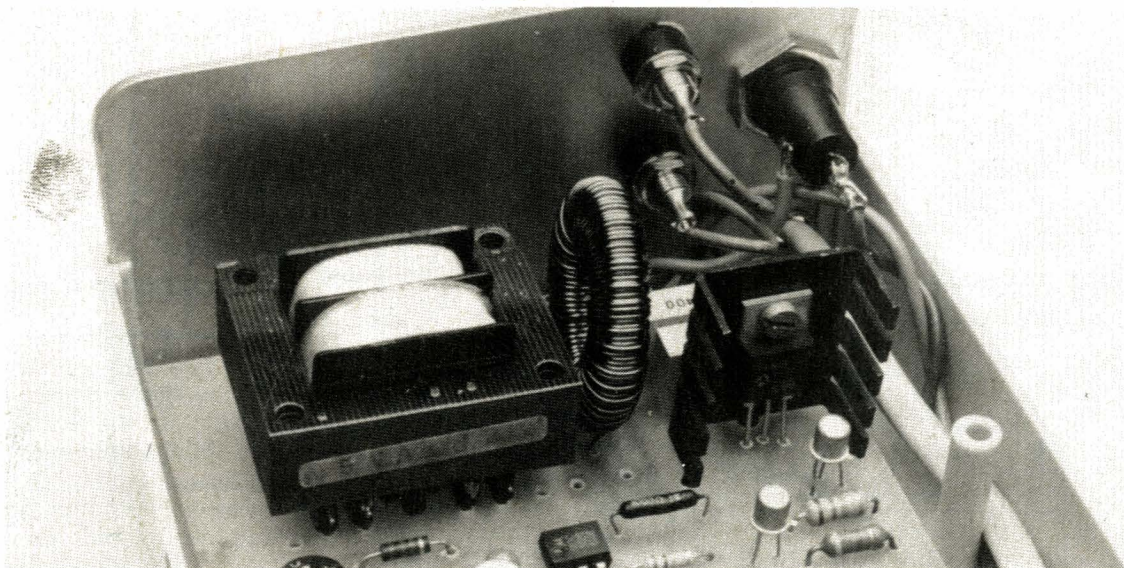

Figure 7



Mise au point. Réglages

Une fois la maquette terminée (et une dernière fois vérifiée), on placera le montage sous tension. Ajuster à l'aide d'un multimètre, la tension d'alimentation à 12 V en réglant R₂₁. Vérifier à l'oscillo que la forme de la tension au collecteur de T₄ correspond à celle observée par l'auteur. Si c'est le cas, brancher un spot en sortie et régler R₇ afin que le montage vous donne entière satisfaction. Si la forme de la tension ne correspondait pas, la recherche de la panne serait facilitée par les chronogrammes relevés en différents points stratégiques du montage par l'auteur.

Cet appareil apporte réellement une note de confort et une aide précieuse dans certaines situations.

P. ANGOT

Résistances : (1/4 W

sauf mention contraire)

R₁: potentiomètre 2,2 kΩ A

R₂: 470 Ω

R₃: LDR 03/05

R₄: 10 kΩ

R₅: 22 kΩ ajust horiz

R₆: 47 kΩ

R₇: 10 kΩ

R₈: 470 Ω

R₉: 100 Ω

R₁₀: 1 kΩ

R₁₁: 15 kΩ

R₁₂: 120 Ω

R₁₃: 330 Ω

R₁₄: 1 kΩ (1 W)

R₁₅: 1,2 kΩ

R₁₆: 15 kΩ

R₁₇: 4,7 kΩ

R₁₈: 12 kΩ

R₁₉: 470 Ω

R₂₀: 2,7 kΩ

R₂₁: 4,7 kΩ ajust horiz

R₂₂: 4,7 kΩ

R₂₃: 560 Ω (1/2 W)

Nomenclature

Semi-conducteurs

T₁: 2N2904

T₂: 2N2646

T₃: BC 108 B

T₄: 2N2222 A

T₅: 2N2222 A

T₆: 2N2222 A

T₇: 2N1711

T₈: BC 108 B

D₁: 1N4148

D₂: 1N4148

D₃: 1N4148

D₄: 1N4001

D₅: Zéner 5,6 V 1/2 W

D₆: led rouge Ø3 mm

T_{r1}: TIC 206
ou tout autre
triac 6A/400 V

IC₁: MOC 3020

Condensateurs

C₁: 100 μF/25 V

C₂: 22 nF

C₃: 0,1 μF/400 V

C₄: 0,1 μF/400 V

C₅: 2200 μF/23 V

C₆: 100 nF/250 V

C₁₁₇ μF/25 V (Tantale)

Divers

T_r: TRANSFO ESM 12 V/6 VA

L: Voir texte

P_r: B 80 C 1000 ou tout autre pont 50 V/1 A

K₁: inter bipolaire

K₂: inter bipolaire (2 A/250 V)

F: Fusible 3 A/250 V + porte-fusible

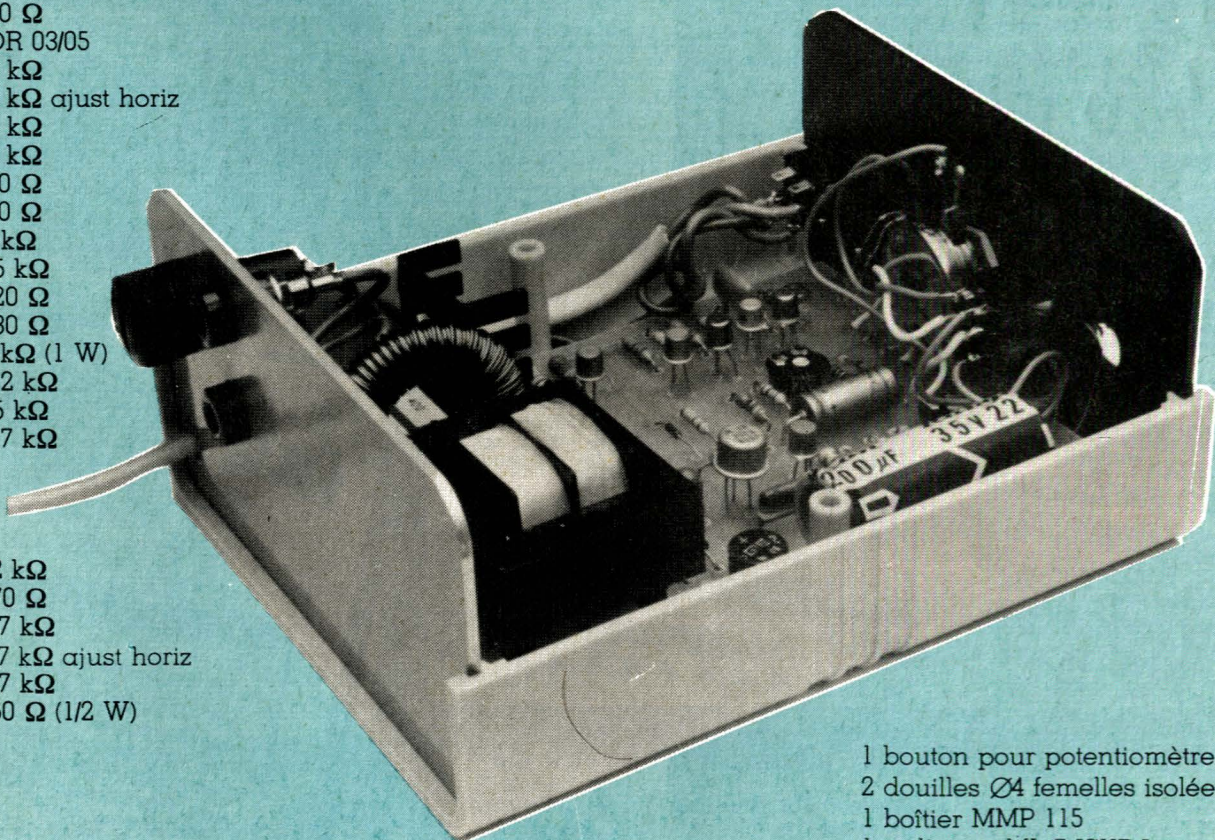

1 bouton pour potentiomètre
2 douilles Ø4 femelles isolées
1 boîtier MMP 115
1 radiateur ML 7 ISKRA